



## hp officejet 4200 series all-in-one



podręcznik  
użytkownika



**hp officejet 4200 series  
all-in-one**

© 2004 Copyright Hewlett-Packard Development Company, LP

Informacje zawarte w tym podręczniku mogą ulec zmianie bez powiadomienia.

Z wyjątkiem przypadków przewidzianych prawem autorskim, kopiowanie, adaptacja bądź tłumaczenie tego materiału jest zabronione bez uprzedniej pisemnej zgody.

W niniejszym produkcie wykorzystano technologię PDF firmy Adobe, zawierającą implementację algorytmu LZW licencjonowanego na mocy patentu USA 4,558,302.



Logo Adobe oraz Acrobat są znakami towarowymi Adobe Systems Incorporated.

Niektóre elementy (c) 1989-2004 Palomar Software Inc.

Oprogramowanie dla urządzenia HP Officejet 4200 Series zawiera technologię sterownika drukarki na licencji firmy Palomar Software, Inc. [www.palomar.com](http://www.palomar.com)

Copyright © 1999-2004 Apple Computer, Inc.

Apple, logo Apple, Mac, logo Mac, Macintosh oraz Mac OS są znakami towarowymi firmy Apple Computer, Inc., zastrzeżonymi w Stanach Zjednoczonych.

Oznaczenie wydania: Q5600-90128  
Pierwsze wydanie: Styczeń 2004

Windows®, Windows NT®, Windows ME®, Windows XP®, oraz Windows 2000® są zastrzeżonymi w USA znakami towarowymi firmy Microsoft Corporation.

Intel® oraz Pentium® są zastrzeżonymi w USA znakami towarowymi firmy Intel Corporation.

## uwaga

Jedynie gwarancje na produkty i usługi HP są zawarte w krótkich umowach gwarancyjnych dołączonych do tych produktów i usług. Żadna informacja zawarta tutaj nie może być uważana za dodatkową gwarancję. Firma HP nie może być pociągana do odpowiedzialności za błędy techniczne lub edytorskie oraz brak informacji w niniejszym podręczniku.

Firma Hewlett-Packard Company nie ponosi odpowiedzialności za szkody przypadkowe lub następce związane z, lub powstałe w wyniku rozprowadzania, rozpowszechniania lub korzystania z niniejszego dokumentu oraz opisanego w nim produktu.

**Uwaga:** Informacje prawne można znaleźć w części zawierającej informacje techniczne w niniejszego podręcznika.



W wielu krajach niedozwolone jest kopiowanie dokumentów wymienionych poniżej. W razie wątpliwości należy skonsultować się z prawnikiem.

- Pisma oraz dokumenty urzędowe:
  - Paszporty
  - Dokumenty imigracyjne
  - Zaświadczenia o służbie wojskowej
  - Identyfikatory, karty lub insygnia
- Walory państwowe:
  - Znaczkę pocztową
  - Karty żywnościowe
- Czeki lub weksle wystawione przez agencje rządowe
- Banknoty, czeki podrózne lub przekazy pieniężne
- Kwity depozytowe
- Dzieła chronione prawem autorskim

## informacje dotyczące bezpieczeństwa

**Ostrzeżenie!** Aby uniknąć pożaru lub porażenia prądem, nie należy narażać tego produktu na działanie deszczu ani wilgoci.

Podczas korzystania z produktu zawsze należy przestrzegać podstawowych zasad bezpieczeństwa w celu zmniejszenia ryzyka doznania obrażeń na skutek działania ognia lub porażenia elektrycznego.

**Ostrzeżenie!** Ryzyko porażenia prądem

- 1 Przeczytaj ze zrozumieniem wszystkie instrukcje znajdujące się na plakacie instalacyjnym.
- 2 Podłączaj urządzenie wyłącznie do uziemionego gniazda elektrycznego. Jeśli nie wiesz, czy gniazdo jest uziemione, zapytaj wykwalifikowanego elektryka.
- 3 Przestrzegaj wszystkich ostrzeżeń i zaleceń umieszczonych na produkcie.
- 4 Przed czyszczeniem odłącz urządzenie od gniazda sieciowego.
- 5 Nie umieszczaj produktu w pobliżu wody ani nie korzystaj z niego mokrymi rękoma, w mokrej odzieży.
- 6 Umieść produkt na stabilnej powierzchni.
- 7 Ustaw produkt w bezpiecznym miejscu, aby przewód zasilania nie był narażony na uszkodzenie lub nadeptanie, a także, aby nikt się o niego nie potknął.
- 8 Jeśli produkt nie działa prawidłowo, zapoznaj się z pomocą ekranową dotyczącą rozwiązywania problemów.
- 9 Wewnątrz urządzenia nie ma żadnych części, które mogą być naprawiane przez użytkownika. Wykonywanie czynności serwisowych należy zlecać wykwalifikowanemu personelowi.
- 10 Korzystaj z urządzenia w pomieszczeniu z dobrą wentylacją.



# spis treści

<b>1 opis hp officejet . . . . .</b>	<b>3</b>
urządzenie hp officejet w skrócie . . . . .	4
opis panelu przedniego . . . . .	5
opis menu . . . . .	8
korzystanie z nawigator hp - dodatkowe funkcje urządzenia hp officejet .	8
uruchamianie nawigatora hp w systemie Windows . . . . .	9
uruchamianie nawigatora hp w komputerach Macintosh . . . . .	10
<b>2 ładowanie papieru i umieszczanie oryginałów . . . . .</b>	<b>15</b>
otwieranie i zamykanie hp officejet. . . . .	15
otwieranie i zamykanie podajnika papieru . . . . .	15
otwieranie i zamykanie podajnika dokumentów i tacki odbioru dokumentów . . . . .	16
rodzaje papieru do drukowania i kopiowania . . . . .	17
zalecane rodzaje papieru . . . . .	17
rodzaje papieru, których należy unikać . . . . .	19
ładowanie papieru . . . . .	19
ładowanie papieru pełnowymiarowego . . . . .	19
ładowanie kopert . . . . .	21
ładowanie papieru fotograficznego 10 x 15 cm z oddzieranymi zakładkami . . . . .	21
ładowanie kart pocztowych, katalogowych i Hagaki . . . . .	22
ładowanie innych rodzajów papieru do podajnika . . . . .	23
ustawianie rodzaju papieru . . . . .	24
ustawienia rodzaju papieru do kopiowania . . . . .	24
ustawianie rodzaju papieru dla kopiowania . . . . .	24
ustawianie rozmiaru papieru . . . . .	25
ustawienia rozmiaru papieru dla kopiowania . . . . .	25
rozmiar papieru dla odbieranych faksów . . . . .	25
unikanie blokad papieru . . . . .	26
ładowanie oryginałów . . . . .	26
<b>3 korzystanie z funkcji kopiowania . . . . .</b>	<b>29</b>
opis . . . . .	29
korzystanie z funkcji kopiowania za pomocą panelu przedniego. . .	29
poprawa szybkości lub jakości kopiowania. . . . .	30
zmiana domyślnych ustawień kopiowania. . . . .	30
kopiowanie dwustronicowych, czarno-białych dokumentów . . . . .	31
tworzenie wielu kopii tego samego oryginału . . . . .	32
kopiowanie zdjęcia na całą stronę . . . . .	32
kopiowanie dokumentów formatu legal na papierze formatu letter . . . .	34
kopiowanie wyblakłych oryginałów . . . . .	34
kopiowanie wielokrotnie faksowanego dokumentu . . . . .	35

zwiększanie jakości jasnych obszarów kopii	36
zatrzymanie kopiowania	36
<b>4 korzystanie z funkcji skanowania</b>	<b>37</b>
skanowanie oryginału	38
zatrzymanie skanowania	38
<b>5 korzystanie z funkcji faksu</b>	<b>39</b>
wysyłanie faksu	40
włączanie funkcji potwierdzeń dla faksów	40
wysyłanie zwykłego faksu	41
wysyłanie faksem dokumentów kolorowych lub zdjęć	42
wysyłanie faksu z wykorzystaniem szybkiego wybierania	42
wysyłanie faksu z wykorzystaniem ponownego wybierania	43
planowanie faksu	43
anulowanie zaplanowanego faksu	44
wysyłanie faksu z pamięci	44
wysyłanie faksu z wykorzystaniem monitorowania wybierania numerów	46
ręczne wysyłanie faksu przy użyciu telefonu	46
stosowanie trybu odbierania	48
odbieranie faksu	51
ustawianie liczby dzwonek przed odebraniem	51
ręczne odbieranie faksu przy użyciu telefonu	52
ręczne odbieranie faksu przy użyciu panelu przedniego	53
ręczne odbieranie faksu za pomocą słuchawki (tylko hp officejet 4250 series)	53
wywoływanie faksu do odbioru	54
korzystanie z dołączonej słuchawki (tylko hp officejet 4250 series)	54
odbieranie połączeń za pomocą słuchawki	54
wykonywanie połączeń za pomocą słuchawki	55
odbieranie faksów za pomocą słuchawki	55
wysyłanie faksów za pomocą słuchawki	55
regulacja głośności słuchawki	55
ustawianie nagłówek faksu	55
wprowadzanie tekstu za pomocą panelu przedniego	56
drukowanie raportów	58
automatyczne tworzenie raportów	58
ręczne tworzenie raportów	59
ustawianie szybkiego wybierania	60
tworzenie pozycji szybkiego wybierania dla osób	61
tworzenie pozycji szybkiego wybierania dla grup	62
uaktualnianie pozycji szybkiego wybierania	62
usuwanie pozycji szybkiego wybierania	63
zmiana rozdzielczości faksu i ustawień jasności	63
zmiana rozdzielczości faksu	63
zmiana ustawienia jaśniejsz/ciemniej	64
ustalanie nowych ustawień domyślnych	65
ustawianie opcji faksowania	66

ustawianie daty i godziny	66
ustawianie rozmiaru papieru dla odbieranych faksów	67
ustawianie wybierania tonowego lub impulsowego	67
regulacja głośności dzwonienia	67
regulacja głośności monitorowania linii	68
przekazywanie faksów na inny numer	68
edycja i anulowanie przekazywania faksów	68
zmiana wzorca sygnału dzwonka (dzwonienie dystynktywne)	69
automatyczne ponowne wybieranie numeru, jeśli numer jest zajęty lub nie odpowiada	69
ustawianie automatycznego zmniejszania dla faksów przychodzących	70
stosowanie trybu korekcji błędów	71
ustawianie prędkości faksowania	71
korzystanie z identyfikacji rozmówcy	72
blokowanie niechcianych numerów faksów	72
ustawianie odbierania rezerwowego faksów	73
ponowne drukowanie faksów znajdujących się w pamięci	74
przerywanie operacji faksowania	74
<b>6 drukowanie za pomocą komputera</b>	<b>75</b>
drukowanie za pomocą aplikacji	75
W systemie Windows	75
W systemie Macintosh	76
ustawianie opcji drukowania	76
W systemie Windows	76
W systemie Macintosh	77
zatrzymywanie drukowania	78
<b>7 zamawianie materiałów eksploatacyjnych</b>	<b>79</b>
zamawianie nośników	79
zamawianie pojemników z tuszem	79
zamawianie innych materiałów eksploatacyjnych	80
<b>8 konserwacja urządzenia hp officejet</b>	<b>81</b>
czyszczenie szyby	81
czyszczenie białego paska	82
czyszczenie obudowy	83
korzystanie z pojemników z tuszem	83
sprawdzanie poziomu tuszu w pojemnikach	84
drukowanie raportu z autotestu	84
obsługa pojemników z tuszem	86
wymiana pojemników z tuszem	86
korzystanie z pojemnika do drukowania zdjęć	89
korzystanie z kasety na pojemnik z tuszem	89
wyrównywanie pojemników z tuszem	90
czyszczenie pojemników z tuszem	92
czyszczenie styków pojemnika z tuszem	92
wymiana przewodu telefonicznego	94

przywracanie ustawień fabrycznych . . . . .	94
ustawianie prędkości przewijania . . . . .	94
ustawianie czasu opóźnienia monitu . . . . .	95
odgłosy auto-konserwacji . . . . .	95
<b>9 pomoc do hp officejet 4200 series . . . . .</b>	<b>97</b>
obsługa i informacje dostępne w Internecie . . . . .	97
obsługa klientów firmy hp . . . . .	97
przygotowanie urządzenia hp officejet do wysyłki . . . . .	100
<b>10 informacje gwarancyjne . . . . .</b>	<b>103</b>
okres ograniczonej gwarancji . . . . .	103
obsługa gwarancyjna . . . . .	103
informacje o rozszerzeniu gwarancji . . . . .	103
wysłanie urządzenia hp officejet do serwisu . . . . .	104
ograniczona gwarancja międzynarodowa hewlett-packard . . . . .	104
<b>11 informacje techniczne . . . . .</b>	<b>107</b>
dane dotyczące papieru . . . . .	107
pojemność zasobnika papieru . . . . .	107
pojemność automatycznego podajnika dokumentów . . . . .	108
rozmiary papieru . . . . .	108
marginesy drukowania . . . . .	108
parametry faksu . . . . .	109
parametry skanera . . . . .	109
parametry fizyczne . . . . .	109
parametry zasilania . . . . .	109
środowisko eksploatacyjne . . . . .	110
program ochrony środowiska . . . . .	110
informacje o zgodności z przepisami . . . . .	112
declaration of conformity . . . . .	116
declaration of conformity . . . . .	117
<b>12 konfiguracja faksu . . . . .</b>	<b>119</b>
faksowanie z linii DSL . . . . .	120
faksowanie z użyciem centrali abonenckiej lub linii ISDN . . . . .	121
w jaki sposób sprawdzić, czy instrukcje w tym rozdziale dotyczą Ciebie . . . . .	121
jak wybrać właściwą konfigurację faksu dla biura . . . . .	122
wybierz przypadek konfiguracji faksu z tabeli . . . . .	124
przypadek A: oddzielna linia faksu (bez odbierania połączeń głosowych) . . . . .	125
jak hp officejet będzie odpowiadać na połączenia faksowe . . . . .	125
przypadek B: faksowanie z usługą dzwonięcia dystynktywnego na tej samej linii . . . . .	126
jak hp officejet będzie odpowiadać na połączenia faksowe . . . . .	127
przypadek C: współdzielona linia głosowa/faksowa . . . . .	127
hp officejet 4210 series (bez słuchawki) . . . . .	127
hp officejet 4250 series (ze słuchawką) . . . . .	128

przypadek D: linia faksowa współdzielona z modemem (bez odbierania połączeń głosowych) . . . . .	129
jak hp officejet będzie odpowiadać na połączenia faksowe . . . . .	130
przypadek E: linia głosowa/faksowa współdzielona . . . . .	130
hp officejet 4210 series (bez słuchawki). . . . .	131
hp officejet 4250 series (ze słuchawką) . . . . .	132
przypadek F: linia głosowa/faksowa współdzielona z automatyczną sekretarką . . . . .	132
jak hp officejet będzie odpowiadać na połączenia faksowe . . . . .	133
przypadek G: linia głosowa/faksowa współdzielona z modemem i automatyczną sekretarką . . . . .	133
jak hp officejet będzie odpowiadać na połączenia faksowe . . . . .	135
przypadek H: linia głosowa/faksowa współdzielona z usługą poczty głosowej . . . . .	135
jak odpowiadać na połączenia faksowe ręcznie. . . . .	136
przypadek I: linia głosowa/faksowa współdzielona z modemem i usługą poczty głosowej . . . . .	136
jak odpowiadać na połączenia faksowe ręcznie. . . . .	137
<b>13 informacje na temat rozwiązywania problemów . . . . .</b>	<b>139</b>
rozwiązywanie problemów z instalacją . . . . .	139
rozwiązywanie problemów z instalacją oprogramowania i sprzętu	139
rozwiązywanie problemów z konfiguracją faksu . . . . .	148
rozwiązywanie problemów występujących podczas pracy . . . . .	154
<b>indeks . . . . .</b>	<b>155</b>





# uzyskiwanie pomocy

Niniejszy podręcznik użytkownika zawiera informacje na temat korzystania z urządzenia HP Officejet oraz dodatkową pomoc w rozwiązywaniu problemów podczas procesu instalacji. Podręcznik użytkownika zawiera także informacje dotyczące zamawiania materiałów eksploatacyjnych i akcesoriów, parametrów technicznych, wsparcia technicznego oraz umowy gwarancyjnej.

W poniższej tabeli wymienione zostały dalsze źródła informacji na temat urządzenia HP Officejet.

pomoc	opis
Plakat instalacyjny	Plakat instalacyjny zawiera instrukcje dotyczące instalacji i konfigurowania urządzenia HP Officejet. Sprawdź, czy korzystasz z instrukcji odpowiednich dla używanego systemu operacyjnego (Windows lub Macintosh).
Pomoc HP Image Zone	Pomoc programu HP Image Zone Help zawiera szczegółowe informacje dotyczące korzystania z oprogramowania dla urządzenia HP Officejet. <b>W systemie Windows</b> W oknie <b>Nawigatora HP</b> kliknij opcję <b>Pomoc</b> . <b>W systemie Macintosh</b> W oknie <b>HP Director</b> (Nawigator HP) kliknij opcję <b>hp image zone help</b> (pomoc hp image zone). <b>Uwaga:</b> Pomoc HP Image Zone nie jest dostępna w przypadku dokonania Instalacji minimalnej.
Pomoc przy rozwiązywaniu problemów	Aby uzyskać dostęp do informacji o rozwiązywaniu problemów: <b>W systemie Windows</b> W oknie <b>Nawigatora HP</b> kliknij opcję <b>Pomoc</b> . Otwórz Rozwiązywanie problemów w Pomocy HP Image Zone, a następnie przejdź do tematów ogólnych związanych z rozwiązywaniem problemów oraz do Pomocy w rozwiązywaniu problemów, właściwej dla urządzenia HP Officejet. Rozwiązywanie problemów jest również dostępne za pomocą przycisku Pomoc, który pojawia się na niektórych komunikatach błędów, a także w rozdziale Rozwiązywanie problemów w drukowanym Podręczniku użytkownika na stronie 139. <b>W systemie Macintosh</b> Otwórz Apple Help Viewer (Przeglądarka pomocy), kliknij <b>hp image zone troubleshooting</b> (rozwiązywanie problemów z hp image zone), a następnie kliknij <b>hp officejet 4200 series</b> . <b>Uwaga:</b> HP Image Zone Troubleshooting (Rozwiązywanie problemów HP Image Zone) nie jest dostępne w przypadku dokonania Instalacji minimalnej.
Pomoc i obsługa techniczna w Internecie	Posiadając dostęp do Internetu, dodatkowe informacje można uzyskać na stronie internetowej firmy HP pod adresem: <b><a href="http://www.hp.com/support">www.hp.com/support</a></b> Znajdują się tam również odpowiedzi na często zadawane pytania.

pomoc	opis
Plik Readme	Po zainstalowaniu oprogramowania, plik Readme (jeśli został dołączony) można znaleźć na dysku CD-ROM HP Officejet 4200 Series, lub w folderze programów o nazwie HP Officejet 4200 Series. Plik Readme zawiera najbardziej aktualne informacje, których brak w Podręczniku Użytkownika oraz w pomocy ekranowej.
Pomoc dialogowa (tylko dla systemu Windows)	<b>W systemie Windows</b> Skorzystaj z jednego z następujących sposobów wyszukiwania informacji na temat danej funkcji: <ul style="list-style-type: none"><li>• Kliknij na funkcji prawym przyciskiem.</li><li>• Wybierz funkcję i naciśnij <b>F1</b>.</li><li>• Kliknij <b>?</b> w prawym górnym rogu, a następnie kliknij na funkcji.</li></ul>

Urządzenie HP Officejet jest gotowe do pracy, gdy tylko jest to potrzebne - z wielu funkcji i opcji urządzenia HP Officejet można korzystać bez włączania komputera. Takie zadania, jak wysyłanie faksu oraz kopiowanie dokumentu lub zdjęcia można wykonać szybciej i łatwiej za pomocą przedniego panelu HP Officejet.

**Wskazówka:** Więcej funkcji urządzenia HP Officejet jest dostępnych za pomocą programu Nawigator HP, który jest instalowany na dysku komputera podczas wstępnej instalacji. Program Nawigator HP zapewnia dostęp do rozszerzonych funkcji faksu i skanowania, a także zawiera wskazówki dotyczące rozwiązywania problemów i pomoc elektroniczną. Aby uzyskać więcej informacji na temat korzystania z Nawigator HP, zapoznaj się z częścią **korzystanie z nawigator hp - dodatkowe funkcje urządzenia hp officejet** na stronie 8.

W tej części opisano następujące zagadnienia:

- **urządzenie hp officejet w skrócie** na stronie 4
- **opis panelu przedniego** na stronie 5
- **opis menu** na stronie 8
- **korzystanie z nawigator hp - dodatkowe funkcje urządzenia hp officejet** na stronie 8

## urządzenie hp officejet w skrócie

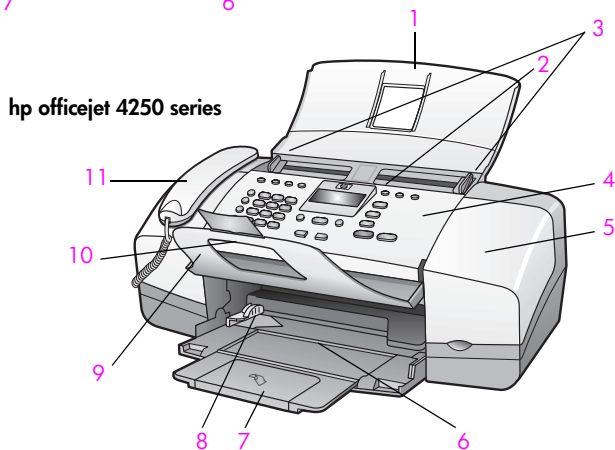
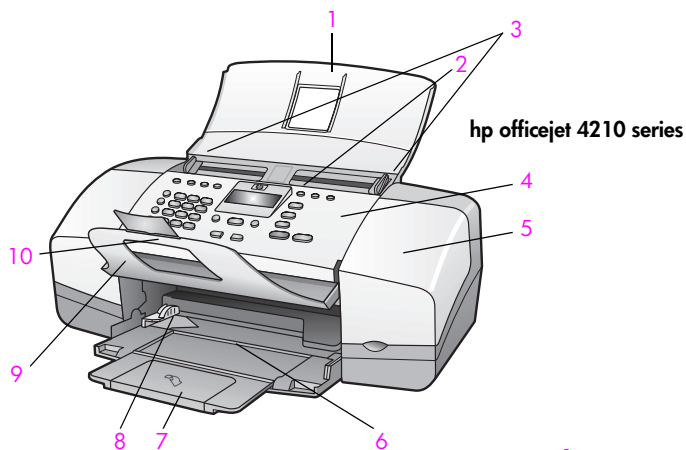

funkcja	zastosowanie
1	Tacka automatycznego podajnika dokumentów
2	Automatyczny podajnik dokumentów
3	Prowadnice dokumentów
4	Panel przedni
5	Drzwiczki dostępu do karetki
6	Podajnik papieru
7	Przedłużenie podajnika papieru
8	Prowadnice dokumentów
9	Tacka odbioru papieru
10	Przedłużenie tacki odbioru papieru
11	Słuchawka (tylko model ze słuchawką).

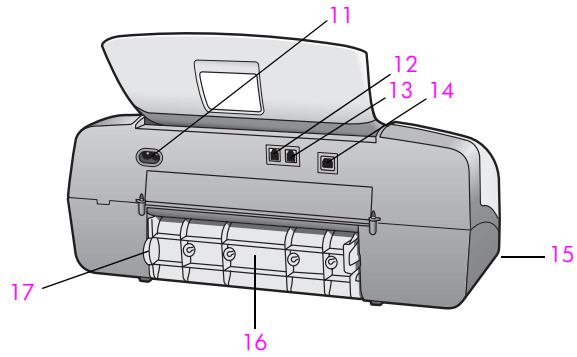

funkcja	zastosowanie
11	Gniazdo zasilania
12	Port 1-LINE
13	Port 2-EXT
14	Port USB
15	Gniazdo słuchawki (tylko HP Officejet 4250 Series).
16	Tylne drzwiczki dostępne
17	Zatrząsk tylnych drzwiczek

## opis panelu przedniego

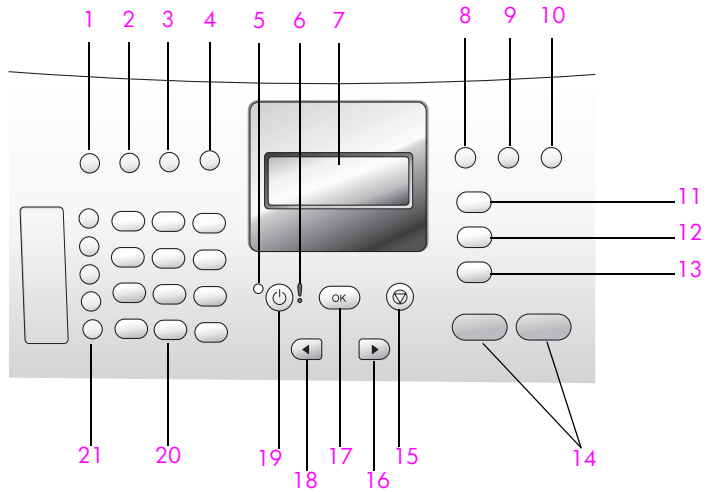

funkcja	zastosowanie
1	<b>Tryb odbierania:</b> Przełącza pomiędzy czterema trybami odbierania: Faks, Telefon, Faks i telefon (FaksTelefon) (dostępny tylko w HP Officejet 4250 Series), oraz Automatyczna sekretarka (Sekretarka). Wyjaśnienie tych ustawień znajdziesz w rozdziale <b>stosowanie trybu odbierania</b> na stronie 48.
2	<b>Rozdzielczość faksu:</b> Umożliwia wybranie rozdzielczości, w jakiej zostanie wysłany faks.
3	<b>Ponowne wybier./Pauza:</b> Umożliwia ponowne wybranie ostatniego numeru faksu. Umożliwia również wstawienie pauzy podczas wprowadzania numeru telefonu.
4	<b>Szybkie wybieranie:</b> Umożliwia wybranie numeru zaprogramowanej pozycji szybkiego wybierania. Numer faksu dla szybkiego wybierania można wybrać za pomocą przycisku Szybkiego wybierania, strzałek lub klawiatury panelu przedniego.
5	<b>Lampka stanu:</b> Informuje, czy urządzenie HP Officejet jest włączone, wyłączone lub zajęte.
6	<b>Lampka ostrzeżenia:</b> Informuje o wystąpieniu błędu.
7	<b>Wyświetlacz na panelu przednim:</b> Wyświetla menu, monity, komunikaty stanu oraz komunikaty o błędach.
8	<b>Przełącz:</b> Anuluje faks i wywołuje sygnał wybierania. Służy także do odpowiadania na połączenie oczekujące (tylko model ze słuchawką).
9	<b>Dopasuj zdjęcie do strony:</b> Zmienia rozmiar kopii zdjęcia zachowując proporcje tak, aby wypełniło cały obszar wydruku pełnowymiarowej kartki.
10	<b>Ustawienia:</b> Zapewnia dostęp do menu systemowego, raportów, ustawień szybkiego wybierania, ustawień faksu, narzędzi i preferencji.
11	<b>Faksuj:</b> Służy do wybierania funkcji faksowania. Naciskaj przycisk Faksuj, aby przewijać ustawienia menu Faksuj.
12	<b>Skanuj:</b> Służy do wybierania funkcji skanowania. Naciskaj przycisk Skanuj, aby przewijać ustawienia menu Skanuj.
13	<b>Kopiuj:</b> Służy do wybierania funkcji kopiowania. Naciskaj przycisk Kopiuj, aby przewijać ustawienia menu Kopiuj.
14	<b>Start, Mono, Start, Kolor:</b> Wykonuje czarno-białą lub kolorową kopię, skan lub faks.
15	<b>Anuluj:</b> Zatrzymuje zadania, powoduje wyjście z menu, ustawień lub opcji szybkiego wybierania.
16	<b>Strzałka w prawo:</b> służy do zwiększania wartości liczbowych lub przechodzenia do następnej pozycji na wyświetlaczu.

funkcja	zastosowanie
17	<b>OK:</b> Wybiera bieżące ustawienie na wyświetlaczu na panelu przednim. Umożliwia również odpowiadanie na monity pojawiające się na wyświetlaczu.
18	<b>Strzałka w lewo:</b> Służy do zmniejszania wartości liczbowych lub przechodzenia do poprzedniej pozycji na wyświetlaczu.
19	<b>Włącz:</b> Służy do włączania i wyłączania urządzenia HP Officejet. <b>Ostrzeżenie!</b> Gdy urządzenie HP Officejet jest wyłączone, nadal pobiera minimalne ilości energii. Całkowite odłączenie zasilania od urządzenia HP Officejet następuje po wyjęciu wtyczki z gniazdka zasilania.
20	<b>Klawiatura:</b> Służy do wprowadzania numerów faksów, liczb i tekstu.
21	<b>Szybkie wybieranie jedнопrzyciskowe:</b> Przycisk ten umożliwia szybkie wybranie numeru faksu za pomocą jednego przycisku. 5 przycisków szybkiego wybierania (każdy po 2 numery) jest przypisanych do pierwszych 10 numerów faksu, wprowadzonych przy konfiguracji szybkiego wybierania.

## opis menu

Poniższy schemat stanowi dobrą ściągawkę opisującą pozycje menu najwyższego poziomu, widoczne na wyświetlaczu na panelu przednim urządzenia HP Officejet.

Kopiuuj
Liczba kopii
Jakość kopiiow.
Jaśniej/ciemniej
Zmniejsz/Powiększ.
Rodzaj papieru
Rozm. pap. kop.
Poprawa jakości
Nowe ust. domyś.

Faks
Numer telefonu
Rezerwowy odbiór faksów
Jaśniej/ciemniej
Jak przest. faks
Nowe ust. domyś.

Skanuj
HP Image Zone
<b>Uwaga:</b> Zawartość menu zależy od liczby potencjalnych miejsc przeznaczenia dla zeskanowanych obrazów dostępnych w komputerze.

Ustawienia
1. Drukuj raport
2: Ustawienia szybkiego wyb.
3: Podstawowe ustawienia faksu
4: Zaawansowane ustawienia faksu
5: Narzędzia
6: Preferencje

## korzystanie z nawigator hp - dodatkowe funkcje urządzenia hp officejet

Podczas pierwszej instalacji oprogramowania urządzenia HP Officejet w komputerze, Nawigator HP jest instalowany automatycznie.

**Uwaga:** W przypadku przeprowadzenia Instalacji minimalnej podczas konfiguracji urządzenia HP Officejet, nie będziesz miał dostępu do oprogramowania Nawigator HP i HP Image Zone .

Możliwe jest szybkie i łatwe zwiększenie możliwości HP Officejet. W podręczniku znajdziesz pola, takie jak to, ze wskazówkami na dany temat oraz przydatnymi informacjami dotyczącymi Twoich projektów.

W tej części opisano następujące zagadnienia:

- **uruchamianie nawigatora hp w systemie Windows** na stronie 9
- **uruchamianie nawigatora hp w komputerach Macintosh** na stronie 10

## uruchamianie nawigatora hp w systemie Windows

- 1 Wykonaj jedną z następujących czynności:
  - Na pulpicie kliknij dwukrotnie ikonę **Nawigator HP**.
  - Na pasku zadań Windows kliknij **Start**, wskaż **Programy** lub **Wszystkie programy (XP)**, wskaż **HP**, a następnie wybierz **Nawigator HP**.
- 2 Kliknij pole **Wybierz urządzenie**, aby wyświetlić listę zainstalowanych urządzeń HP.
- 3 Wybierz **Officejet 4200 Series**.
- 4 W **Nawigatorze HP** wyświetlone będą tylko te przyciski, które są odpowiednie dla wybranego urządzenia.

**Uwaga:** Ekran Nawigatora HP może wyglądać inaczej w komputerze użytkownika. Wygląd Nawigatora HP będzie zależał od wybranego urządzenia HP. Jeśli wybrane urządzenie nie posiada danej funkcji, odpowiadająca jej ikona nie będzie wyświetlana w Nawigatorze HP w komputerze użytkownika.

**Wskazówka:** Jeśli w Nawigatorze HP nie ma ikon, podczas instalacji oprogramowania mógł wystąpić błąd. Aby go usunąć, skorzystaj z Panelu sterowania system Windows - wykonaj pełną deinstalację modułu Nawigator HP i zainstaluj go ponownie.

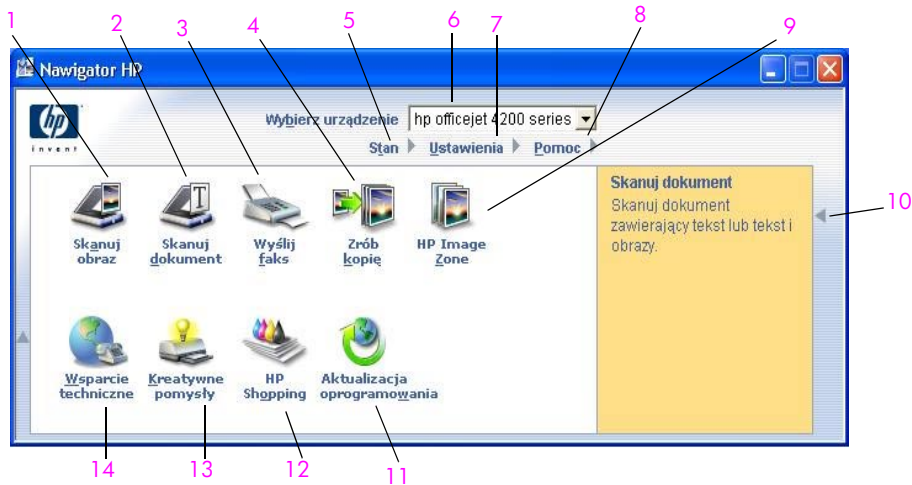

funkcja	zastosowanie
1	<b>Skanuj obraz:</b> służy do skanowania obrazu i wyświetlania go w HP Image Zone.
2	<b>Skanuj dokument:</b> służy do skanowania tekstu i wyświetlania go w wybranym edytorze tekstu.
3	<b>Wyślij faks:</b> służy do otwierania okna dialogowego faksowania, aby można było podać odpowiednie dane i wysłać faks.

funkcja	zastosowanie
4	<b>Zrób kopię:</b> służy do wyświetlania okna dialogowego Kopiuj, w którym można określić jakość i ilość kopii, ich kolor i format oraz rozpocząć kopiowanie.
5	<b>Stan:</b> służy do wyświetlania aktualnego stanu urządzenia HP Officejet.
6	<b>Wybierz urządzenie:</b> służy do wybierania konkretnego urządzenia z listy zainstalowanych produktów HP.
7	<b>Ustawienia:</b> służy do wyświetlania lub zmiany różnych ustawień urządzenia HP Officejet, np. opcji drukowania, skanowania, kopiowania lub faksowania.
8	<b>Pomoc:</b> pozwala otworzyć Pomoc programu HP Image Zone, która zawiera porady dotyczące oprogramowania, prezentację produktu, informacje nt. rozwiązywania problemów z HP Officejet oraz pomoc dla danego modelu HP Officejet.
9	<b>HP Image Zone:</b> służy do wyświetlania programu HP Image Zone, w którym można wyświetlać i edytować obrazy, drukować fotografie różnych rozmiarów, tworzyć i drukować albumy, wysyłać obrazy pocztą elektroniczną lub przegrywać je na stronę internetową, oraz tworzyć multimedialne płyty CD.
10	Kliknij tę strzałkę, aby uzyskać dostęp do etykiet narzędzi, które objaśniają każdą z opcji Nawigatora HP.
11	<b>Aktualizacja oprogramowania:</b> umożliwia sprawdzenie aktualizacji oprogramowania dla HP Officejet.
12	<b>HP Shopping:</b> Umożliwia kupowanie produktów firmy HP.
13	<b>Kreatywne pomysły:</b> służy do zapoznania się z nowymi sposobami używania HP Officejet.
14	<b>Wsparcie:</b> funkcja ta umożliwia przejście na stronę internetową wsparcia.

## uruchamianie nawigatora hp w komputerach Macintosh

W zależności od używanej wersji systemu Macintosh OS skorzystaj z jednego z poniższych sposobów, aby uruchomić lub otworzyć Nawigator HP.

### otwieranie hp director w Macintosh OS X

Jeśli pracujesz w systemie Macintosh OS X, Nawigator HP jest uruchamiany automatycznie podczas instalacji programu HP Image Zone, a w obszarze dokowania pojawia się odpowiednia ikona HP Director. Opcje urządzenia udostępnia menu HP Director powiązane z ikoną HP Director.

**Wskazówka:** Jeśli nie chcesz, żeby Nawigator HP był uruchamiany automatycznie podczas każdego uruchomienia systemu Macintosh, możesz zmienić to ustawienie w menu Preferences (Preferencje) HP Director.

Aby wyświetlić menu HP Director:

- ▶ W obszarze dokowania kliknij ikonę **HP Director** danego urządzenia. Pojawi się menu HP Director.

**Uwaga:** Jeśli zainstalujesz kilka urządzeń marki HP, w obszarze dokowania widoczne będą ikony Navigatora HP dla każdego z nich. Jeśli zainstalujesz np. skaner HP i urządzenie HP Officejet, w obszarze dokowania widoczne będą dwie ikony HP Director. Jeśli jednak zainstalujesz dwa urządzenia tego samego typu (np. dwa urządzenia HP Officejet), w obszarze dokowania widoczna będzie tylko jedna ikona HP Director, odnosząca się do wszystkich urządzeń tego typu.

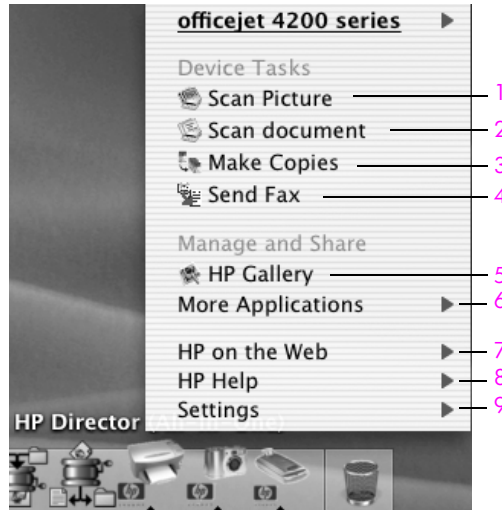

funkcja	zastosowanie
1	<b>Scan Picture</b> (Skanuj obraz): służy do skanowania obrazu i wyświetlania go w HP Gallery.
2	<b>Scan document</b> (Skanuj dokument): służy do skanowania tekstu i wyświetlania go w wybranym edytorze tekstu.
3	<b>Make Copies</b> (Zrób kopię): służy do tworzenia kopii czarno-białej lub kolorowej.
4	<b>Send Fax</b> (Wyślij faks): służy do otwierania okna dialogowego faksowania, aby można było podać odpowiednie dane i wysłać faks.
5	<b>HP Gallery</b> (Galeria HP): służy do otwierania HP Gallery (Galerii HP) w celu wyświetlania i edycji obrazów.
6	<b>More Applications</b> (Więcej aplikacji): służy do wybierania innych aplikacji w komputerze.
7	<b>HP on the Web</b> (HP w Internecie): umożliwia otwarcie strony internetowej firmy HP.

funkcja	zastosowanie
8	<b>HP Help</b> (Pomoc HP): służy do otwierania źródła pomocy dla urządzenia HP Officejet.
9	<b>Settings</b> (Ustawienia): służy do wprowadzania zmian ustawień urządzenia.

### otwieranie nawigatora obrazów i fotografii hp za pomocą Macintosh OS 9

W systemie Macintosh OS 9 Nawigator HP jest uruchamiany automatycznie podczas instalacji oprogramowania HP Image Zone, a na pulpicie pojawia się alias HP Director. Sposoby uruchamiania programu HP Director:

- ▶ Kliknij dwukrotnie alias **HP Director** na pulpicie.
- ▶ Kliknij dwukrotnie **HP Director** w folderze o ścieżce dostępu Applications:Hewlett-Packard:HP Photo and Imaging Software:HP Director.

W Nawigatorze HP wyświetlone będą tylko te przyciski, które są odpowiednie dla wybranego urządzenia. Aby uzyskać więcej informacji na ten temat, patrz **hp image zone help** (pomoc ekranową programu hp image zone), dołączoną do oprogramowania.

Na poniższej ilustracji przedstawiono niektóre funkcje dostępne w programie Nawigator HP dla wersji Macintosh OS 9. Poniżej znajduje się także krótki opis poszczególnych funkcji.

**Uwaga:** Poniższe ikony Nawigatora HP mogą wyglądać inaczej w komputerze użytkownika. Wygląd Nawigatora HP będzie zależał od wybranego urządzenia HP. Jeśli wybrane urządzenie nie posiada danej funkcji, odpowiadająca jej ikona nie będzie wyświetlana w Nawigatorze HP w komputerze użytkownika. W niektórych urządzeniach HP może być więcej przycisków niż przedstawiono poniżej.

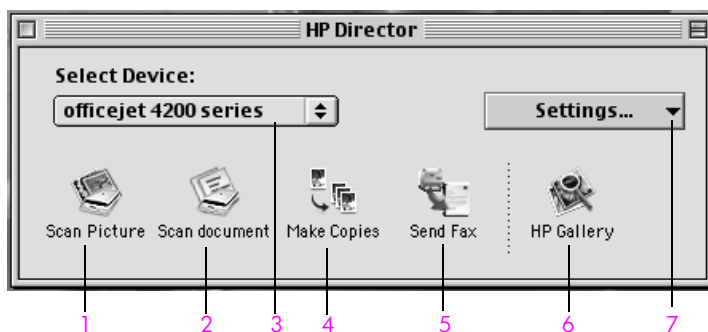

funkcja	zastosowanie
1	<b>Scan Picture</b> (Skanuj obraz): służy do skanowania obrazu i wyświetlania go w HP Gallery.
2	<b>Scan document</b> (Skanuj dokument): służy do skanowania tekstu i wyświetlania go w wybranym edytorze tekstu.
3	<b>Select Device</b> (Wybierz urządzenie): z listy rozwijanej można wybrać odpowiednie urządzenie HP.

funkcja	zastosowanie
4	<b>Make Copies</b> (Zrób kopię): służy do tworzenia kopii czarno-białej lub kolorowej.
5	<b>Send Fax</b> (Wyślij faks): służy do otwierania okna dialogowego faksowania, aby można było podać odpowiednie dane i wysłać faks.
6	<b>HP Gallery</b> (Galeria HP): służy do otwierania HP Gallery (Galerii HP) w celu wyświetlania i edycji obrazów.
7	<b>Settings</b> (Ustawienia): z listy rozwijanej można otworzyć ustawienia urządzenia.



# 2

## Ładowanie papieru i umieszczanie oryginałów

Do urządzenia HP Officejet 4200 Series można ładować różne rodzaje i rozmiary papieru HP Officejet, w tym papier formatu letter, papier fotograficzny oraz koperty. Można również zmieniać ustawienia dla typów i rozmiarów papieru, aby uzyskać za pomocą HP Officejet kopie najwyższej jakości.

W tej części opisano następujące zagadnienia:

- **otwieranie i zamykanie hp officejet** na stronie 15
- **rodzaje papieru do drukowania i kopiowania** na stronie 17
- **ładowanie papieru** na stronie 19
- **ustawianie rodzaju papieru** na stronie 24
- **ustawianie rozmiaru papieru** na stronie 25
- **unikanie blokad papieru** na stronie 26
- **ładowanie oryginałów** na stronie 26

### otwieranie i zamykanie hp officejet

Podajniki urządzenia HP Officejet mogą być zamykane tak, aby zaoszczędzić miejsce w biurze. Poniżej opisano sposób otwierania i zamykania podajnika papieru, tacki odbioru papieru oraz tacki podajnika dokumentów.

**Wskazówka:** Podczas drukowania i automatycznego odbierania faksów, podajnik dokumentów i tacka odbioru papieru mogą być zamknięte tak, jak pokazano to na rysunku.

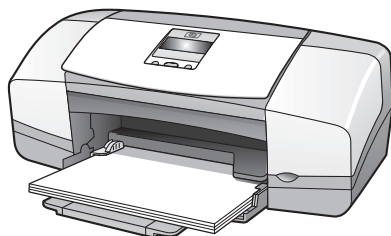

W tej części opisano następujące zagadnienia:

- **otwieranie i zamykanie podajnika papieru** na stronie 15
- **otwieranie i zamykanie podajnika dokumentów i tacki odbioru dokumentów** na stronie 16

### otwieranie i zamykanie podajnika papieru

Podajnik papieru musi być otwarty i musi mieć załadowany papier, aby urządzenie HP Officejet mogło drukować, kopiować i odbierać fakсы.

- 1 Otwórz drzwiczki podajnika papieru.

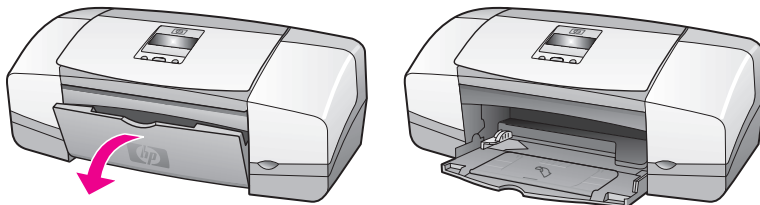

- 2 Rozłóż podajnik papieru.

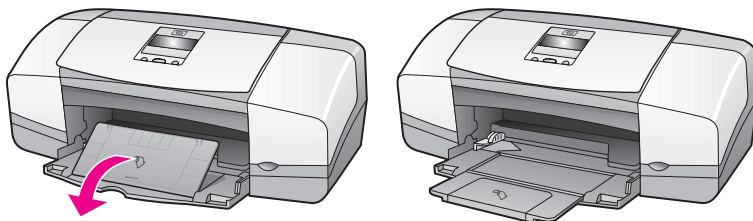

- 3 Przedłużenie podajnika papieru należy rozkładać tylko przy wykorzystaniu trybu Próbnego lub Roboczego, gdy papier jest wyrzucany poza podajnik papieru. W pozostałych przypadkach przedłużenie podajnika może powodować blokady papieru.

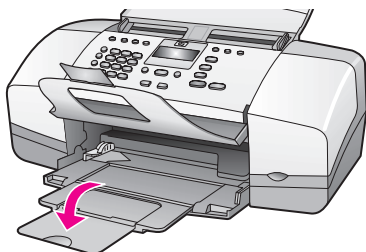

### otwieranie i zamykanie podajnika dokumentów i tacki odbioru dokumentów

Podajnik dokumentów oraz taca odbioru papieru muszą być otwarte, aby możliwe było kopiowanie, wysyłanie faksów i skanowanie. Możliwe jest jednak drukowanie oraz odbieranie faksów.

- 1 Unieś podajnik dokumentów, aby go otworzyć.

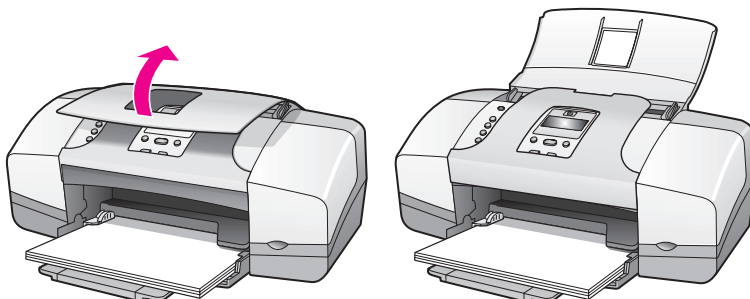

- 2 Opuść tackę odbioru dokumentów i otwórz jej przedłużenie.

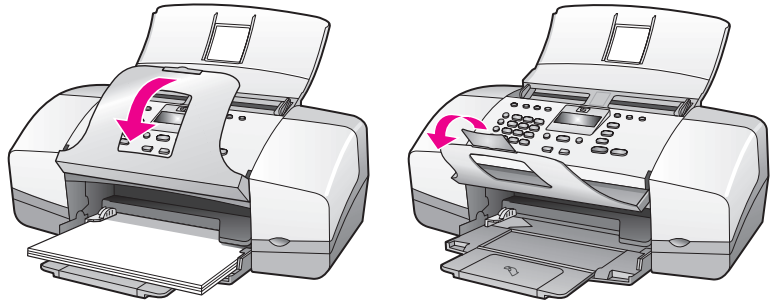

**Uwaga:** Tacka odbioru papieru musi być zamknięta, aby możliwe było zamknięcie podajnika dokumentów.

## rodzaje papieru do drukowania i kopiowania

W urządzeniu HP Officejet można wykorzystywać wiele różnych rodzajów i rozmiarów papieru. Poniżej znajdują się zalecenia umożliwiające uzyskanie najlepszej jakości wydruków i kopii. Przy każdej zmianie rodzaju lub rozmiaru papieru pamiętaj o zmianie odpowiednich ustawień.

W tej części opisano następujące zagadnienia:

- **zalecane rodzaje papieru** na stronie 17
- **rodzaje papieru, których należy unikać** na stronie 19

### zalecane rodzaje papieru

Poniżej wymieniono zalecane rodzaje i rozmiary papierów do drukowania i kopiowania.

#### rodzaje papieru

Dla osiągnięcia najwyższej jakości druku zaleca się korzystanie z papierów HP. Korzystanie ze zbyt cienkiego papieru, papieru który ma gładką fakturę albo jest rozciągliwy, może spowodować blokadę. Korzystanie z papieru, który ma chropowatą fakturę lub nie wchłania atramentu, może spowodować rozmazywanie wydruku, zacieki albo niecałkowite wypełnienia. Dalsze informacje na temat papierów HP można znaleźć na stronach witryny internetowej pod adresem:

[www.hp.com/support](http://www.hp.com/support)

- Papier HP Premium dla drukarek atramentowych to najlepszy papier powlekany do druku w wysokiej rozdzielczości. Gładka, matowa powierzchnia sprawia, że papier ten idealnie nadaje się do drukowania szczególnie ważnych dokumentów.
- Papier HP Bright White gwarantuje wysoki kontrast kolorów i ostrość tekstu. Jest wystarczająco nieprzejrysty na potrzeby obustronnego druku w kolorze, nie dopuszczając do przebijania kolorów na drugą stronę, dzięki czemu doskonale nadaje się do drukowania biuletynów, sprawozdań i ulotek.
- Papier fotograficzny HP Premium, błyszczący lub matowy oraz HP Premium Plus Photo, błyszczący lub matowy to błyszczące i matowe papiery fotograficzne wysokiej jakości. W wyglądzie i dotyku nie różnią się od zdjęcia, można je oprawiać w ramki lub umieszczać w albumie. Papier fotograficzny szybko wysycha, nie zostają na nim ślady palców ani smugi. Papiery HP Premium Plus Photo, błyszczący, oraz HP Premium Plus Photo, błyszczący lub matowy, są dostępne w rozmiarach papieru fotograficznego 10 x 15 cm (z zakładkami), umożliwiając drukowanie fotografii za pomocą HP Officejet.
- Folia HP Premium do drukarek atramentowych sprawia, że prezentacje są żywsze i bardziej imponujące. Folia jest łatwa w użytkowaniu, szybko wysycha i nie pozostawia na niej smugi.
- Karty pocztowe HP, matowe, papier HP Greeting Card, błyszczący, papier HP filcowy na karty pocztowe, kremowy/składany w pół oraz karty HP Textured Greeting, białe/składane w pół umożliwiają tworzenie własnych kartek okolicznościowych.
- Papier HP Brochure & Flyer, błyszczący lub HP Brochure & Flyer, matowy, jest matowy bądź błyszczący z obu stron, umożliwiając tworzenie wydruków po obu stronach. Doskonale nadaje się do tworzenia reprodukcji o jakości zbliżonej do fotograficznej i grafiki na potrzeby firmy: stron tytułowych sprawozdań, prezentacji specjalnych, broszur, ulotek i kalendarzy.

**rozmiary papieru do drukowania**

Poniżej podane są obsługiwane rozmiary papieru przy drukowaniu.

<b>grupa rozmiarów</b>	<b>konkretne rozmiary</b>
strony pełnowymiarowe	letter, A4, legal
mniejsze strony	executive, B5, A5, A6
papier fotograficzny	letter, A4, 4 na 6 cali z oddieranymi zakładkami
karty	3 na 5 cali, 4 na 6 cali, Hagaki, 5 na 8 cali, A6
koperty	#10 i DL

**rozmiary papieru do kopiowania**

Możliwe jest kopiowanie tylko na strony pełnowymiarowe (letter, legal i A4) zwykłego papieru oraz papieru fotograficznego i kliszy.

## rodzaje papieru, których należy unikać

Nie zaleca się drukowania na następujących rodzajach papieru:

- Papier z wycięciami lub perforacją.
- Materiał o wyraźnej fakturze, np. papier o teksturze płótna. Materiał może zostać nierówno zadrukowany, a atrament rozmaże się po papierze.
- Papier zbyt gładki, błyszczący lub powlekany, nie przeznaczony dla HP Officejet. Taki papier może się zablokować w HP Officejet, a nawet nie przyjmować atramentu.
- Wielowarstwowe formularze (np. dwu- i trzywarstwowe). Mogą się pomarszczyć albo utknąć w urządzeniu. Ponadto atrament łatwiej się na nich rozmazuje.
- Koperty z okienkami lub metalowymi zamknięciami.

Nie zaleca się kopiowania przy użyciu następujących rodzajów papieru:

- Papier z wycięciami lub perforacją.
- Papier fotograficzny inny niż HP Premium Plus.
- Koperty.
- Folie inne niż HP Premium albo Premium Plus.
- Wielowarstwowe formularze lub naklejki.

## Ładowanie papieru

Poniższe procedury opisują sposób ładowania papierów różnych rozmiarów i różnych rodzajów przy drukowaniu i kopiowaniu.

W tej części opisano następujące zagadnienia:

- **ładowanie papieru pełnowymiarowego** na stronie 19
- **ładowanie kopert** na stronie 21
- **ładowanie papieru fotograficznego 10 x 15 cm z oddzieranymi zakładkami** na stronie 21
- **ładowanie kart pocztowych, katalogowych i Hagaki** na stronie 22
- **ładowanie innych rodzajów papieru do podajnika** na stronie 23

### ładowanie papieru pełnowymiarowego

Poniższa procedura opisuje sposób ładowania papieru formatu letter, legal i A4 do podajnika papieru. Podczas ładowania niektórych rodzajów papieru należy przestrzegać określonych zasad postępowania. Po zapoznaniu się z poniższą procedurą patrz **ładowanie kopert** na stronie 21, **ładowanie papieru fotograficznego 10 x 15 cm z oddzieranymi zakładkami** na stronie 21, oraz **ładowanie innych rodzajów papieru do podajnika** na stronie 23.

Aby uzyskać najlepszy efekt, parametry papieru należy ustawiać ponownie po każdej zmianie rodzaju lub rozmiaru papieru. Więcej informacji na ten temat można znaleźć w części **ustawianie rodzaju papieru dla kopiowania** na stronie 24.

**Wskazówka:** Wszystkie nośniki należy przechowywać płasko, w szczelnie zamykanym pojemniku, dzięki czemu nie będą podarte, pomarszczone ani nie będą miały pozaginanych brzegów. Wysoka temperatura oraz wilgotność mogą powodować zwijanie się arkuszy i przy nieprawidłowym ich ułożeniu w HP OfficeJet, urządzenie może nie działać prawidłowo.

- 1 Otwórz drzwiczki podajnika papieru i rozłóż podajnik. Patrz **otwieranie i zamykanie podajnika papieru** na stronie 15.
- 2 Jeżeli jest otwarta, złóż tackę odbioru papieru.
- 3 Przesuń maksymalnie na zewnątrz prowadnicę szerokości papieru.
- 4 Stuknij plikiem kartek o płaską powierzchnię, aby wyrównać ułożenie krawędzi stron oraz sprawdź, czy wszystkie strony są tego samego rodzaju i wielkości.
- 5 Włóż papier krótszą krawędzią do podajnika papieru (stroną do drukowania w dół), aż poczujesz opór. Aby uniknąć zginania papieru uważaj, aby nie wsunąć go zbyt głęboko, ani zbyt mocno. Papier firmowy należy wkładać nagłówkiem do przodu.

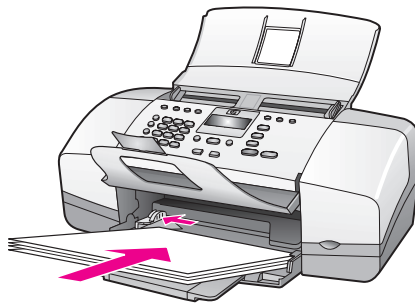

- 6 Dosuń prowadnicę papieru do krawędzi papieru. Sprawdź, czy stos papieru leży płasko w podajniku i mieści się pod występnym prowadnicy papieru.

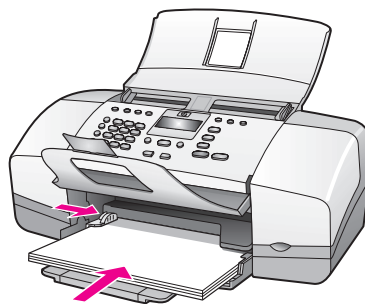

## Ładowanie kopert

Poniższa procedura opisuje sposób ładowania kopert do urządzenia HP Officejet. Do podajnika papieru można załadować jedną lub więcej kopert. Dla uzyskania lepszych rezultatów należy rozważyć stosowanie na kopertach etykiet z adresem zwrotnym. Nie należy używać kopert błyszczących, wytłaczanych ani kopert wyposażonych w okienka lub metalowe zamknięcia.

**Wskazówka:** Informacje dotyczące sposobu formatowania tekstu drukowanego na kopertach można znaleźć w plikach pomocy używanego edytora tekstu.

- 1 Wyjmij papier z podajnika papieru.
- 2 Włóż jedną lub więcej kopert z prawej strony podajnika papieru tak, aby zamknięcie znajdowało się na górze i po lewej stronie. Wsuń kopertę do środka, aż poczujesz opór.

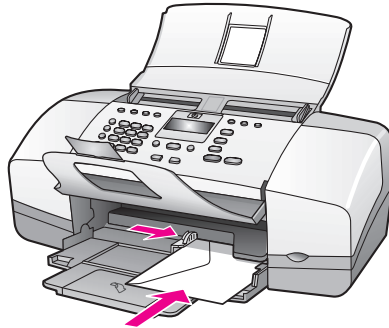

- 3 Dosuń do kopert prowadnicę papieru (uwzględniając, aby ich nie zagiąć). Sprawdź, czy koperty mieszczą się pod występnym prowadnicy papieru.

## Ładowanie papieru fotograficznego 10 x 15 cm z oddzieranymi zakładkami

Poniżej opisano procedurę ładowania papieru fotograficznego 10 x 15 cm z oddzieranymi zakładkami do urządzenia HP Officejet. Nie korzystaj z papieru fotograficznego 10 x 15 cm bez oddzieranych zakładek.

**Uwaga:** Nie jest możliwe kopiowanie oraz faksowanie na mniejszym papierze.

**Uwaga:** Aby uzyskać najlepsze rezultaty, należy stosować zalecany rodzaj papieru fotograficznego 10 x 15 cm z oddzieranymi zakładkami. Więcej informacji na ten temat można znaleźć w części **zalecane rodzaje papieru** na stronie 17. W celu uzyskania najlepszych rezultatów, przed rozpoczęciem drukowania należy również ustawić rodzaj oraz rozmiar papieru. Dalsze informacje - patrz **ustawianie rodzaju papieru dla kopiowania** na stronie 24 oraz **ustawianie rozmiaru papieru** na stronie 25. Przydatne może być także użycie pojemnika fotograficznego w celu uzyskania najlepszej jakości wydruków. Więcej informacji na ten temat można znaleźć w części **korzystanie z pojemnika do drukowania zdjęć** na stronie 89.

**Wskazówka:** Wszystkie nośniki należy przechowywać płasko, w szczelnie zamykanym pojemniku, dzięki czemu nie będą podarte, pomarszczone ani nie będą miały pozaginanych

brzegów. Wysoka temperatura oraz wilgotność mogą powodować związanie się arkuszy i przy nieprawidłowym ich ułożeniu w HP Officejet, urządzenie może nie działać prawidłowo.

- 1 Wyjmij papier z podajnika papieru.
- 2 Wsuń do oporu plik papieru fotograficznego do podajnika wejściowego, stroną błyszczącą (do drukowania) do dołu i do prawej, oddzieranymi zakładkami do siebie.

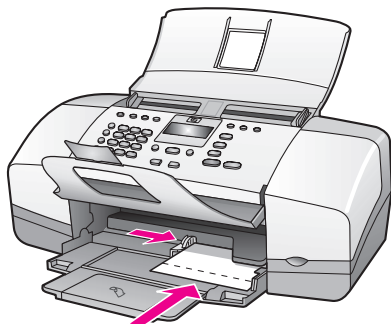

- 3 Dosuń do papieru fotograficznego prowadnicę papieru (uwzględniając, aby nie zagiąć papieru). Sprawdź, czy papier fotograficzny mieści się pod występnym prowadnicy papieru.

### Ładowanie kart pocztowych, katalogowych i Hagaki

Poniżej znajduje się procedura ładowania kart pocztowych, katalogowych i Hagaki do urządzenia HP Officejet w przypadku drukowania.

**Uwaga:** Nie jest możliwe kopiowanie oraz faksowanie na mniejszym papierze.

- 1 Wyjmij papier z podajnika papieru.
- 2 Wsuń do oporu plik kart do podajnika papieru, stroną do drukowania do dołu, z prawej strony. Dłuższa krawędź kart powinna leżeć przy dłuższej krawędzi podajnika papieru.

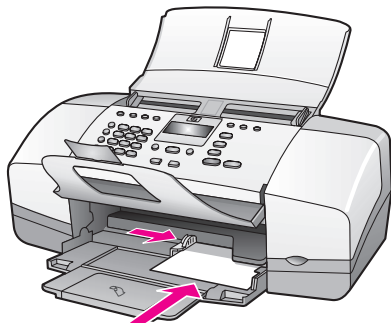

- 3 Dosuń prowadnicę papieru do pliku kart. Sprawdź, czy karty mieszczą się pod występnym prowadnicy papieru.

## Ładowanie innych rodzajów papieru do podajnika

Poniższa tabela zawiera wytyczne dotyczące ładowania określonych rodzajów papieru oraz folii. Aby uzyskać najlepszy efekt, po każdej zmianie rodzaju lub rozmiaru papieru ustaw ponownie parametry papieru. Więcej informacji na ten temat można znaleźć w części **ustawianie rodzaju papieru dla kopiowania** na stronie 24.

papier	wskazówki
Papier HP	<ul style="list-style-type: none"> <li>• Papier HP Premium: Znajdź szarą strzałkę na tylnej stronie arkusza, a następnie umieść go tym symbolem ku górze.</li> <li>• Folia HP Premium do drukarek atramentowych: Umieść folię w taki sposób, aby biały pasek (ze strzałkami i logo HP) znajdował się u góry i jako pierwszy wchodził do podajnika.</li> <li>• Papier HP Greeting Card, HP Greeting Card błyszczący oraz HP Greeting Cards filcowy: wsuń do podajnika niewielką liczbę kart, stroną do zadrukowania w dół, aż do napotkania oporu.</li> </ul>
Etykiety (dostępne tylko przy drukowaniu)	<ul style="list-style-type: none"> <li>• Używaj zawsze arkuszy o formacie letter lub A4 przeznaczonych dla drukarek atramentowych HP (np. etykiet Avery Inkjet Labels) i sprawdź, czy nie mają więcej niż dwa lata.</li> <li>• Przekartkuj stos etykiet, aby arkusze nie były ze sobą sklejone.</li> <li>• Umieść stos arkuszy w podajniku na zwykłym papierze, stroną do druku skierowaną w dół. Nie wkładaj etykiet arkusz po arkuszu.</li> </ul>

## ustawianie rodzaju papieru

Przy każdej zmianie rodzaju papieru pamiętaj o zmianie ustawienia w urządzeniu HP Officejet.

### ustawienia rodzaju papieru do kopiowania

W opcji Rodzaj papieru wybierz ustawienie, które odpowiada używanemu rodzajowi papieru czy folii. Używaj tych rodzajów papieru, które wymieniono jako zapewniające najlepszą jakość druku.

papier	ustawienie za pośrednictwem panelu przedniego
Papier do kopiowania albo firmowy	Zwykły
Inne rodzaje zwykłego papieru	Zwykły
Papier HP Premium	Zwykły
Papier HP Bright White	Zwykły
Inne rodzaje papieru do drukarek atramentowych	Zwykły
Papier HP Premium Photo	Zdjęcie
Papier HP Premium Plus Photo	Zdjęcie
Inne rodzaje papieru fotograficznego <sup>1</sup>	Zdjęcie
Folia HP Premium do drukarek atramentowych	Folia
Inne rodzaje folii	Folia
Papiery specjalne	Zwykły
Karty pocztowe HP, matowe, składane na cztery części	Zwykły
Papiery HP Greeting Card, składane w pół	Zwykły
Karty HP Felt-Textured Greeting	Zwykły
Papier HP Professional Brochure & Flyer, (błyszczący)	Zdjęcie
Papier HP Professional Brochure & Flyer, (matowy)	Zwykły

<sup>1</sup> Nie wszystkie rodzaje papieru fotograficznego są odpowiednie.

### ustawianie rodzaju papieru dla kopiowania

Poniższa procedura opisuje sposób ustawiania rodzaju papieru dla opcji Kopiuj, w urządzeniu HP Officejet. W opcji Rodzaj papieru wybierz ustawienie, które odpowiada używanemu rodzajowi papieru czy folii.

**Uwaga:** Poniższy opis dotyczy kopiowania. W przypadku drukowania za pomocą komputera, zmiany ustawień rodzaju papieru należy dokonać w oknie dialogowym Drukuj lub Ustawienia strony używanego oprogramowania.

- 1 Naciskaj przycisk **Kopiuuj**, aż zostanie wyświetlona opcja **Rodzaj papieru**.
- 2 Naciskaj przycisk **▶**, dopóki nie pojawi się odpowiedni rodzaj papieru.
- 3 Naciśnij **OK**, aby wybrać wyświetlany rodzaj papieru.

**Uwaga:** Domyślna wartość tego ustawienia jest przywracana po upływie dwóch minut od zakończenia zadania. Aby uzyskać więcej informacji o zmianie domyślnych ustawień kopiowania - zobacz **zmiana domyślnych ustawień kopiowania** na stronie 30.

## ustawianie rozmiaru papieru

Poniższa procedura opisuje sposób ustawiania rozmiaru papieru w urządzeniu HP Officejet. W opcji Rozmiar papieru wykorzystywanego oprogramowania i w urządzeniu w opcji dotyczącej kopiowania lub faksowania wybierz ustawienie, które odpowiada używanemu rodzajowi papieru lub folii.

W tej części opisano następujące zagadnienia:

- **ustawienia rozmiaru papieru dla kopiowania** na stronie 25
- **rozmiar papieru dla odbieranych faksów** na stronie 25

### ustawienia rozmiaru papieru dla kopiowania

Kopiować można wyłącznie na papierze o rozmiarach letter, A4 lub legal.

**Uwaga:** Domyślna wartość tego ustawienia jest przywracana po upływie dwóch minut od zakończenia zadania. Aby uzyskać więcej informacji o zmianie domyślnych ustawień kopiowania - zobacz **zmiana domyślnych ustawień kopiowania** na stronie 30.

- 1 Naciśnij przycisk **Kopiuuj**, aż zostanie wyświetlona opcja **Rozmiar papieru kopiowania**.
- 2 Naciskaj przycisk **▶**, dopóki nie pojawi się odpowiedni rozmiar papieru.
- 3 Naciśnij **OK**, aby wybrać wyświetlany rozmiar papieru.

### rozmiar papieru dla odbieranych faksów

Możliwe jest wybranie rozmiaru papieru dla przychodzących faksów. Wybrany rozmiar papieru powinien być zgodny z rozmiarem kartek załadowanych do podajnika papieru. Faksy można drukować wyłącznie na papierze o rozmiarach letter, A4 lub legal.

**Uwaga:** Jeżeli do podajnika zostanie załadowany papier o nieprawidłowym rozmiarze, odbierane faksy nie będą drukowane. Załaduj papier o rozmiarze letter, A4 lub legal i naciśnij **OK**, aby wydrukować faks.

- 1 Naciśnij przycisk **Ustawienia**.
- 2 Naciśnij przycisk **3**, a następnie **4**.  
Spowoduje to wybranie menu Podstawowe ustawienia faksu, a następnie opcji Rozmiar papieru.
- 3 Naciśnij **▶**, aby wybrać odpowiednią opcję i naciśnij **OK**.

## unikanie blokad papieru

W celu uniknięcia blokad papieru, należy stosować się do następujących wskazówek:

- Zapobiegaj zwijaniu się i marszczeniu papieru, przechowując wszystkie materiały płasko, w szczelnie zamkniętym pojemniku.
- Regularnie wyjmuj wydrukowane strony z zasobnika wyjściowego.
- Sprawdzaj, czy nośnik załadowany do automatycznego podajnika dokumentów leży płasko, oraz czy jego krawędzie nie są zagięte lub podarte.
- Nie wkładaj różnych rodzajów i rozmiarów papieru jednocześnie do automatycznego podajnika dokumentów ani do podajnika papieru. Zawsze korzystaj tylko z jednego rodzaju i rozmiaru papieru na raz w tych podajnikach.
- Ustaw prowadnice papieru w automatycznym podajniku dokumentów oraz w podajniku papieru tak, aby przylegały do wszystkich arkuszy. Sprawdź, czy prowadnice nie zginają papieru.
- Nie wsuwaj papieru na siłę zbyt głęboko do podajnika.
- Korzystaj z rodzajów papieru zalecanych dla urządzenia HP Officejet.

## ładowanie oryginałów

Za pomocą podajnika dokumentów można kopiować, faksować lub skanować oryginały. Poniższa procedura opisuje sposób ładowania oryginałów do automatycznego podajnika dokumentów urządzenia HP Officejet.

**Uwaga:** W podajniku dokumentów mieści się maksymalnie 20 arkuszy papieru.

- 1 Załaduj oryginał na środku podajnika dokumentów, skanowaną stroną do dołu i górną częścią włożoną przodem do podajnika.

**Wskazówka:** Małe dokumenty ładuj zawsze w pozycji pionowej, krótszą krawędzią przodem w kierunku HP Officejet.

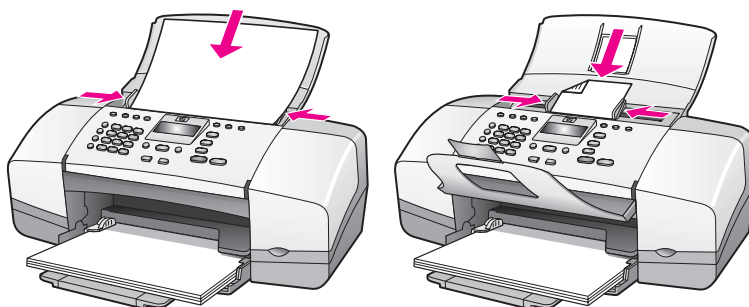

- 2 Przesuń prowadnice papieru, aż zatrzymają się na krawędziach oryginału.

**Wskazówka:** Upewnij się, że przedłużenie tacki odbioru papieru jest rozłożone.

- 3 Naciśnij **Kopijuj**, **Skanuj**, lub **Faksuj** na przednim panelu.

**Uwaga:** Aby zmienić ustawienia opcji Kopiuj lub Faksuj lub zmienić miejsce docelowe dla opcji Skanuj, naciskaj przycisk Kopiuj, Faksuj lub Skanuj, aż do pojawienia się odpowiednich ustawień lub miejsca docelowego na wyświetlaczu panelu przedniego. Po pojawieniu się żądanych ustawień, w razie konieczności naciskaj przycisk ▶, aby przejść do określonej wartości (np. określonego rozmiaru papieru), a następnie naciśnij OK w celu wybrania odpowiedniego ustawienia lub miejsca docelowego.

**4** Aby rozpocząć, naciśnij **Start, Mono** lub **Start, Kolor**.

Aby uzyskać więcej informacji o wykonywaniu kopii zdjęć - patrz **kopiowanie zdjęć na całą stronę** na stronie 32.



# 3

## korzystanie z funkcji kopiowania

Urządzenie HP Officejet umożliwia wykonywanie wysokiej jakości kolorowych i czarno-białych kopii na zwykłym papierze, papierze fotograficznym oraz foliach. Użytkownik może powiększać lub zmniejszać oryginał, tak aby dopasować go do określonego rozmiaru papieru, ustawiać jasność oraz za pomocą funkcji specjalnych wykonywać wysokiej jakości zdjęcia powiększone do pełnych rozmiarów papieru.

W tej części opisano następujące zagadnienia:

- **opis** na stronie 29
- **kopiowanie dwustronicowych, czarno-białych dokumentów** na stronie 31
- **tworzenie wielu kopii tego samego oryginału** na stronie 32
- **kopiowanie zdjęcia na całą stronę** na stronie 32
- **kopiowanie dokumentów formatu legal na papierze formatu letter** na stronie 34
- **kopiowanie wyblakłych oryginałów** na stronie 34
- **kopiowanie wielokrotnie faksowanego dokumentu** na stronie 35
- **zwiększanie jakości jasnych obszarów kopii** na stronie 36
- **zatrzymanie kopiowania** na stronie 36

### opis

Kopie można tworzyć korzystając z panelu przedniego HP Officejet lub za pomocą zainstalowanego na dysku komputera oprogramowania Nawigator HP. Wiele spośród funkcji kopiowania jest dostępnych przy użyciu obu tych metod. Dostęp do specjalnych funkcji kopiowania może być jednak łatwiejszy przy użyciu oprogramowania.

W tej części opisano standardowe zadania kopiowania wykonywane wyłącznie z panelu przedniego urządzenia HP Officejet. Więcej informacji na temat zadań kopiowania wykonywanych za pomocą Nawigator HP można znaleźć w pomocy ekranowej programu HP Image Zone .

W tej części opisano następujące zagadnienia:

- **poprawa szybkości lub jakości kopiowania** na stronie 30
- **zmiana domyślnych ustawień kopiowania** na stronie 30

### korzystanie z funkcji kopiowania za pomocą panelu przedniego

- 1 Załaduj oryginał i naciśnij przycisk **Kopij** na panelu przednim. Na wyświetlaczu pojawi się pierwsza opcja menu Kopij.
- 2 Naciskaj przycisk **Kopij**, aby przewijać opcje menu.
- 3 Gdy żądana opcja pojawi się na wyświetlaczu, za pomocą przycisków ◀ i ▶ zmień ustawienie.

**Uwaga:** Aby zmienić ustawienie wielu opcji, naciskaj OK po każdej zmianie.

- 4 Naciśnij **Start, Mono** lub **Start, Kolor**.

## poprawa szybkości lub jakości kopiowania

Urządzenie HP OfficeJet posiada trzy opcje wpływające na szybkość i jakość kopiowania.

- Opcja Normalna zapewnia wysoką jakość wydruków i jest zalecana dla większości zadań kopiowania. Opcja Normalna umożliwia szybsze kopiowanie niż opcja Najlepsza.
- Opcja Robocza umożliwia szybsze kopiowanie niż ustawienie Normalna. Jakość tekstu jest porównywalna z ustawieniem Normalna, natomiast grafika może być niższej jakości. Przy korzystaniu z opcji Robocza rzadziej zachodzi konieczność wymiany pojemników z tuszem w związku z mniejszym zużyciem atramentu.
- Opcja Najlepsza zapewnia najwyższą jakość dla wszystkich rodzajów papieru i eliminuje pasma (paski), które występują czasem na obszarach o jednolitym wypełnieniu. Kopiowanie przy użyciu opcji Najlepsza trwa dłużej niż w przypadku pozostałych ustawień jakości.

- 1 Załaduj oryginał skanowaną stroną do dołu i górną częścią włożoną przodem do podajnika dokumentów. Więcej informacji na ten temat można znaleźć w części **ładowanie oryginałów**.

- 2 Naciskaj przycisk **Kopiuj**, aż na wyświetlaczu pojawi się opcja **Jakość kopii**.

W menu Jakość kopii dostępne są następujące opcje.

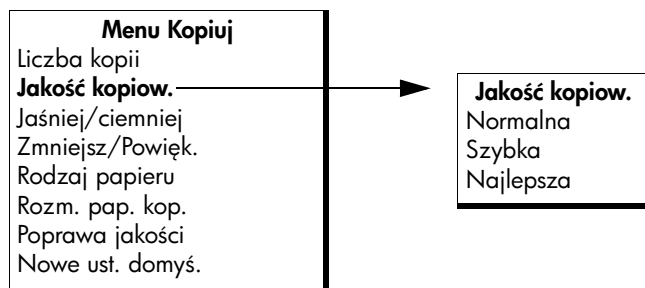

- 3 Naciskaj przycisk **▶**, aż do wyświetlenia odpowiednich ustawień jakości.
- 4 Naciśnij **Start, Mono** lub **Start, Kolor**.

## zmiana domyślnych ustawień kopiowania

Zmiana ustawień kopiowania za pomocą panelu przedniego lub programu Nawigator HP dotyczy tylko bieżącego zadania kopiowania. Aby zmiana dotyczyła wszystkich zadań kopiowania wykonywanych w przyszłości, należy zapisać ustawienia jako domyślne.

- 1 Załaduj oryginał skanowaną stroną do dołu i górną częścią włożoną przodem do podajnika dokumentów. Więcej informacji na ten temat można znaleźć w części **ładowanie oryginałów** na stronie 26.
- 2 Zmień dowolne ustawienia w menu **Kopiuuj**.
- 3 Naciskaj **Kopiuuj**, aż w górnej linii wyświetlacza wyświetlona zostanie opcja **Nowe ust. domyś.**

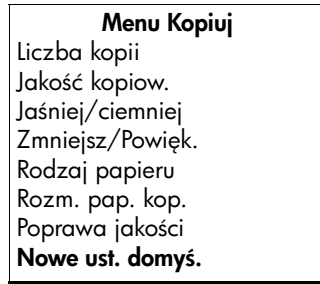

- 4 Naciskaj przycisk **▶**, aż do pojawienia się opcji **Tak**.
- 5 Naciśnij **Start, Mono** lub **Start, Kolor**, aby wykonać kopię z użyciem nowych ustawień domyślnych lub naciśnij **OK**, aby zapisać te ustawienia bez kopiowania.

Zapisane ustawienia dotyczą tylko urządzenia HP Officejet. Nie powodują zmiany ustawień w oprogramowaniu. Jeżeli ustawienia kopiowania są określone w Nawigator HP, najczęściej stosowane ustawienia należy zapisać w oknie dialogowym Kopiowanie HP jako domyślne. Więcej informacji na ten temat znajdziesz w programie pomoc hp image zone, dołączonym do oprogramowania.

## kopiowanie dwustronicowych, czarno-białych dokumentów

Urządzenia HP Officejet można użyć do skopiowania jedno- lub wielostronicowego dokumentu w kolorze lub monochromatycznie. W niniejszym przykładzie urządzenie HP Officejet wykorzystano do skopiowania dwustronicowego czarno-białego dokumentu.

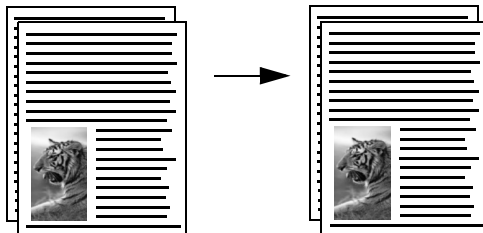

- 1 Rozmieść oryginały w takiej kolejności, aby pierwsza strona znalazła się na górze.
- 2 Załaduj oryginał na skanowaną stronę do dołu i górną częścią włożoną przodem do podajnika dokumentów. Więcej informacji na ten temat można znaleźć w części **ładowanie oryginałów** na stronie 26.
- 3 Naciśnij przycisk **Kopiuuj**.
- 4 Naciśnij przycisk **Start, Mono**.

## tworzenie wielu kopii tego samego oryginału

- 1 Załaduj oryginał skanowaną stroną do dołu i górną częścią włożoną przodem do podajnika dokumentów. Więcej informacji na ten temat można znaleźć w części **ładowanie oryginałów** na stronie 26.
- 2 Naciskaj przycisk **Kopiuuj**, aż w górnej linii wyświetlacza pojawi się menu **Liczba kopii**.
- 3 Naciśnij **▶** lub podaj liczbę kopii za pomocą klawiatury numerycznej, nie przekraczając dopuszczalnego maksimum.  
(Maksymalna liczba kopii zależy od modelu urządzenia.)

**Wskazówka:** Przytrzymanie przycisku strzałki powoduje, że wybrana liczba kopii będzie się zmieniała skokowo o 5, co ułatwia ustawienie dużej liczby kopii.

- 4 Naciśnij **Start, Mono** lub **Start, Kolor**.

Przy kopiowaniu pliku oryginałów za pomocą podajnika dokumentów, urządzenie HP OfficeJet tworzy wiele kopii pojedynczej strony przed pobraniem następnej. Użytkownik musi sam odpowiednio ułożyć i spiąć kopie.

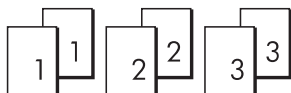

## kopiowanie zdjęcia na całą stronę

Aby automatycznie powiększyć zdjęcie, w celu dopasowania do obszaru wydruku załadowanego do podajnika papieru, należy użyć opcji **Dopasuj zdjęcie do strony**.

Funkcja **Dopasuj zdjęcie do strony** powiększa jedynie zdjęcia o standardowych wymiarach. Standardowe wymiary zdjęć są następujące:

- 9 na 13 cm
- 10 na 15 cm
- 13 na 18 cm
- 15 na 20 cm
- 25 na 25 cm

W przypadku oryginałów zawierających tekst oraz zdjęć o niestandardowych wymiarach użyj funkcji **Zmniejsz/Powiększ**.

**Wskazówka:** Jakość drukowanych zdjęć i kopii w urządzeniu HP Officejet można zoptymalizować przez zakupienie pojemnika do druku zdjęć. Wyjmij pojemnik z czarnym tuszem i włóż na jego miejsce pojemnik do druku zdjęć. (Informacje na temat prawidłowego przechowywania znajdują się w części **korzystanie z kasety na pojemnik z tuszem** na stronie 89.) Połączenie trójkolorowego pojemnika z tuszem oraz pojemnika z tuszem do druku zdjęć otrzymujemy sześciokolorowy system zapewniający podwyższoną jakość drukowanych zdjęć. Przy drukowaniu zwykłych dokumentów tekstowych należy zainstalować ponownie pojemnik z czarnym tuszem.

Więcej informacji na ten temat można znaleźć w części **zamawianie pojemników z tuszem** na stronie 79.

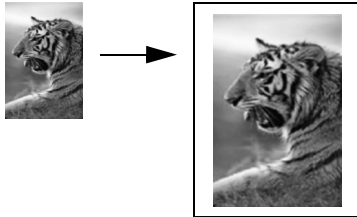

- 1 Załaduj oryginał zdjęcia skanowaną stroną do dołu i górną częścią włożoną przodem do podajnika dokumentów. Więcej informacji na ten temat można znaleźć w części **ładowanie oryginałów** na stronie 26. Ustaw oryginał na środku podajnika dokumentów i przysuń do niego prowadnice papieru.

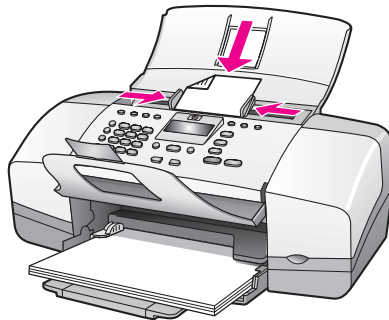

- 2 Załaduj papier formatu letter lub A4 do podajnika.
- 3 Nacisnij **Dopasuj zdjęcie do strony**. Na wyświetlaczu pojawia się napis "Obsługiwany tylko papier pełnych rozmiarów". Urządzenie HP Officejet obsługuje kopiowanie tylko na papier rozmiaru letter, A4 i legal. W górnej linii wyświetlacza pojawi się komunikat Rodzaj papieru.

#### Rodzaj papieru

Zwykły papier  
Papier fotograficzny

- 4 Naciskaj przycisk **▶**, dopóki nie pojawi się odpowiedni rodzaj papieru (**Zwykły papier** lub **Papier fotograficzny**).
- 5 Naciśnij przycisk **Start, Kolor**.

**Uwaga:** Urządzenie HP OfficeJet dopasowując oryginał do rozmiaru całej strony z zachowaniem proporcji, może pozostawić pewną ilość pustego miejsca wokół krawędzi papieru.

## kopiowanie dokumentów formatu legal na papierze formatu letter

- 1 Załaduj dokument rozmiaru legal skanowaną stroną do dołu i górną częścią włożoną przodem do podajnika dokumentów. Więcej informacji na ten temat można znaleźć w części **Ładowanie oryginałów** na stronie 26.
- 2 Naciskaj przycisk **Kopiuuj**, aż w górnej linii wyświetlacza pojawi się menu **Zmniejsz/Powiększ**.  
W menu **Zmniejsz/powiększ** dostępne są następujące opcje.

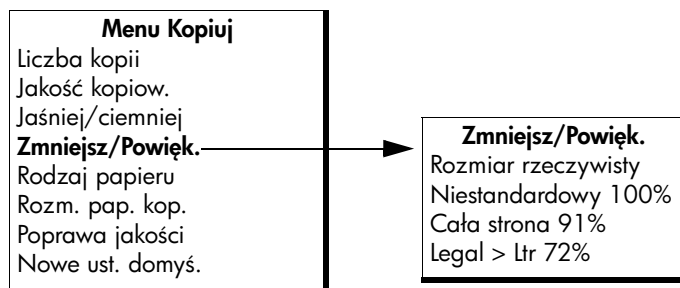

- 3 Naciskaj przycisk **▶**, aż wyświetlony zostanie format **Legal > Ltr 72%**.
- 4 Naciśnij **Start, Mono** lub **Start, Kolor**.  
Urządzenie HP OfficeJet zredukuje rozmiar oryginału tak, aby dopasować go do obszaru wydruku formatu letter, jak pokazano poniżej.

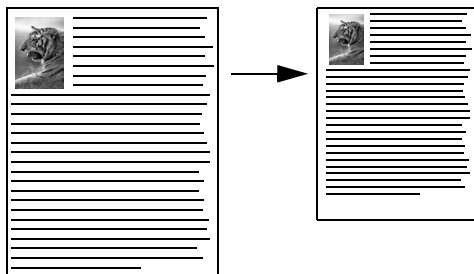

## kopiowanie wyblakłych oryginałów

Do ustawienia jasności wykonywanych kopii służy opcja **Jaśniej/ciemniej**.

- 1 Załaduj oryginał skanowaną stroną do dołu i górną częścią włożoną przodem do podajnika dokumentów. Więcej informacji na ten temat można znaleźć w części **ładowanie oryginałów** na stronie 26.
- 2 Naciskaj przycisk **Kopiuj**, aż w górnej linii wyświetlacza pojawi się opcja **Jaśniej/Ciemniej**.  
Zakres wartości opcji Jaśniej/ciemniej jest przedstawiany w postaci kółka na skali widocznej na wyświetlaczu panelu przedniego.
- 3 Naciskaj przycisk **▶**, aby przyciemnić kopię.  
**Uwaga:** Można również naciskać **◀**, aby rozjaśnić kopię.
- 4 Naciśnij **Start, Kolor** lub **Start, Mono**.

## kopiowanie wielokrotnie faksowanego dokumentu

Funkcja Poprawa jakości automatycznie polepsza jakość dokumentów tekstowych dzięki wyostrzeniu krawędzi czarnego tekstu lub zdjęć, modyfikując jasne kolory, które w przeciwnym razie mogłyby nie zostać skopiowane.

Domyślna opcja poprawy jakości to Tekst. Poprawę jakości krawędzi czarnego tekstu uzyskuje się za pomocą opcji Tekst. Za pomocą opcji Zdjęcie można uwydatnić jasne kolory zdjęć, opcję Mieszane stosuje się w przypadku oryginałów zawierających tekst i zdjęcia. Opcja Brak wyłącza wszystkie opcje poprawy jakości.

- 1 Załaduj oryginał skanowaną stroną do dołu i górną częścią włożoną przodem do podajnika dokumentów. Więcej informacji na ten temat można znaleźć w części **ładowanie oryginałów** na stronie 26.
- 2 Naciskaj przycisk **Kopiuj**, aż w górnej linii wyświetlacza pojawi się opcja **Poprawa jakości**.

W menu Poprawa jakości dostępne są następujące opcje.

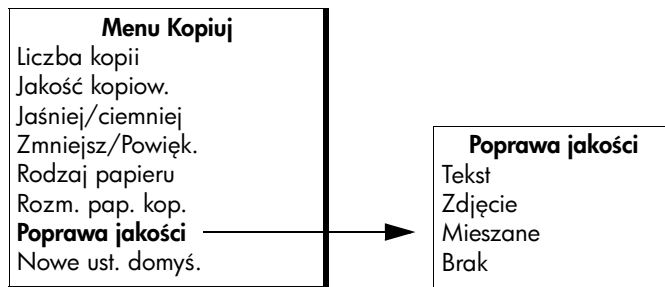

- 3 Naciskaj przycisk **▶**, aż do pojawienia się opcji **Tekst**.
- 4 Naciśnij **Start, Mono** lub **Start, Kolor**.

**Wskazówka:** Jeżeli wystąpi jeden z opisanych niżej problemów, wyłącz opcję Tekst funkcji zwiększania wyrazistości, wybierając opcję Zdjęcie lub Brak:

- Rozproszone kolorowe kropki wokół fragmentów tekstu na kopiach
- Duże, czarne litery wyglądają jak poplamione (nie są jednolite)
- Cienkie kolorowe figury lub linie są częściowo zaczernione
- Na obszarach jasnych lub średnio szarych widoczne są poziome ziarniste lub białe pasma

## zwiększanie jakości jasnych obszarów kopii

Za pomocą opcji Zdjęcie funkcji poprawy jakości można uwydatnić jasne kolory, które inaczej mogłyby zostać skopiowane jako białe. Opcja Zdjęcie umożliwia wyeliminowanie lub zredukowanie opisanych niżej problemów, które mogą wystąpić podczas korzystania z opcji Tekst:

- Rozproszone kolorowe kropki wokół fragmentów tekstu na kopiach
- Duże, czarne litery wyglądają jak poplamione (nie są jednolite)
- Cienkie kolorowe figury lub linie są częściowo zaczernione
- Na obszarach jasnych lub średnio szarych widoczne są poziome ziarniste lub białe pasma

- 1 Załaduj oryginał zdjęcia skanowaną stroną do dołu i górną częścią przodem do podajnika dokumentów. Więcej informacji na ten temat można znaleźć w części **Ładowanie oryginałów** na stronie 26.
- 2 Naciskaj przycisk **Kopiuuj**, aż w górnej linii wyświetlacza pojawi się opcja **Poprawa jakości**.

W menu Poprawa jakości dostępne są następujące opcje.

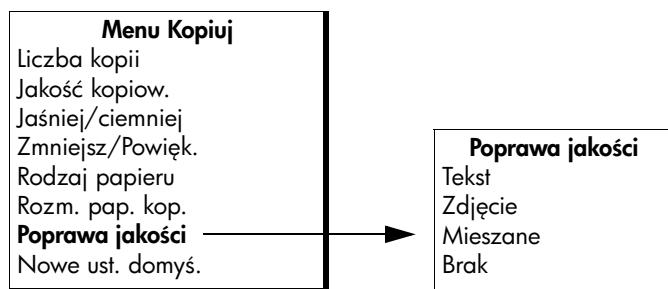

- 3 Naciskaj przycisk **▶**, aż do pojawienia się opcji **Tekst**.
- 4 Naciśnij **Start, Kolor** lub **Start, Mono**.

## zatrzymywanie kopiowania

- ▶ Aby zatrzymać kopiowanie, naciśnij przycisk **Anuluj** na panelu przednim. Urządzenie HP OfficeJet natychmiast przerwie drukowanie i wysunie papier.

# 4

## korzystanie z funkcji skanowania

Skanowanie to proces przekształcania obrazów i tekstu do postaci elektronicznej wykorzystywanej przez komputer. Skanować można zdjęcia oraz dokumenty tekstowe.

Dzięki temu, że zeskanowany tekst lub obraz jest w postaci elektronicznej, możliwe jest przeniesienie go do edytora tekstu lub programu graficznego i zmodyfikowanie stosownie do potrzeb. Możliwe jest:

- Zeskanowanie zdjęć dzieci i wysłanie ich pocztą elektroniczną do rodziny, tworzenie zbioru zdjęć domu lub biura lub tworzenie elektronicznego albumu.
- Zeskanowanie tekstu z artykułu do edytora tekstu i dołączenie do stworzonego sprawozdania, dzięki czemu nie trzeba go przepisywać.

Aby można było korzystać z funkcji skanowania, urządzenie HP Officejet oraz komputer muszą być ze sobą połączone i muszą być włączone. Oprócz tego, przed przystąpieniem do skanowania w komputerze powinno zostać zainstalowane i uruchomione oprogramowanie dla urządzenia HP Officejet. Aby w systemie Windows sprawdzić, czy oprogramowanie HP Officejet jest uruchomione, poszukaj ikony hp officejet 4200 series w zasobniku systemowym w prawym dolnym rogu ekranu, obok zegara. W przypadku komputerów Macintosh, oprogramowanie HP Officejet jest zawsze uruchomione.

Skanowanie można rozpocząć za pomocą komputera lub urządzenia HP Officejet. W tej części objaśniono, jak korzystać z funkcji skanowania z panelu przedniego urządzenia HP Officejet.

Aby uzyskać więcej informacji na temat skanowania z komputera, dostosowania zeskanowanych materiałów, zmiany ich rozmiaru, obracania, przycinania oraz poprawy ostrości - zajrzyj do programu pomoc hp image zone, dołączonego do oprogramowania.

**Uwaga:** Skanowanie w wysokiej rozdzielczości (600 dpi i więcej) wymaga wiele wolnego miejsca na dysku twardym. W przypadku braku wystarczającej ilości wolnego miejsca, system może się zawiesić.

W tej części opisano następujące zagadnienia:

- **skanowanie oryginału** na stronie 38
- **zatrzymywanie skanowania** na stronie 38

## skanowanie oryginału

- 1 Załaduj oryginał skanowaną stroną do dołu i górną częścią włożoną przodem do podajnika dokumentów. Patrz **ładowanie oryginałów**.
- 2 Naciśnij przycisk **Skanuj**.  
Pojawi się menu Skanuj , w który pojawi się lista aplikacji docelowych skanowania. Domyślnym miejscem docelowym jest to, które wybrano podczas ostatniego korzystania z urządzenia.
- 3 Wybierz miejsce docelowe za pomocą przycisków ◀ lub ▶, albo naciskając przycisk **Skanuj**.
- 4 Naciśnij **Start, Mono** lub **Start, Kolor**.

## zatrzymanie skanowania

- ▶ Aby zatrzymać skanowanie, naciśnij przycisk **Anuluj** na panelu przednim.

# 5

## korzystanie z funkcji faksu

Korzystając z urządzenia HP OfficeJet można wysyłać i odbierać fakсы, także fakсы kolorowe. Można również przypisać numery do pozycji szybkiego wybierania, aby szybciej i łatwiej wysyłać fakсы do najczęstszych odbiorców. Za pomocą panelu przedniego można ustawić wiele opcji faksowania, np. rozdzielczość.

W tej części opisano następujące zagadnienia:

- **wysyłanie faksu** na stronie 40
- **stosowanie trybu odbierania** na stronie 48
- **odbieranie faksu** na stronie 51
- **korzystanie z dołączonej słuchawki (tylko hp officejet 4250 series)** na stronie 54
- **ustawianie nagłówka faksu** na stronie 55
- **wprowadzanie tekstu za pomocą panelu przedniego** na stronie 56
- **drukowanie raportów** na stronie 58
- **ustawianie szybkiego wybierania** na stronie 60
- **zmiana rozdzielczości faksu i ustawień jasności** na stronie 63
- **ustawianie opcji faksowania** na stronie 66
- **ponowne drukowanie faksów znajdujących się w pamięci** na stronie 74
- **przerywanie operacji faksowania** na stronie 74

Aby w pełni wykorzystać wszystkie opcje urządzenia, należy zapoznać się z oprogramowaniem Nawigator HP dołączonym do urządzenia HP OfficeJet. Korzystając z oprogramowania Nawigator HP można wykonywać wszystkie operacje, także te, które są niedostępne z panelu przedniego urządzenia HP OfficeJet. Więcej informacji na ten temat znajdziesz w programie pomoc hp image zone, dołączonym do oprogramowania.

## wysyłanie faksu

Z panelu przedniego urządzenia HP OfficeJet można wysłać fakсы zarówno czarno-białe, jak i kolorowe.

W tej części opisano następujące zagadnienia:

- **włączanie funkcji potwierżeń dla faksów** na stronie 40
- **wysyłanie zwykłego faksu** na stronie 41
- **wysyłanie faksem dokumentów kolorowych lub zdjęć** na stronie 42
- **wysyłanie faksu z wykorzystaniem szybkiego wybierania** na stronie 42
- **wysyłanie faksu z wykorzystaniem ponownego wybierania** na stronie 43
- **planowanie faksu** na stronie 43
- **anulowanie zaplanowanego faksu** na stronie 44
- **wysyłanie faksu z pamięci** na stronie 44
- **wysyłanie faksu z wykorzystaniem monitorowania wybierania numerów** na stronie 46
- **ręczne wysyłanie faksu przy użyciu telefonu** na stronie 46

### włączanie funkcji potwierżeń dla faksów

Jeśli potrzebne jest drukowane potwierdzenie wysłania, wykonaj poniższe czynności *zanim* przystąpisz do wysłania faksu.

Domyślnym ustawieniem potwierżeń dla faksów jest Wszystkie błędy. Oznacza to, że urządzenie HP OfficeJet drukuje raport jedynie w razie wystąpienia problemów z wysyłaniem lub odbieraniem faksu. Po zakończeniu każdej transmisji na wyświetlaczu umieszczonym na panelu przednim pojawia się na krótko komunikat informujący, czy udało się wysłać faks. Aby otrzymać drukowane potwierdzenie wysłania każdego faksu skorzystaj z poniższych instrukcji. Więcej informacji na ten temat można znaleźć w części **automatyczne tworzenie raportów** na stronie 58.

- 1 Naciśnij przycisk **Ustawienia**.
- 2 Naciśnij przycisk **1**, a następnie **1**.  
Spowoduje to kolejno wyświetlenie menu Drukuj raport, a następnie wybranie opcji Ustawienia automatycznych sprawozdań.

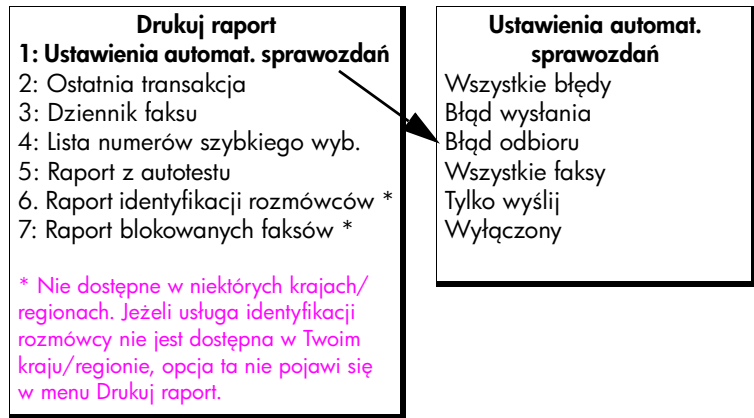

- 3** Naciskaj przycisk **▶**, aż w drugiej linii wyświetlacza pojawi się opcja **Wszystkie fakсы**, a następnie naciśnij **OK**.

Urządzenie HP Officejet wydrukuje raport po każdym wystaniu faksu z informacją o tym, czy operacja udała się, czy też nie.

Więcej informacji na temat drukowania raportów można znaleźć w części **drukowanie raportów** na stronie 58.

### wysyłanie zwykłego faksu

W tej części opisano sposób wysyłania zwykłych faksów czarno-białych za pomocą panelu przedniego.

Informacje na temat wysyłania faksów kolorowych lub zdjęć można znaleźć w części **wysyłanie faksem dokumentów kolorowych lub zdjęć** na stronie 42.

- 1** Załaduj oryginał skanowaną stroną do dołu i górną częścią włożoną przodem do podajnika dokumentów.

Więcej informacji na ten temat można znaleźć w części **ładowanie oryginałów** na stronie 26.

- 2** Naciśnij przycisk **Faksuj**.

W górnej linii wyświetlacza pojawi się komunikat Numer telefonu.

- 3** Za pomocą klawiatury wpisz numer faksu.

- 4** Naciśnij przycisk **Start, Mono**.

**Wskazówka:** Aby wysłać faks, naciśnij Start. Naciśnij przycisk OK, aby otworzyć menu.

Czy wiesz, że faks można wysłać również z komputera, korzystając z programu Navigator HP dołączonego do urządzenia HP Officejet? Można również łatwo tworzyć komputerowe strony tytułowe, dołączane do wysyłanych faksów. Więcej informacji na ten temat znajdziesz w programie pomoc hp image zone, dołączonym do oprogramowania.

## wysyłanie faksem dokumentów kolorowych lub zdjęć

Za pomocą urządzenia HP OfficeJet można wysłać faksem dokumenty kolorowe i zdjęcia. Jeśli urządzenie odbiorcy obsługuje tylko faksy czarno-białe, HP OfficeJet automatycznie wysłany zostanie faks czarno-biały.

Z faksowania w kolorze zaleca się korzystać jedynie w przypadku kolorowych oryginałów.

- 1 Załaduj oryginał skanowaną stroną do dołu i górną częścią włożoną przodem do podajnika dokumentów.

Więcej informacji na ten temat można znaleźć w części **ładowanie oryginałów** na stronie 26.

- 2 Naciśnij przycisk **Faksuj**.

W górnej linii wyświetlacza pojawi się komunikat Numer telefonu.

- 3 Za pomocą klawiatury wpisz numer faksu.

**Wskazówka:** Aby wprowadzić przerwę w numerze faksu, naciśnij przycisk Ponowne wybier./Pauza.

- 4 Jeżeli wysyłasz faksem zdjęcie, zaleca się zmienić rozdzielczość na **Zdjęcie**.

Dalsze informacje na temat zmiany rozdzielczości można znaleźć w części **zmiana rozdzielczości faksu** na stronie 63.

- 5 Naciśnij przycisk **Start, Kolor**.

**Uwaga:** Jeśli urządzenie odbiorcy obsługuje tylko faksy czarno-białe, HP OfficeJet automatycznie wysłany zostanie faks czarno-biały. Po wysłaniu faksu pojawi się komunikat informujący o wysłaniu faksu czarno-białego. Naciśnij OK, aby usunąć komunikat.

Czy wiesz, że faks można wysłać również z komputera, korzystając z programu Nawigator HP dołączonego do urządzenia HP OfficeJet? Można również łatwo tworzyć komputerowe strony tytułowe, dołączane do wysyłanych faksów. Więcej informacji na ten temat znajdziesz w programie pomoc hp image zone, dołączonym do oprogramowania.

## wysyłanie faksu z wykorzystaniem szybkiego wybierania

Za pomocą przycisków szybkiego wybierania jednoprzyciskowego lub przycisku Szybkie wybieranie, na panelu przednim, można szybko wysłać faks.

Pozycje szybkiego wybierania nie są wyświetlane, jeśli nie zostały wcześniej ustawione. Więcej informacji na ten temat można znaleźć w części **ustawianie szybkiego wybierania** na stronie 60.

- 1 Załaduj oryginał skanowaną stroną do dołu i górną częścią włożoną przodem do podajnika dokumentów.

Więcej informacji na ten temat można znaleźć w części **ładowanie oryginałów** na stronie 26.

- 2 Naciśnij przycisk **Faksuj**.

W górnej linii wyświetlacza pojawi się komunikat Numer telefonu.

- 3 Wykonaj jedną z następujących czynności:
- Naciśnij przycisk **Szybkie wybieranie**, aż w górnej linii wyświetlacza pojawi się odpowiednia pozycja szybkiego wybierania. Możesz także przejrzeć pozycje szybkiego wybierania za pomocą przycisków ◀ lub ▶.
  - Naciśnij przycisk **Szybkie wybieranie**, a następnie wprowadź kod wejściowy szybkiego wybierania z panelu przedniego.
  - Naciśnij przycisk szybkiego wybierania jednoprzyciskowego. Naciśnij ten przycisk raz, aby uzyskać dostęp do pierwszej pozycji szybkiego wybierania, albo dwa razy, aby uzyskać dostęp do drugiej pozycji.

**Wskazówka:** Możliwe jest wydrukowanie listy zaprogramowanych pozycji szybkiego wybierania. Informacje na ten temat można znaleźć w części **ręczne tworzenie raportów** na stronie 59.

- 4 Naciśnij **Start, Mono** lub **Start, Kolor**.

**Uwaga:** W przypadku wysyłania faksu do grupy szybkiego wybierania, faks można wysłać tylko w trybie monochromatycznym. Faks zostanie zeskanowany do pamięci i zostanie wybrana pierwsza pozycja z listy szybkiego wybierania grupy. Po wykonaniu połączenia, faks zostanie wysłany, a następnie wybrany zostanie następny numer itd. Jeżeli numer jest zajęty lub nie odpowiada, urządzenie HP Officejet zachowa się zgodnie z ustawieniami opcji Ponownie wyb. - sygn. zajętości oraz Ponownie wyb. - brak odp. Jeżeli połączenie nie może zostać wykonane, wybierany jest następny numer z listy i generowany jest raport błędu.

Korzystając z oprogramowania Nawigator HP można szybko i łatwo ustawić w komputerze pozycje szybkiego wybierania. Więcej informacji na ten temat znajdziesz w programie pomoc hp image zone, dołączonym do oprogramowania.

### wysyłanie faksu z wykorzystaniem ponownego wybierania

Możliwe jest wysłanie faksu na ostatnio wybierany numer za pomocą przycisku Ponownie wybier./Pauza.

- 1 Załaduj oryginał skanowaną stroną do dołu i górną częścią włożoną przodem do podajnika dokumentów.  
Więcej informacji na ten temat można znaleźć w części **ładowanie oryginałów** na stronie 26.
- 2 Naciśnij **Ponownie wybier./Pauza**.  
Ostatnio wybierany numer pojawi się na wyświetlaczu.
- 3 Naciśnij **Start, Mono** lub **Start, Kolor**.

### planowanie faksu

Można ustawić wysłanie faksu czarno-białego na późniejszą porę tego samego dnia (np. gdy linie telefoniczne są mniej obciążone lub stawki są niższe). Planując wysłanie faksu, oryginały należy umieścić w automatycznym podajniku dokumentów.

Z chwilą upłynięcia ustalonej godziny faks zostanie wysłany automatycznie, natychmiast po uzyskaniu połączenia.

**Uwaga:** Do zaplanowania wysłania faksu, użyj panelu przedniego. Jeżeli korzystasz ze słuchawki (tylko w przypadku HP Officejet 4250 Series) faks jest wysyłany natychmiast.

Możliwe jest zaplanowanie tylko jednego faksu na raz. Możesz jednak nadal wysyłać normalne fakсы.

- 1 Załaduj oryginał skanowaną stroną do dołu i górną częścią włożoną przodem do podajnika dokumentów.

Więcej informacji na ten temat można znaleźć w części **Ładowanie oryginałów** na stronie 26.

- 2 Naciśnij przycisk **Faksuj**.

W górnej linii wyświetlacza pojawi się komunikat Numer telefonu.

- 3 Za pomocą klawiatury wpisz numer faksu, naciśnij przycisk szybkiego wybierania lub naciskaj przycisk **Szybkie wybieranie**, aż pojawi się odpowiednia pozycja szybkiego wybierania.

Aby uzyskać więcej informacji na temat szybkiego wybierania, patrz **ustawianie szybkiego wybierania** na stronie 60.

**Wskazówka:** Aby wprowadzić przerwę w numerze faksu, naciśnij przycisk Ponowne wybier./Pauza.

- 4 Naciskaj przycisk **Faksuj**, aż w górnej linii wyświetlacza pojawi się pozycja **Jak przesł. faks**.

- 5 Naciskaj przycisk **▶**, aż w górnej linii wyświetlacza pojawi się opcja **Wyślij faks później**, a następnie naciśnij **OK**.

- 6 Korzystając z klawiatury numerycznej, wprowadź **Godzinę wysłania**.

- 7 Po pojawieniu się monitu naciśnij przycisk **1** dla opcji **AM** (przed południem) lub przycisk **2** dla opcji **PM** (po południu)

- 8 Naciśnij przycisk **Start, Mono**.

**Uwaga:** Jeżeli naciśniesz Start, Kolor, faks zostanie wysłany w trybie monochromatycznym i pojawi się odpowiedni komunikat.

Urządzenie HP Officejet zeskanuje oryginały do pamięci i wyśle je w zaplanowanym czasie. Zaplanowany czas wysłania pojawi się na wyświetlaczu.

## anulowanie zaplanowanego faksu

Istnieje możliwość anulowania faksu zapisanego w pamięci lub właśnie wysyłanego. Po zaplanowaniu faksu, zaplanowany czas wysłania pojawi się na wyświetlaczu.

- ▶ Po pojawieniu się na wyświetlaczu ustalonego czasu naciśnij przycisk **Anuluj** i naciśnij **1**.

## wysyłanie faksu z pamięci

Urządzenie HP Officejet umożliwia zeskanowanie czarno-białego faksu z automatycznego podajnika dokumentów do pamięci przed jego wysłaniem. Tę funkcję można wykorzystać, jeśli wybrany numer faksu jest zajęty lub

chwilowo niedostępny. Urządzenie HP OfficeJet zeskanuje oryginały do pamięci i wyśle je, gdy uda się nawiązać połączenie. Dzięki temu można natychmiast wyjąć oryginały z urządzenia HP OfficeJet po zapisaniu ich w pamięci.

**Uwaga:** Do wysłania faksu z pamięci, użyj panelu przedniego. Jeżeli korzystasz ze słuchawki (tylko w przypadku HP OfficeJet 4250 Series) faks jest wysyłany natychmiast.

- 1 Załaduj oryginał skanowaną stroną do dołu i górną częścią włożoną przodem do podajnika dokumentów.  
Więcej informacji na ten temat można znaleźć w części **ładowanie oryginałów** na stronie 26.

- 2 Naciśnij przycisk **Faksuj**.  
W górnej linii wyświetlacza pojawi się komunikat Numer telefonu.
- 3 Za pomocą klawiatury wpisz numer faksu, naciśnij przycisk szybkiego wybierania lub naciskaj przycisk **Szybkie wybieranie**, aż pojawi się odpowiednia pozycja szybkiego wybierania.  
Aby uzyskać więcej informacji na temat szybkiego wybierania, patrz **ustawianie szybkiego wybierania** na stronie 60.

**Wskazówka:** Aby wprowadzić przerwę w numerze faksu, naciśnij przycisk Ponowne wybier./Pauza.

- 4 Naciskaj przycisk **Faksuj**, aż w górnej linii wyświetlacza pojawi się pozycja **Jak przesł. faks**.
- 5 Naciskaj przycisk **▶**, aż w górnej linii wyświetlacza pojawi się opcja **Wyślij faks z pamięci**.
- 6 Naciśnij przycisk **Start, Mono**.

**Uwaga:** Jeżeli naciśniesz Start, Kolor, faks zostanie wysłany w trybie monochromatycznym i pojawi się odpowiedni komunikat.

Urządzenie HP OfficeJet zeskanuje oryginały do pamięci i wyśle je, gdy dostępne będzie urządzenie odbierające.

## wysyłanie faksu z wykorzystaniem monitorowania wybierania numerów

Za pomocą monitora można wybrać numer za pomocą panelu przedniego, tak jak w zwykłym telefonie. Ta funkcja jest przydatna, jeśli użytkownik korzysta z karty telefonicznej. Przydatna jest także, gdy konieczne jest reagowanie na zapytania pojawiające się na linii i trzeba dostosować tempo wybierania numeru.

W zależności od posiadanego modelu, wysyłanie faksu w trybie monitorowania można wykonać za pomocą panelu przedniego lub słuchawki (dotyczy tylko HP Officejet 4250 Series).

### wysyłanie faksu z wykorzystaniem monitorowania wybierania numerów z panelu przedniego

- 1 Załaduj oryginał skanowaną stroną do dołu i górną częścią włożoną przodem do podajnika dokumentów.  
Więcej informacji na ten temat można znaleźć w części **ładowanie oryginałów** na stronie 26.
- 2 Naciśnij **Start, Mono** lub **Start, Kolor**.
- 3 Po usłyszeniu sygnału wybierania tonowego, za pomocą klawiatury wprowadź numer faksu. Można użyć także szybkiego wybierania. Aby uzyskać więcej informacji na temat szybkiego wybierania, patrz **wysyłanie faksu z wykorzystaniem szybkiego wybierania** na stronie 42.
- 4 Postępuj zgodnie z pojawiającymi się komunikatami.  
Faks zostanie wysłany po zgłoszeniu się urządzenia odbiorcy.

### wysyłanie faksu z wykorzystaniem monitorowania wybierania numerów za pomocą słuchawki (tylko hp officejet 4250 series)

**Uwaga:** Niniejsza procedura dotyczy tylko modelu HP Officejet 4250 Series. Jeżeli posiadasz model HP Officejet 4210 Series, skorzystaj z poprzedniej części.

- 1 Załaduj oryginał skanowaną stroną do dołu i górną częścią włożoną przodem do podajnika dokumentów.  
Więcej informacji na ten temat można znaleźć w części **ładowanie oryginałów** na stronie 26.
- 2 Podnieś słuchawkę.
- 3 Po usłyszeniu sygnału wybierania tonowego, za pomocą klawiatury wprowadź numer faksu. Można użyć także szybkiego wybierania. Aby uzyskać więcej informacji na temat szybkiego wybierania, patrz **wysyłanie faksu z wykorzystaniem szybkiego wybierania** na stronie 42.
- 4 Postępuj zgodnie z pojawiającymi się komunikatami.
- 5 Naciśnij **Start, Mono** lub **Start, Kolor**.  
Faks zostanie wysłany po zgłoszeniu się urządzenia odbiorcy.

## ręczne wysyłanie faksu przy użyciu telefonu

Ręczne wysyłanie faksów umożliwia przeprowadzenie rozmowy z odbiorcą przed wysłaniem faksu. Jest to przydatne w sytuacji, gdy konieczne jest poinformowanie odbiorcy przed wysłaniem faksu.

Faksy można wysłać przy użyciu telefonu, który podłączony jest bezpośrednio do urządzenia HP Officejet lub za pomocą dołączonej słuchawki (dotyczy tylko HP Officejet 4250 Series).

Telefon musi być podłączony do portu opisanego jako "2-EXT", znajdującego się w tylnej części HP Officejet.

**Uwaga:** Informacje dotyczące konfigurowania HP Officejet do posiadanego telefonu - patrz **konfiguracja faksu** na stronie 119.

### ręczne wysyłanie faksu przy użyciu podłączonego telefonu

**1** Załaduj oryginał skanowaną stroną do dołu i górną częścią włożoną przodem do podajnika dokumentów.

Więcej informacji na ten temat można znaleźć w części **ładowanie oryginałów** na stronie 26.

**2** Za pomocą podłączonego do HP Officejet aparatu, wybierz numer telefonu.

**Uwaga:** Do wybrania numeru telefonu trzeba użyć klawiatury podłączonego aparatu telefonicznego. Nie korzystaj z klawiatury na panelu przednim urządzenia HP Officejet.

**3** Wykonaj jedną z następujących czynności:

- Jeśli po wybraniu numeru usłyszysz sygnał faksu, w ciągu trzech sekund naciśnij przycisk **Start, Mono** lub **Start, Kolor**.
- Jeśli telefon zostanie odebrany przez człowieka, poproś aby po usłyszeniu sygnału faksu nacisnął przycisk Start na własnym urządzeniu. Przycisk **Start, Mono** lub **Start, Kolor** na urządzeniu HP Officejet należy nacisnąć *przed* naciśnięciem przez odbiorcę przycisku Start na jego urządzeniu.

**4** Zaczekaj na pojawienie się sygnału faksu, a następnie odłóż słuchawkę.

### ręczne wysyłanie faksu za pomocą słuchawki (dotyczy tylko modeli ze słuchawką)

**Uwaga:** Niniejsza procedura dotyczy tylko modeli HP Officejet 4250 Series z dołączoną słuchawką. Jeżeli posiadasz model HP Officejet 4210 Series, skorzystaj z poprzedniej części.

**1** Załaduj oryginał skanowaną stroną do dołu i górną częścią włożoną przodem do podajnika dokumentów.

Więcej informacji na ten temat można znaleźć w części **ładowanie oryginałów** na stronie 26.

**2** Unieś słuchawkę podłączoną do urządzenia HP Officejet i wybierz numer telefonu za pomocą klawiatury na panelu przednim.

**3** Wykonaj jedną z następujących czynności:

- Jeśli po wybraniu numeru usłyszysz sygnał faksu, w ciągu trzech sekund naciśnij przycisk **Start, Mono** lub **Start, Kolor**.
- Jeśli telefon zostanie odebrany przez człowieka, poproś aby po usłyszeniu sygnału faksu nacisnął przycisk Start na własnym urządzeniu. Przycisk **Start, Mono** lub **Start, Kolor** na urządzeniu HP Officejet należy nacisnąć *przed* naciśnięciem przez odbiorcę przycisku Start na jego urządzeniu.

**4** Zaczekaj na pojawienie się sygnału faksu, a następnie odłóż słuchawkę.

## stosowanie trybu odbierania

Domyślnie, urządzenie HP OfficeJet automatycznie odpowiada na przychodzące połączenia i odbiera fakсы. Możliwa jest zmiana ustawienia trybu odbierania, aby odbierać fakсы ręcznie lub automatycznie, w zależności od ustawień innych urządzeń współdzielących tę samą linię telefoniczną, do której podłączono urządzenie HP OfficeJet. W tej części opisano sposoby odbierania połączeń faksowych.

Zalecamy, aby tryb odbierania ustawić za pomocą panelu przedniego, a nie programu Nawigator HP.

**Uwaga:** Informacje dotyczące konfigurowania HP OfficeJet do posiadanego telefonu - patrz **konfiguracja faksu** na stronie 119.

### zmiana trybu odbierania za pomocą panelu przedniego

- ▶ Naciskaj przycisk **Tryb odbierania**, aż na wyświetlaczu pojawi się wybrany tryb.

Wybrane ustawienie Trybu odbierania pojawi się na wyświetlaczu i stanie się ustawieniem domyślnym.

Poniższa tabela ułatwia wybranie odpowiedniego Trybu odbierania. W pierwszej kolumnie tabeli wybierz właściwą dla Twojego biura kombinację sprzętu i usług. Odpowiednie ustawienia znajdziesz w drugiej kolumnie. Trzecia kolumna opisuje sposób odbierania połączeń przez HP OfficeJet.

inny sprzęt/usługi dzielone na linii faksu	zalecane ustawienie trybu odbierania	opis
Brak.  (Do wysyłania faksów wykorzystywana jest osobna linia, na której nie są prowadzone połączenia głosowe.)	Faks	Urządzenie HP OfficeJet automatycznie odbiera wszystkie przychodzące połączenia biorąc pod uwagę ustawienie Dzwon. do odebr. Patrz <b>ustawianie liczby dzwonek przed odebraniem</b> na stronie 51.

inny sprzęt/usługi dzielone na linii faksu	zalecane ustawienie trybu odbierania	opis
Współdzielona linia głosowa i faksowa z urządzeniem HP Officejet 4250 Series (model ze słuchawką) i bez automatycznej sekretarki.	FaksTelefon  (Tryb ten dotyczy tylko modelu HP Officejet 4250 Series.)	<p>Urządzenie HP Officejet automatycznie odbiera wszystkie przychodzące połączenia biorąc pod uwagę ustawienie Dzwon. do odebr. Patrz <b>ustawianie liczby dzwonek przed odebraniem</b> na stronie 51.</p> <p>Jeżeli połączenie jest faksowe, urządzenie HP Officejet odbierze faks. W przypadku połączenia głosowego, urządzenie HP Officejet zadzwoni wskazując na odebranie połączenia głosowego. W takim wypadku należy odebrać przychodzące połączenie za pomocą dołączonej słuchawki.</p> <p><b>Uwaga:</b> Jeżeli urządzenie HP Officejet stwierdzi połączenie głosowe, użytkownik zostanie poinformowany o tym specjalnym dzwonkiem. Inne urządzenia podłączone do tej samej linii telefonicznej w ogóle nie zadzwonią. W takim wypadku należy odebrać przychodzące połączenie za pomocą dołączonej słuchawki.</p> <p>Należy odbierać połączeń głosowych za pomocą innych aparatów podłączonych do tej samej linii telefonicznej. Urządzenie nie rozpozna faktu użycia innego aparatu i będzie nadal dzwonić. Aby zatrzymać dzwonienie, naciśnij przycisk <b>Anuluj</b> na panelu przednim urządzenia HP Officejet.</p>
Współdzielona linia głosowa i faksowa z urządzeniem HP Officejet 4210 Series lub HP Officejet 4250 Series	Telefon	<p>Urządzenie HP Officejet <i>nie</i> będzie automatycznie odbierało połączeń. W przypadku konieczności ręcznego odebrania faksu należy użyć przycisku Start, Mono lub Start, Kolor. Więcej informacji na temat ręcznego odbierania faksów można znaleźć w części <b>odbieranie faksu</b> na stronie 51.</p> <p>Ustawienie to jest przydatne, gdy większość połączeń na tej linii jest głosowa i fakсы są wysyłane rzadko.</p>

inny sprzęt/usługi dzielone na linii faksu	zalecane ustawienie trybu odbierania	opis
Usługa poczty głosowej dostarczona przez operatora telefonicznego.	Telefon	Urządzenie HP Officejet <i>nie</i> będzie automatycznie odbierało połączeń. W przypadku konieczności ręcznego odebrania faksu należy użyć przycisku Start, Mono lub Start, Kolor. Więcej informacji na temat ręcznego odbierania faksów można znaleźć w części <b>odbieranie faksu</b> na stronie 51.
Współdzielona linia głosowa i faksowa oraz automatyczna sekretarka.	Sekretarka	Urządzenie HP Officejet <i>nie</i> będzie automatycznie odbierało połączeń. Zamiast tego, automatyczna sekretarka będzie odpowiadała na połączenia, a urządzenie HP Officejet będzie monitorowało linię. Jeżeli wykryte zostaną sygnały wysyłania faksu, urządzenie HP Officejet odbierze faks. W przeciwnym wypadku automatyczna sekretarka nagra przychodzącą wiadomość.  <b>Uwaga:</b> Jest to ustawienie zalecane, gdy na linii znajduje się automatyczna sekretarka. Sprawdź, czy sekretarka automatyczna jest ustawiona właściwie do pracy z urządzeniem HP Officejet. Informacje na ten temat można znaleźć w części <b>konfiguracja faksu</b> na stronie 119.
Usługa dzwonienia dystynktywnego.	Faks	Urządzenie HP Officejet automatycznie odbiera wszystkie przychodzące połączenia. Upewnij się, że wzorzec dzwonka firmy telekomunikacyjnej dla danej linii telefonicznej odpowiada Wzorcowi sygnału dzwonka ustawionemu w urządzeniu HP Officejet. Więcej informacji na ten temat można znaleźć w części <b>zmiana wzorca sygnału dzwonka (dzwonienie dystynktywne)</b> na stronie 69.

## odbieranie faksu

Domyślnie, urządzenie HP OfficeJet automatycznie odbiera fakсы i drukuje je. W zależności od ustawienia Trybu odbierania, fakсы można odbierać automatycznie lub ręcznie. Aby uzyskać więcej informacji na temat opcji Tryb odbierania, patrz **stosowanie trybu odbierania** na stronie 48.

**Uwaga:** Jeżeli ustawisz Tryb odbierania na Telefon, użytkownik będzie musiał osobiście odbierać przychodzące połączenia faksowe. Jeżeli wybrano ustawienie Faks, FaksTelefon lub Sekretarka, fakсы można odbierać automatycznie lub ręcznie.

Fakсы można odbierać ręcznie:

- Za pomocą telefonu podłączonego bezpośrednio do HP OfficeJet (do portu "2-EXT")
- Za pomocą telefonu podłączonego do tej samej linii telefonicznej, ale nie podłączonego do HP OfficeJet
- Za pomocą panelu przedniego
- Za pomocą słuchawki (tylko model ze słuchawką).

Następne części zawierają informacje na temat odbierania faksów.

W tej części opisano następujące zagadnienia:

- **ustawianie liczby dzwonek przed odebraniem** na stronie 51
- **ręczne odbieranie faksu przy użyciu telefonu** na stronie 52
- **ręczne odbieranie faksu przy użyciu panelu przedniego** na stronie 53
- **ręczne odbieranie faksu za pomocą słuchawki (tylko hp officejet 4250 series)** na stronie 53
- **wywoływanie faksu do odbioru** na stronie 54

### ustawianie liczby dzwonek przed odebraniem

Możliwe jest określenie liczby dzwonek, po jakiej urządzenie HP OfficeJet automatycznie odbierze telefon. Domyślnym ustawieniem są 2 dzwoneki (w zależności od kraju/regionu).

**Uwaga:** Ustawienie to dotyczy opcji Tryb odbierania ustawionej na Faks lub FaksTelefon.

- 1 Naciśnij przycisk **Ustawienia**.
- 2 Naciśnij przycisk **3**, a następnie **3**.  
Spowoduje to kolejno wyświetlenie menu Podstawowe ustawienia faksu, a następnie wybranie opcji Dzwon. do odebr.

**Podstawowe ustawienia faksu**

- 1: Data i godzina
- 2: Nagłówek faksu
- 3: Dzwonków do odebrania**
- 4: Rozmiar papieru faksu
- 5: Wybieranie ton. lub impuls.
- 6: Głośność dzwonka
- 7: Głośność podstuchu linii
- 8: Przesył. faksu tylko cz.-b.

- 3 Wprowadź odpowiednią liczbę dzwonków do odebrania za pomocą klawiatury numerycznej.
- 4 Naciśnij **OK**, aby zaakceptować ustawienie.

**ręczne odbieranie faksu przy użyciu telefonu**

Faksy można odbierać ręcznie za pomocą telefonu:

- Podłączonego bezpośrednio do HP Officejet (przez port "2-EXT")
- Podłączonego to tej samej linii telefonicznej, ale nie podłączonego do HP Officejet

**Uwaga:** Jeżeli chcesz odebrać faks za pomocą dołączonej słuchawki (tylko model ze słuchawką), patrz **ręczne odbieranie faksu za pomocą słuchawki (tylko hp officejet 4250 series)** na stronie 53.

- 1 Wyjmij wszystkie oryginały z automatycznego podajnika dokumentów.
- 2 Zmień **Tryb odbierania** na **Telefon**, aby urządzenie HP Officejet nie odbierało automatycznie przychodzących połączeń. Ewentualnie ustaw większą liczbę **Dzwon. do odebr.** tak, aby móc odebrać telefon przed zgłoszeniem się urządzenia HP Officejet.

Aby uzyskać więcej informacji na temat opcji Tryb odbierania, patrz **stosowanie trybu odbierania** na stronie 48. Więcej informacji na temat ustawiania liczby Dzwon. do odebr. można znaleźć w części **ustawianie liczby dzwonków przed odebraniem** na stronie 51.

- 3 Aby ręcznie odbierać faksy za pomocą telefonu, należy wykonać jedną z następujących czynności:
  - Jeżeli telefon jest podłączony do gniazdka z tyłu urządzenia HP Officejet i usłyszysz sygnał faksu, naciśnij przycisk **Start, Mono** lub **Start, Kolor**.
  - Jeżeli telefon nie jest podłączony do gniazdka z tyłu urządzenia HP Officejet (ale jest podłączony do tej samej linii telefonicznej) i usłyszysz sygnał faksu, naciśnij **1 2 3** na telefonie.
  - Jeśli masz połączenie telefoniczne z nadawcą przez aparat podłączony do HP Officejet, poproś go aby na własnym urządzeniu nacisnął przycisk Start. Po usłyszaniu sygnału faksu, naciśnij przycisk **Start, Mono** lub **Start, Kolor**.
- 4 Zaczekaj na pojawienie się sygnałów faksu urządzenia HP Officejet i odłóż słuchawkę. Urządzenie HP Officejet odbierze faks.

## ręczne odbieranie faksu przy użyciu panelu przedniego

Faksy można odbierać ręcznie za pomocą panelu przedniego.

- 1 Wyjmij wszystkie oryginały z automatycznego podajnika dokumentów.
- 2 Zmień **Tryb odbierania** na **Telefon**, aby urządzenie HP Officejet nie odbierało automatycznie przychodzących połączeń. Ewentualnie ustaw większą liczbę **Dzwon. do odebr.** tak, aby móc odebrać telefon przed zgłoszeniem się urządzenia HP Officejet.

Aby uzyskać więcej informacji na temat opcji Tryb odbierania, patrz **stosowanie trybu odbierania** na stronie 48. Więcej informacji na temat ustawiania liczby Dzwon. do odebr. można znaleźć w części **ustawianie liczby dzwonek przed odebraniem** na stronie 51.

- 3 Gdy urządzenie HP Officejet zadzwoni, naciśnij **Start, Mono** lub **Start, Kolor**.  
Urządzenie HP Officejet odbierze faks.

## ręczne odbieranie faksu za pomocą słuchawki (tylko hp officejet 4250 series)

Faksy można odbierać ręcznie za pomocą dołączonej słuchawki.

**Uwaga:** Niniejsza procedura dotyczy tylko modeli HP Officejet 4250 Series z dołączoną słuchawką. Jeśli nie masz dołączonej słuchawki, patrz **ręczne odbieranie faksu przy użyciu telefonu** na stronie 52 lub **ręczne odbieranie faksu przy użyciu panelu przedniego** na stronie 53.

- 1 Wyjmij wszystkie oryginały z automatycznego podajnika dokumentów.
- 2 Zmień **Tryb odbierania** na **Telefon**, aby urządzenie HP Officejet nie odbierało automatycznie przychodzących połączeń. Ewentualnie ustaw większą liczbę **Dzwon. do odebr.** tak, aby móc odebrać telefon przed zgłoszeniem się urządzenia HP Officejet.

Aby uzyskać więcej informacji na temat opcji Tryb odbierania, patrz **stosowanie trybu odbierania** na stronie 48. Więcej informacji na temat ustawiania liczby Dzwon. do odebr. można znaleźć w części **ustawianie liczby dzwonek przed odebraniem** na stronie 51.

- 3 Aby ręcznie odbierać faksy za pomocą telefonu, należy wykonać jedną z następujących czynności:
  - Jeżeli urządzenie HP Officejet dzwoni, podnieś słuchawkę. Po usłyszeniu sygnału faksu, naciśnij przycisk **Start, Mono** lub **Start, Kolor**, a następnie **2**.
  - Jeśli masz połączenie telefoniczne z nadawcą za pomocą dołączonej słuchawki, poproś go aby na własnym urządzeniu nacisnął przycisk **Start**. Po usłyszeniu sygnału faksu, naciśnij przycisk **Start, Mono** lub **Start, Kolor**.
- 4 Zaczekaj na pojawienie się sygnałów faksu urządzenia HP Officejet i odłóż słuchawkę.  
Urządzenie HP Officejet odbierze faks.

## wywoływanie faksu do odbioru

Wywoływanie umożliwia urządzeniu HP OfficeJet wysłanie do innego faksu żądania transmisji oczekującego faksu. Przy korzystaniu z funkcji Wywołaj faks do odbioru, urządzenie HP OfficeJet dzwoni do określonego faksu i wysyła żądanie transmisji faksu. Faks ten musi być skonfigurowany do wywoływania, a także musi mieć przygotowany faks do wysłania.

- 1 Naciśnij przycisk **Faksuj**.  
W górnej linii wyświetlacza pojawi się komunikat Numer telefonu.
- 2 Wpisz numer telefaksu nadawcy.
- 3 Naciskaj przycisk **Faksuj**, aż w górnej linii wyświetlacza pojawi się pozycja **Jak przesł. faks**.
- 4 Naciskaj przycisk **▶**, aż w górnej linii wyświetlacza pojawi się opcja **Wywołaj faks do odbioru**.
- 5 Naciśnij **Start, Mono** lub **Start, Kolor**.

## korzystanie z dołączonej słuchawki (tylko hp officejet 4250 series)

Dołączonej słuchawki można użyć do odbierania połączeń przychodzących, wykonywania połączeń, odbierania faksów i wysyłania faksów. Gdy HP OfficeJet przetwarza inne zadanie, np. kopiuje, skanuje lub drukuje, nadal można korzystać ze słuchawki do wykonywania połączeń telefonicznych.

**Uwaga:** Jeżeli jednak HP OfficeJet wysyła lub odbiera faks, słuchawki nie można używać. Po podniesieniu słuchawki podczas faksowania sygnał wybierania nie będzie słyszalny. Poczekaj, aż urządzenie HP OfficeJet zakończy wysyłanie lub odbieranie faksu, zanim użyjesz słuchawki.

Niniejsza część dotyczy tylko modeli HP OfficeJet 4250 Series (z dołączoną słuchawką).

W tej części opisano następujące zagadnienia:

- **odbieranie połączeń za pomocą słuchawki** na stronie 54
- **wykonywanie połączeń za pomocą słuchawki** na stronie 55
- **odbieranie faksów za pomocą słuchawki** na stronie 55
- **wysyłanie faksów za pomocą słuchawki** na stronie 55
- **regulacja głośności słuchawki** na stronie 55

### odbieranie połączeń za pomocą słuchawki

- ▶ Podnieś słuchawkę.

**Uwaga:** Jeżeli rozmawiasz przez telefon i odbierzesz kolejne połączenie, naciśnij Przełącz, aby odpowiedzieć na połączenie oczekujące. Połączenia oczekujące są usługą abonamentową i nie zawsze są dostępne. Informacje na ten temat dostaniesz od firmy telekomunikacyjnej.

## wykonywanie połączeń za pomocą słuchawki

Możliwe jest wykonywanie połączeń za pomocą słuchawki. Do szybkiego wybierania numerów można korzystać z przycisków Ponownego wybierania, Szybkiego wybierania i przycisku szybkiego wybierania jednoprzyciskowego.

- 1 Podnieś słuchawkę.
- 2 Wykonaj jedną z następujących czynności:
  - Korzystając z klawiatury numerycznej, wybierz numer.
  - Naciśnij **Ponowne wybier.**, aby wybrać ostatnio wybierany numer.
  - Naciskaj przycisk **Szybkie wybieranie**, aż w górnej linii wyświetlacza pojawi się odpowiednia pozycja szybkiego wybierania (nie wybieraj pozycji szybkiego wybierania grupy) i naciśnij **OK**.  
Możesz także przejrzeć pozycje szybkiego wybierania za pomocą przycisków ◀ lub ▶, lub wprowadzić kod za pomocą panelu przedniego.
  - Naciśnij przycisk szybkiego wybierania jednoprzyciskowego i naciśnij **OK**.  
Naciśnij ten przycisk raz, aby uzyskać dostęp do pierwszej pozycji szybkiego wybierania, albo dwa razy, aby uzyskać dostęp do drugiej pozycji.

## odbieranie faksów za pomocą słuchawki

- ▶ Informacje na temat odbierania faksów za pomocą dołączonej słuchawki można znaleźć w **ręczne odbieranie faksu za pomocą słuchawki (tylko hp officejet 4250 series)** na stronie 53.

## wysyłanie faksów za pomocą słuchawki

- ▶ Informacje na temat wysyłanie faksów za pomocą dołączonej słuchawki można znaleźć w **ręczne wysyłanie faksu za pomocą słuchawki (dotyczy tylko modeli ze słuchawką)** na stronie 47.

## regulacja głośności słuchawki

Głośność słuchawki można ustawić na Normalną lub Głośną.

- 1 Podnieś słuchawkę.
- 2 Naciśnij ◀, aby zmniejszyć głośność lub ▶, aby zwiększyć głośność.

**Uwaga:** Możesz także zmienić głośność dla dzwonka i sygnału wybierania. Dalsze informacje - patrz **regulacja głośności dzwonienia** oraz **regulacja głośności monitorowania linii**.

## ustawianie nagłówka faksu

Nagłówek faksu jest drukowany w górnej części każdego wysłanego faksu; zawiera nazwę oraz numer telefaksu użytkownika. Zaleca się, aby ustawianie nagłówka faksu przeprowadzić za pomocą Kreatora konfiguracji faksu podczas instalacji oprogramowania HP Image Zone ; można to jednak również zrobić korzystając z panelu przedniego.

Umieszczenie tych informacji w nagłówku faksu jest wymagane przez prawo w wielu krajach.

**Uwaga:** Na Węgrzech kod identyfikacyjny abonenta (nagłówek faksu) może być ustawiany i zmieniany tylko przez osoby upoważnione. Aby uzyskać dalsze informacje, skontaktuj się z autoryzowanym punktem sprzedaży produktów HP.

- 1 Naciśnij przycisk **Ustawienia**.
- 2 Naciśnij przycisk **3**, a następnie **2**.  
Spowoduje to kolejno wyświetlenie menu Podstawowe ustawienia faksu i wybranie opcji Nagłówek faksu.
- 3 Po pojawieniu się monitu wpisz swoje nazwisko lub nazwę firmy. Aby uzyskać informacje o wprowadzaniu tekstu z panelu przedniego - patrz **wprowadzanie tekstu za pomocą panelu przedniego** na stronie 56.
- 4 Naciśnij przycisk **OK**.
- 5 Korzystając z klawiatury numerycznej, wprowadź numer własnego faksu.
- 6 Naciśnij przycisk **OK**.

Wprowadzanie informacji nagłówka faksu jest łatwiejsze za pomocą oprogramowania Navigator HP zainstalowanego wraz z urządzeniem HP Officejet. Oprócz wprowadzenia danych nagłówka faksu, można również podać informacje strony tytułowej. Zostaną one wykorzystane podczas wysyłania z komputera faksu, do którego dołączona będzie strona tytułowa. Więcej informacji na ten temat znajdziesz w programie pomoc hp image zone, dołączonym do oprogramowania.

## wprowadzanie tekstu za pomocą panelu przedniego

Następująca lista zawiera wskazówki dotyczące wpisywania tekstu za pomocą klawiatury na panelu przednim.

- Naciskaj przyciski klawiatury odpowiadające literom nazwy.

2  
ABC

Litery A, B oraz C odpowiadają liczbie 2 itd.

- Aby zobaczyć dostępne znaki, naciśnij wielokrotnie przycisk.

5  
JKL

Przykładowo, aby uzyskać ten znak:

j	k	l	J	K	L	5
---	---	---	---	---	---	---

Naciskaj przycisk 5 1 2 3 4 5 6 7  
podaną liczbę razy:

**Uwaga:** W zależności od wybranego kraju/regionu, mogą być dostępne dodatkowe znaki.

- Po pojawieniu się odpowiedniej litery, poczekaj, aż kursor przesunie się w prawo, albo naciśnij **▶**. Naciśnij cyfrę odpowiadającą następnej literze w nazwie. Naciśnij przycisk kilka razy, aż zostanie wyświetlona właściwa litera. Pierwsza litera wyrazu jest automatycznie dużą literą.

**Wskazówka:** Kursor automatycznie przechodzi dalej w prawo po dwóch sekundach.

- Aby wstawić spację, naciśnij przycisk **Spacja (#)** lub **▶**.
- Aby wpisać pauzę, naciśnij przycisk **Ponowne wybier./Pauza**.
- Aby wpisać symbol, taki jak \*, naciśnij przycisk **Symbole (\*)**, co spowoduje przewijanie przez listę kolejnych symboli. Poniższa tabela zawiera listę dostępnych symboli.

dostępne symbole:	opis:	dostępne po naciśnięciu:
*	Zapewnia dostęp do sygnału DTMF przypisanego do znaku gwiazdki.	nagłówek faksu, pozycje szybkiego wybierania i pozycje wybierania monitorowanego
–	Przy wybieraniu automatycznym, urządzenie HP Officejet dodaje trzysekundową przerwę między cyframi numeru.	nagłówek faksu, pozycje szybkiego wybierania i numery faksu i telefonu
( )	Wyświetla lewy albo prawy nawias, aby wizualnie oddzielić numery, np. numery kierunkowe, w celu ułatwienia czytania numeru. Symbole te nie wpływają na wybieranie numeru.	nagłówek faksu, pozycje szybkiego wybierania i numery faksu i telefonu
W	Przy wybieraniu automatycznym, W powoduje oczekiwanie urządzenia HP Officejet na sygnał wybierania przed wybraniem następnej cyfry numeru.	nagłówek faksu, pozycje szybkiego wybierania i numery faksu i telefonu
R	Przy wybieraniu automatycznym, R działa tak samo, jak przycisk Przetłącz.	nagłówek faksu, pozycje szybkiego wybierania i numery faksu i telefonu
+	Wyświetla symbol plusa w nagłówku faksu.	nagłówek faksu

- Po wprowadzeniu błędnego znaku, naciśnij przycisk **◀**, aby go usunąć, a następnie wprowadź prawidłowy znak.
- Po wprowadzeniu całego tekstu naciśnij **OK**, aby zachować wprowadzone dane.

## drukowanie raportów

Urządzenie HP OfficeJet można skonfigurować w taki sposób, aby raporty o błędach oraz potwierdzenia były drukowane automatycznie dla każdego wysłanego i odebranego faksu. W razie potrzeby można również ręcznie drukować raporty systemowe; raporty te udostępniają użyteczne informacje systemowe na temat urządzenia HP OfficeJet.

Urządzenie HP OfficeJet jest domyślnie ustawione tak, aby raport był drukowany tylko w przypadku wystąpienia problemu z wysyłaniem lub odbieraniem faksu. Po zakończeniu każdej transmisji na wyświetlaczu umieszczonym na panelu przednim pojawia się na krótko komunikat informujący, czy udało się wysłać faks.

W tej części opisano następujące zagadnienia:

- **automatyczne tworzenie raportów** na stronie 58
- **ręczne tworzenie raportów** na stronie 59

### automatyczne tworzenie raportów

To ustawienie pozwala skonfigurować urządzenie HP OfficeJet w taki sposób, aby automatycznie drukowane były raporty o błędach i potwierdzenia.

**Uwaga:** Jeśli potrzebujesz drukowanego potwierdzenia wysłania każdego faksu, wykonaj poniższe czynności *zanim* przystąpisz do wysyłania faksów.

- 1 Naciśnij przycisk **Ustawienia**.
- 2 Naciśnij przycisk **1**, a następnie **1**.

Spowoduje to kolejno wyświetlenie menu Drukuj raport, a następnie wybranie opcji Ustawienia automatycznych sprawozdań.

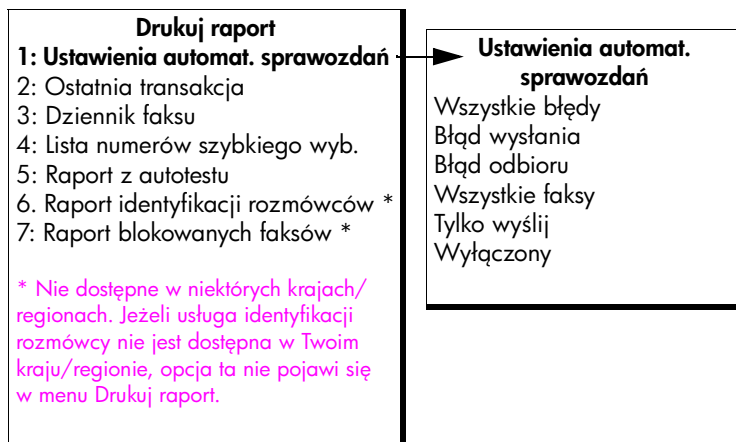

- 3** Naciskaj przycisk **▶**, aby przewinąć listę zawierającą następujące rodzaje raportów:
- **Wszystkie błędy**: drukowane po wystąpieniu jakiegokolwiek błędu faksowania (domyślne).
  - **Błąd wysłania**: drukowane po wystąpieniu błędu transmisji.
  - **Błąd odbioru**: drukowane po wystąpieniu błędu odbioru.
  - **Wszystkie fakсы**: drukowane jako potwierdzenie wysłania lub odebrania każdego faksu.
  - **Tylko wyślij**: drukowane każdorazowo po wysłaniu faksu.
  - **Wyłączony**: nie drukuje raportów.
- Uwaga**: Po wybraniu opcji Tylko wyślij, drukowane będą także raporty przy wystąpieniu jakichkolwiek błędów.
- 4** Naciśnij przycisk **OK**, aby wybrać raport.

### ręczne tworzenie raportów

Możliwe jest ręczne tworzenie raportów dotyczących urządzenia HP Officejet, np. dotyczących stanu ostatniego wysłanego faksu, listy zaprogramowanych pozycji szybkiego wybierania lub Raport z autotestu w celach diagnostycznych.

- 1** Naciśnij przycisk **Ustawienia**, a następnie przycisk **1**.  
Spowoduje to wybranie opcji Drukuj raport.

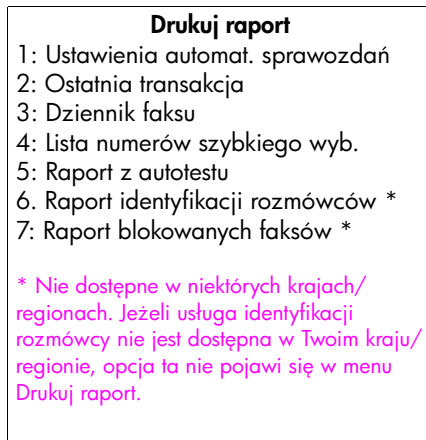

- 2 Naciskaj przycisk **▶**, aby przewinąć listę zawierającą następujące rodzaje raportów:
  - **Ustawienia automat. sprawozdań:** drukuje automatyczne raporty zgodnie z opisem w części **automatyczne tworzenie raportów** na stronie 58.
  - **Ostatnia transakcja:** zawiera szczegóły na temat ostatniej operacji faksowania.
  - **Dziennik faksu:** drukuje dziennik ostatnich 30 operacji faksowania.
  - **Lista numerów szybkiego wyb.:** drukuje listę zaprogramowanych pozycji szybkiego wybierania.
  - **Raport z autotestu:** drukuje raport pomocny w diagnostyce problemów z drukowaniem i wyrównaniem pojemników z tuszem. Więcej informacji na ten temat można znaleźć w części **drukowanie raportu z autotestu** na stronie 84.
  - **Raport identyfikacji rozmówców:** drukuje dziennik ostatnich 30 zidentyfikowanych rozmówców. Na raporcie znajduje się numer telefonu, data i czas oraz nazwa rozmówcy (o ile jest dostępna).
 

**Uwaga:** Usługa identyfikacji rozmówcy nie jest dostępna we wszystkich krajach/regionach. Jeżeli usługa identyfikacji rozmówcy nie jest dostępna w Twoim kraju/regionie, opcja ta nie pojawi się w menu Drukuj raport. Informacje na ten temat można znaleźć w części **korzystanie z identyfikacji rozmówcy** na stronie 72.
  - **Raport blokowanych faksów:** drukuje raport numerów faksowych, które zostały zablokowane przez użytkownika. Więcej informacji na ten temat można znaleźć w części **blokowanie niechcianych numerów faksów** na stronie 72.
- 3 Naciśnij przycisk **OK**, aby wybrać raport.

## ustawianie szybkiego wybierania

Do pozycji szybkiego wybierania można przypisać często używane numery faksów. Korzystając z przycisków szybkiego wybierania można szybko wysłać fakсы. Naciskaj przycisk Szybkiego wybierania, aby przejrzeć i wybrać z listy pozycję szybkiego wybierania.

Pierwsze 10 pozycji szybkiego wybierania zostaje automatycznie przypisanych do 5 przycisków szybkiego wybierania na panelu przednim. Po utworzeniu więcej, niż 5 pozycji szybkiego wybierania, do przycisków będą przypisane po dwa numery. Naciskaj przyciski szybkiego wybierania, aby przelączać między numerami. Przykładowo, naciśnij pierwszy przycisk szybkiego wybierania, aby przelączać się między pozycjami 1 i 6, drugi przycisk, aby przelączać się między pozycjami 2 i 7, i tak dalej, aż do piątego przycisku. Aby uzyskać więcej informacji na temat przycisków szybkiego wybierania, patrz **wysyłanie faksu z wykorzystaniem szybkiego wybierania** na stronie 42.

Ustawienia konfiguracji szybkiego wybierania zaleca się określić w oprogramowaniu Nawigator HP; można to jednak również zrobić używając panelu przedniego.

Korzystając z oprogramowania Nawigator HP można szybko i łatwo ustawić w komputerze pozycje szybkiego wybierania. Więcej informacji na ten temat znajdziesz w programie pomoc hp image zone, dołączonym do oprogramowania.

W tej części opisano następujące zagadnienia:

- **tworzenie pozycji szybkiego wybierania dla osób** na stronie 61
- **tworzenie pozycji szybkiego wybierania dla grup** na stronie 62
- **uaktualnianie pozycji szybkiego wybierania** na stronie 62
- **usuwanie pozycji szybkiego wybierania** na stronie 63

## tworzenie pozycji szybkiego wybierania dla osób

Możliwe jest tworzenie pozycji szybkiego wybierania dla często używanych numerów faksów.

- 1 Naciśnij przycisk **Ustawienia**.
- 2 Naciśnij przycisk **2**, a następnie **1**.  
Spowoduje to kolejno wyświetlenie menu Ustawienia szybkiego wyb. i wybranie opcji Osoba - szybkie wyb.

### Ustawienia szybkiego wyb.

- 1: Osoba - szybkie wyb.
- 2: Grupa - szybkie wyb.
- 3: Usuń szybkie wybier.

Na wyświetlaczu pojawi się pierwsza wolna pozycja szybkiego wybierania.

- 3 Naciśnij **OK**, aby wybrać wyświetlaną pozycję szybkiego wybierania.  
**Wskazówka:** Aby wybrać inną pozycję, naciśnij ◀ lub ▶, a następnie OK.
- 4 Wprowadź numer faksu, który ma zostać przypisany do danej pozycji, a następnie naciśnij **OK**.  
Numer faksu może zawierać maksymalnie 50 cyfr.  
**Wskazówka:** Aby wprowadzić przerwę w numerze faksu, naciśnij przycisk Ponowne wybier./Pauza.
- 5 Wprowadź nazwę i naciśnij **OK**.  
Nazwa może mieć maksymalnie 13 znaków.  
Więcej informacji na temat wprowadzania tekstu można znaleźć w części **wprowadzanie tekstu za pomocą panelu przedniego** na stronie 56.
- 6 Gdy na wyświetlaczu pojawi się **Wprow. kolejny?**, naciśnij **1 (Tak)**, jeżeli chcesz dodać następny numer lub **2 (Nie)** aby zakończyć.

## tworzenie pozycji szybkiego wybierania dla grup

Funkcja ta umożliwia utworzenie grup zawierających do 50 osobnych pozycji szybkiego wybierania, dzięki czemu można wysyłać czarno-białe fakсы do wybranych grup ludzi za pomocą jednego przycisku.

**Uwaga:** Do grup można wysyłać jedynie czarno-białe fakсы; tryb kolorowy oraz jakość Bardzo Wysoka nie są dostępne przy faksowaniu grupowym.

Do grupy można przypisać tylko już istniejące pozycje szybkiego wybierania. Dodatkowo, dodawać można tylko pozycje szybkiego wybierania dla osób; nie można dodawać grup do innych grup.

- 1 Naciśnij przycisk **Ustawienia**.
- 2 Naciśnij przycisk **2**, a następnie **2**.  
Spowoduje to kolejno wyświetlenie menu Ustawienia szybkiego wybierania i wybranie opcji Grupa - szybkie wyb.

### Ustawienia szybkiego wyb.

1: Osoba - szybkie wyb.

**2: Grupa - szybkie wyb.**

3: Usuń szybkie wybier.

Na wyświetlaczu pojawi się pierwsza wolna pozycja szybkiego wybierania.

- 3 Naciśnij **OK**, aby wybrać wyświetlaną pozycję szybkiego wybierania.

**Wskazówka:** Aby wybrać inną pozycję, naciśnij ◀ lub ▶, a następnie OK.

- 4 Naciśnij ◀ lub ▶, aby wybrać pozycję na liście szybkiego wybierania, która ma być dodana do grupy. Za pomocą panelu przedniego możesz także wprowadzić kod wejściowy szybkiego wybierania.
- 5 Naciśnij przycisk **OK**.
- 6 Gdy na wyświetlaczu pojawi się **Wprow. kolejny?**, naciśnij **1 (Tak)**, jeżeli chcesz dodać następną pozycję.
- 7 Po dodaniu wszystkich wybranych pozycji, naciśnij **2 (Nie)**.
- 8 Wprowadź nazwę grupy i naciśnij **OK**.  
Nazwa może mieć maksymalnie 13 znaków.  
Więcej informacji na temat wprowadzania tekstu można znaleźć w części **wprowadzanie tekstu za pomocą panelu przedniego** na stronie 56.
- 9 Gdy na wyświetlaczu pojawi się **Nowa grupa?**, naciśnij **1 (Tak)**, jeżeli chcesz stworzyć nową grupę lub **2 (Nie)** aby zakończyć.

## uaktualnianie pozycji szybkiego wybierania

Możliwe jest zmodyfikowanie numeru telefonu lub nazwy pojedynczej pozycji szybkiego wybierania.

**Uwaga:** Jeżeli pojedyncza pozycja szybkiego wybierania należy także do grupy szybkiego wybierania, zmiana tego numeru ma także wpływ na grupę.

- 1 Naciśnij przycisk **Ustawienia**.
- 2 Naciśnij przycisk **2**, a następnie **1**.  
Spowoduje to kolejno wyświetlenie menu Ustawienia szybkiego wyb. i wybranie opcji Osoba - szybkie wyb.
- 3 Naciskaj **◀** lub **▶**, aby przejść do pozycji na liście szybkiego wybierania, następnie naciśnij **OK**, aby wybrać odpowiednią pozycję.
- 4 Gdy pojawi się numer telefonu, naciśnij **◀**, aby go usunąć.
- 5 Wprowadź ponownie numer faksu.  
**Wskazówka:** Aby wprowadzić przerwę w numerze faksu, naciśnij przycisk Ponowne wybier./Pauza.
- 6 Naciśnij **OK**, aby zapisać nowy numer telefonu.
- 7 Jeżeli chcesz zmienić nazwę, naciśnij **◀**, aby usunąć ją i wpisz nową nazwę za pomocą klawiatury.
- 8 Naciśnij przycisk **OK**.
- 9 Naciśnij **1 (Tak)**, aby zmodyfikować inną pozycję lub **2 (Nie)**, aby zakończyć.

### usuwanie pozycji szybkiego wybierania

Aby usunąć pojedynczą pozycję szybkiego wybierania lub grupę, wykonaj następujące czynności.

- 1 Naciśnij przycisk **Ustawienia**.
- 2 Naciśnij przycisk **2**, a następnie ponownie **3**.  
Spowoduje to kolejno wyświetlenie menu Ustawienia szybkiego wyb. i wybranie opcji Usuń szybkie wybier.
- 3 Naciskaj **▶**, aż pojawi się wybrana pozycja szybkiego wybierania, a następnie naciśnij **OK**. Można także wybrać pozycję szybkiego wybierania za pomocą panelu przedniego wprowadzając kod wejściowy.

## zmiana rozdzielczości faksu i ustawień jasności

Możliwa jest modyfikacja rozdzielczości faksu oraz ustawienia Jaśniej/Ciemniej dla wysyłanych dokumentów.

**Uwaga:** Ustawienia te nie wpływają na ustawienia kopiowania. Rozdzielczość i kontrast kopiowania są ustawiane niezależnie od rozdzielczości i kontrastu dla faksów. Również ustawienia zmienione na panelu przednim nie dotyczą faksów wysyłanych z komputera.

W tej części opisano następujące zagadnienia:

- **zmiana rozdzielczości faksu** na stronie 63
- **zmiana ustawienia jaśniej/ciemniej** na stronie 64
- **ustalanie nowych ustawień domyślnych** na stronie 65

### zmiana rozdzielczości faksu

Rozdzielczość faksu wpływa na szybkość transmisji oraz jakość faksowanych dokumentów czarno-białych. Urządzenie HP Officejet wysyła fakсы wyłącznie w najwyższej rozdzielczości obsługiwanej przez urządzenie faksujące

odbiorcy. Rozdzielczość można zmienić tylko dla faksów wysyłanych w trybie monochromatycznym. Wszystkie kolorowe fakсы są wysyłane z rozdzielczością Wysoką. Dostępne są następujące ustawienia Rozdzielczości faksu:

- Wysoka: jest to ustawienie domyślne. Ustawienie to zapewnia uzyskanie tekstu o wysokiej jakości odpowiedniej do wysyłania faksem większości dokumentów.
- Bardzo wysoka: należy stosować to ustawienie przy wysyłaniu faksów zawierających bardzo drobne szczegóły. Wybierając tę opcję należy pamiętać, że faksowanie będzie trwało dłużej i opcja jest dostępna tylko dla faksów czarno-białych.
- Zdjęcie: ustawienie to zapewnia najlepszą jakość faksu podczas wysyłania fotografii. Wybierając opcję Zdjęcie, pamiętaj, że faksowanie będzie trwało dłużej. Podczas faksowania zdjęć zaleca się wybranie opcji Zdjęcie.
- Standardowa: ustawienie to zapewnia najszybszą możliwą transmisję przy najniższej jakości faksu.

**1** Załaduj oryginał skanowaną stroną do dołu i górną częścią włożoną przodem do podajnika dokumentów.

Więcej informacji na ten temat można znaleźć w części **ładowanie oryginałów** na stronie 26.

**2** Naciskaj przycisk **Rozdzielczość faksu**, aż pojawi się wybrana opcja.

**Uwaga:** Ustawienie Rozdzielczości faksu pozostanie aktywne do momentu jego zmodyfikowania.

**Wskazówka:** Można także zmienić Rozdzielczość faksu za pomocą przycisku Faksuj, oraz przycisków ◀ lub ▶, którymi można przejść do opcji Rozdzielczość faksu i nacisnąć OK. Za pomocą przycisków ◀ i ▶ można przejść do wybranego ustawienia i potem nacisnąć ponownie OK.

**3** Za pomocą klawiatury wpisz numer faksu, naciśnij przycisk szybkiego wybierania lub naciskaj przycisk **Szybkie wybieranie**, aż pojawi się odpowiednia pozycja szybkiego wybierania.

**4** Naciśnij przycisk **Start, Mono**.

**Uwaga:** W przypadku naciśnięcia przycisku Start, Kolor, faks zostanie wysłany z rozdzielczością Wysoką.

### zmiana ustawienia jaśniej/ciemniej

Za pomocą tej opcji można zmieniać kontrast faksu, aby faks był jaśniejszy lub ciemniejszy od oryginału. Opcja ta jest przydatna przy faksowaniu wyblakłych lub wypranych dokumentów oraz pisma odręcznego. Zmieniając wartość kontrastu można przyciemnić oryginał.

Jeżeli zmienione wartości nie zostały ustawione jako domyślne, po dwóch minutach bezczynności zostaną przywrócone ustawienia domyślne. Informacje na ten temat można znaleźć w części **ustalenie nowych ustawień domyślnych** na stronie 65.

- 1 Załaduj oryginał skanowaną stroną do dołu i górną częścią włożoną przodem do podajnika dokumentów.  
Więcej informacji na ten temat można znaleźć w części **ładowanie oryginałów** na stronie 26.
- 2 Naciśnij przycisk **Faksuj**.  
W górnej linii wyświetlacza pojawi się komunikat Numer telefonu.
- 3 Za pomocą klawiatury wpisz numer faksu, naciśnij przycisk szybkiego wybierania lub naciskaj przycisk **Szybkie wybieranie**, aż pojawi się odpowiednia pozycja szybkiego wybierania.
- 4 Naciskaj przycisk **Faksuj**, aż w górnej linii wyświetlacza pojawi się opcja **Jaśniej/Ciemniej**.  
Przedział wartości pojawi się na wyświetlaczu jako kółko na skali.
- 5 Naciśnij przycisk ◀, aby rozjaśnić faks lub przycisk ▶, aby go przyciemnić.  
Naciśnięcie przycisku powoduje, że kółko przesuwa się w lewo lub w prawo.
- 6 Naciśnij **Start, Mono** lub **Start, Kolor**.

### ustalanie nowych ustawień domyślnych

Wartości domyślne ustawień dla opcji Jaśniej/Ciemniej można zmieniać na panelu przednim.

- 1 Załaduj oryginał skanowaną stroną do dołu i górną częścią włożoną przodem do podajnika dokumentów.  
Więcej informacji na ten temat można znaleźć w części **ładowanie oryginałów** na stronie 26.
- 2 Naciśnij przycisk **Faksuj**.  
W górnej linii wyświetlacza pojawi się komunikat Numer telefonu.
- 3 Za pomocą klawiatury wpisz numer faksu, naciśnij przycisk szybkiego wybierania lub naciskaj przycisk **Szybkie wybieranie**, aż pojawi się odpowiednia pozycja szybkiego wybierania.  
Aby uzyskać więcej informacji na temat szybkiego wybierania, patrz **ustawianie szybkiego wybierania** na stronie 60.
- 4 Naciskaj przycisk **Faksuj**, aż w górnej linii wyświetlacza pojawi się opcja **Jaśniej/Ciemniej**.
- 5 W razie potrzeby wprowadź zmiany.
- 6 Naciskaj ponownie przycisk **Faksuj**, aż w górnej linii wyświetlacza wyświetlona zostanie opcja **Nowe ust. domyś.**
- 7 Naciśnij ▶ aby wybrać **Tak**.
- 8 Naciśnij **Start, Mono** lub **Start, Kolor**.  
Urządzenie HP Officejet wykorzysta nowe ustawienia domyślne przy wysłaniu faksu.

## ustawianie opcji faksowania

Możliwe jest ustawianie wielu opcji faksowania, np. tego, czy urządzenie HP OfficeJet będzie automatycznie ponownie wybierać numer w przypadku zajętej linii. Po wprowadzeniu zmian w następujących opcjach, staną się one ustawieniami domyślnymi. Aby uzyskać więcej informacji na temat modyfikowania ustawień faksowania, zapoznaj się z niniejszą częścią.

W tej części opisano następujące zagadnienia:

- **ustawianie daty i godziny** na stronie 66
- **ustawianie rozmiaru papieru dla odbieranych faksów** na stronie 67
- **ustawianie wybierania tonowego lub impulsowego** na stronie 67
- **regulacja głośności dzwonienia** na stronie 67
- **regulacja głośności monitorowania linii** na stronie 68
- **przekazywanie faksów na inny numer** na stronie 68
- **edycja i anulowanie przekazywania faksów** na stronie 68
- **zmiana wzorca sygnału dzwonka (dzwonienie dystynktywne)** na stronie 69
- **automatyczne ponowne wybieranie numeru, jeśli numer jest zajęty lub nie odpowiada** na stronie 69
- **ustawianie automatycznego zmniejszania dla faksów przychodzących** na stronie 70
- **stosowanie trybu korekcji błędów** na stronie 71
- **ustawianie prędkości faksowania** na stronie 71
- **korzystanie z identyfikacji rozmówcy** na stronie 72
- **blokowanie niechcianych numerów faksów** na stronie 72
- **ustawianie odbierania rezerwowego faksów** na stronie 73

### ustawianie daty i godziny

Datę i godzinę można wprowadzić przy użyciu panelu przedniego. Podczas wysyłania faksu bieżąca data i godzina są drukowane w nagłówku faksu. Format daty i godziny jest uzależniony od ustawień języka i kraju/regionu.

- 1 Naciśnij przycisk **Ustawienia**.
- 2 Naciśnij przycisk **3**, a następnie **1**.  
Spowoduje to kolejno wyświetlenie menu Podstawowe ustawienia faksu i opcji Data i godzina.
- 3 Wprowadź miesiąc, dzień i rok (tylko dwie ostatnie cyfry), naciskając odpowiednie cyfry na klawiaturze. W zależności od ustawienia kraju/regionu kolejność wprowadzania daty może się różnić.  
Kursor podkreślenia znajduje się początkowo pod pierwszą cyfrą i przesuwa się automatycznie do następnej cyfry po każdym naciśnięciu przycisku. Po wprowadzeniu ostatniej cyfry daty automatycznie wyświetlany jest monit o wprowadzenie godziny.
- 4 Wprowadź godzinę i minuty.  
Jeżeli wybrano 12-godzinny format godziny, po wpisaniu ostatniej cyfry godziny pojawi się zapytanie AM/PM.

- 5** Po pojawieniu się monitu naciśnij przycisk **1** dla opcji AM (przed południem) lub przycisk **2** dla opcji PM (po południu).  
Na panelu przednim zostanie wyświetlone nowe ustawienie daty i godziny.

### ustawianie rozmiaru papieru dla odbieranych faksów

Możliwe jest wybranie rozmiaru papieru dla przychodzących faksów. Wybrany rozmiar papieru powinien być zgodny z rozmiarem kartek załadowanych do podajnika papieru. Faksy można drukować wyłącznie na papierze o rozmiarach letter, A4 lub legal (zależy od kraju/regionu).

**Uwaga:** Jeżeli do podajnika zostanie załadowany papier o nieprawidłowym rozmiarze, odbierane faksy nie będą drukowane i na wyświetlaczu pojawi się komunikat błędu. Załaduj papier o rozmiarze letter, A4 lub legal i naciśnij OK, aby wydrukować faks.

- 1** Naciśnij przycisk **Ustawienia**.
- 2** Naciśnij przycisk **3**, a następnie **4**.  
Spowoduje to wybranie menu Podstawowe ustawienia faksu, a następnie opcji Rozmiar papieru.
- 3** Naciśnij **▶**, aby wybrać odpowiednią opcję i naciśnij **OK**.

### ustawianie wybierania tonowego lub impulsowego

Możliwe jest wybranie wybierania tonowego bądź impulsowego. Większość sieci telefonicznych akceptuje zarówno wybieranie tonowe, jak i impulsowe. W przypadku podłączenia urządzenia do publicznego systemu telefonicznego lub wewnętrznej centrali wymagającej wybierania impulsowego, konieczne może być wybranie opcji Wybieranie impulsowe. Domyślnym ustawieniem jest Wybieranie tonowe. Przy korzystaniu z wybierania impulsowego niektóre opcje systemu telefonicznego mogą nie być dostępne. Co więcej, impulsowe wybieranie numerów może trwać dłużej od wybierania tonowego. Jeżeli nie masz pewności, jakie ustawienie wybrać, skontaktuj się z operatorem telekomunikacyjnym.

**Uwaga:** Jeżeli system telefoniczny, do którego jest podłączone urządzenie, nie wymaga stosowania wybierania impulsowego, zalecamy pozostawienie domyślnego ustawienia Wybieranie tonowe.

- 1** Naciśnij przycisk **Ustawienia**.
- 2** Naciśnij przycisk **3**, a następnie **5**.  
Spowoduje to kolejno wybranie menu Podstawowe ustawienia faksu, a następnie opcji Wybieranie tonowe lub imp.
- 3** Naciśnij przycisk **▶**, aby wybrać opcję **Tonowe** lub **Impulsowe**.
- 4** Naciśnij przycisk **OK**.

### regulacja głośności dzwonienia

Urządzenie HP Officejet umożliwia ustawienie jed'nego z czterech poziomów głośności dzwonienia w momencie przychodzącego połączenia faksowego lub głosowego. Możesz wybrać ustawienie Wyłączony, Niska, Średnia lub Wysoka. Domyślne ustawienie to Średnia.

- 1 Naciśnij przycisk **Ustawienia**.
- 2 Naciśnij przycisk **3**, a następnie **6**.  
Spowoduje to kolejno wyświetlenie menu Podstawowe ustawienia faksu i wybranie opcji Głośność dzwonka.
- 3 Naciśnij **▶**, aby wybrać odpowiednią opcję i naciśnij **OK**.

### regulacja głośności monitorowania linii

Opcja Głośność podsłuchu linii umożliwia ustawienie głośności sygnału wybierania i faksu. Możesz wybrać ustawienie Niska, Średnia lub Wysoka. Domyślne ustawienie to Średnia.

- 1 Naciśnij przycisk **Ustawienia**.
- 2 Naciśnij przycisk **3**, a następnie **7**.  
Spowoduje to kolejno wyświetlenie menu Podstawowe ustawienia faksu i wybranie opcji Głośność podsłuchu linii.
- 3 Naciśnij **▶**, aby wybrać odpowiednią opcję i naciśnij **OK**.

### przekazywanie faksów na inny numer

Za pomocą funkcji Przekazyw. faksu można przekazać odebrane fakсы na inny numer. Przez czas określony w opcji Przekazyw. faksu, urządzenie HP Officejet nie będzie drukować odbieranych faksów. Faks odebrany w kolorze, zostanie przekazany w trybie monochromatycznym.

- 1 Naciśnij przycisk **Ustawienia**.
- 2 Naciśnij przycisk **3**, a następnie **8**.  
Spowoduje to kolejno wyświetlenie menu Podstawowe ustawienia faksu, a następnie wybranie opcji Przesył. faksu tylko cz.-b.
- 3 Wprowadź numer faksu, który będzie odbierał przekierowane fakсы.
- 4 Naciśnij przycisk **OK**.  
Na wyświetlaczu pojawi się napis Przekazyw. faksu.

### edycja i anulowanie przekazywania faksów

Po włączeniu funkcji przekazywania może się okazać, że trzeba zmienić numer, na który przekazywane są fakсы lub całkowicie anulować przekazywanie. Aby edytować albo wyłączyć przekazywanie faksów wykonaj następujące czynności.

- 1 Naciśnij przycisk **Ustawienia**.
- 2 Naciśnij przycisk **3**, a następnie **8**.  
Spowoduje to kolejno wyświetlenie menu Podstawowe ustawienia faksu, a następnie wybranie opcji Przesył. faksu tylko cz.-b.
- 3 Po chwili na wyświetlaczu pojawi się komunikat **Przekaz. jest Wł. 1=Edyt 2=Anul.** Wykonaj jedną z następujących czynności:
  - Naciśnij przycisk **1**, aby zmienić numer faksu. Postępuj zgodnie z komunikatami na wyświetlaczu.
  - Naciśnij **2**, aby anulować **Przekazyw. faksu**.

**Wskazówka:** Można także anulować przekazywanie faksów naciskając po kolei Anuluj, potem 2, aż na wyświetlaczu pojawi się "Przekazyw. faksu".

## zmiana wzorca sygnału dzwonka (dzwonienie dystynktywne)

Wielu operatorów telekomunikacyjnych oferuje usługę dzwonienia dystynktywnego, umożliwiającą korzystanie na jednej linii telefonicznej z kilku numerów telefonu. Po wykupieniu tej usługi, każdy numer będzie miał inny wzorec dzwonka; mogą to być na przykład pojedyncze, podwójne i potrójne sygnały.

Podłączając urządzenie HP Officejet do linii z dzwonieniem dystynktywnym, poproś operatora o przypisanie osobnych wzorców dzwonka do rozmów i do faksów. W przypadku faksów zaleca się korzystanie z dzwonek podwójnych lub potrójnych. Gdy urządzenie HP Officejet wykryje określony wzorec dzwonka, odbierze połączenie i odbierze faks.

Jeśli ta usługa jest niedostępna, zastosuj domyślny wzorec dzwonka, czyli Wszystkie dzwonki.

- 1 Upewnij się, że wybrany został odpowiedni Tryb odbierania. Informacje na ten temat można znaleźć w części **stosowanie trybu odbierania** na stronie 48.
- 2 Naciśnij przycisk **Ustawienia**.
- 3 Naciśnij **4**, następnie naciśnij **1**.  
Spowoduje to kolejno wyświetlenie menu Zaawansowane ustawienia faksu i wybranie opcji Wzorec sygnału dzwonka.
- 4 Naciskaj przycisk **▶**, aby przejrzeć następujące opcje: **Wszystkie dzwonki**, **Pojedyncze dzwonki**, **Podwójne dzwonki**, **Potrójne dzwonki** oraz **Podwójne i potrójne dzwonki**.
- 5 Po wyświetleniu w górnej linii wyświetlacza wzorca ustalonego dla danego numeru faksu przez operatora, naciśnij **OK**.

**Uwaga:** Jeśli usługa dzwonienia dystynktywnego jest niedostępna, zastosuj domyślny wzorec dzwonka, czyli Wszystkie dzwonki.

## automatyczne ponowne wybieranie numeru, jeśli numer jest zajęty lub nie odpowiada

Urządzenie HP Officejet można skonfigurować w taki sposób, aby w przypadku zajętości lub nieodebrania połączenia ponownie wybierało numer. Domyślnym ustawieniem funkcji Ponowne wyb.-sygn. zajętości jest Powtórne wybieranie numeru. Domyślnym ustawieniem funkcji Ponowne wyb.-brak odp. jest Brak powtórnego wybierania numeru.

- 1 Naciśnij przycisk **Ustawienia**.
- 2 Wykonaj jedną z następujących czynności:
  - Aby zmienić ustawienia opcji **Ponowne wyb.-sygn. zajętości**, naciśnij **4**, a następnie **2**.  
Spowoduje to kolejno wyświetlenie menu Zaawansowane ustawienia faksu i wybranie opcji Ponowne wyb.-sygn. zajętości.
  - Aby zmienić ustawienia opcji **Ponowne wyb.-brak odp.**, naciśnij **4**, a następnie ponownie **3**.

Spowoduje to kolejno wyświetlenie menu Zaawansowane ustawienia faksu i wybranie opcji Ponowne wyb.-brak odp.

<p><b>Zaawansowane ustawienia faksu</b></p> <p>1: Wzorzec sygnału dzwonka  <b>2: Ponowne wyb.-sygn. zajętości</b>  <b>3: Ponowne wyb.-brak odp.</b>  4: Automatyczne zmniejszanie  5: Tryb korekcji błędów  6: Szybkość faksu  7. Tryb ident. rozmówców*  8: Numery blok. faksów *  9: Kop. zap. faksu**</p> <p>* Nie dostępne w niektórych krajach/regionach. Jeżeli usługa identyfikacji rozmówcy nie jest dostępna w Twoim kraju/regionie, opcja ta nie pojawi się w menu Drukuj raport.  ** Jeżeli usługa identyfikacji rozmówcy jest niedostępna, pozycja Kop. zap. faksu będzie miała numer 7.</p>	<p><b>Ponowne wyb.-sygn. zajętości</b>  <b>Powtórne wybieranie numeru</b>  Brak powtórnego wybierania numeru</p>
	<p><b>Ponowne wyb.-brak odp.</b>  <b>Brak powtórnego wybierania numeru</b>  Powtórne wybieranie numeru</p>

- 3 Naciśnij przycisk **▶**, aby wybrać opcję **Powtórne wybieranie numeru** lub **Brak powtórnego wybierania numeru**.
- 4 Naciśnij przycisk **OK**.

### ustawianie automatycznego zmniejszania dla faksów przychodzących

Ustawienie to określa, jak ma postąpić urządzenie HP Officejet po odebraniu faksu o wymiarach przekraczających domyślny rozmiar papieru. Jeśli ustawienie jest włączone (domyślnie), obraz zostanie tak zmniejszony, aby zmieścił się na jednej stronie. Jeśli ustawienie jest wyłączone, dane nie mieszczące się na pierwszej stronie zostaną wydrukowane na drugiej. Opcja Automatyczne zmniejszenie jest przydatna, gdy odbierany jest faks o rozmiarze legal, podczas gdy w zasobniku wejściowym urządzenia znajduje się papier o rozmiarze letter.

- 1 Naciśnij przycisk **Ustawienia**.
- 2 Naciśnij **4**, następnie naciśnij **4**.  
Spowoduje to kolejno wyświetlenie menu Zaawansowane ustawienia faksu i wybranie opcji Automatyczne zmniejszanie.
- 3 Naciśnij **▶**, aby wybrać **Włączony** lub **Wyłączony**.
- 4 Naciśnij przycisk **OK**.

## stosowanie trybu korekcji błędów

Tryb korekcji błędów (ECM) eliminuje utratę danych spowodowaną słabą jakością połączenia, dzięki wykrywaniu błędów pojawiających się podczas transmisji i automatycznemu żądaniu retransmisji błędnego pakietu danych. Nie ma to wpływu na opłaty telekomunikacyjne; mogą one nawet zmaleć, jeśli połączenie jest dobrej jakości. W przypadku słabego połączenia tryb korekcji błędów spowoduje wydłużenie czasu transmisji i zwiększenie opłat, ale przesyłanie danych jest o wiele pewniejsze. Wyłącz tryb korekcji błędów (domyślnie jest on włączony) tylko wówczas, jeśli znacznie wzrosną opłaty telekomunikacyjne i nie przeszkadza Ci utrata jakości w zamian za oszczędność.

**Uwaga:** W przypadku ustawienia Szybkości faksu na Szybka, oraz przy wysyłaniu kolorowego faksu ECM jest zawsze Włączona.

- 1 Naciśnij przycisk **Ustawienia**.
- 2 Naciśnij przycisk **4**, a następnie **5**.  
Spowoduje to kolejno wyświetlenie menu Zaawansowane ustawienia faksu i wybranie opcji Tryb korekcji błędów.
- 3 Naciskaj **▶**, aby wybrać **Włączony** lub **Wyłączony**.
- 4 Naciśnij przycisk **OK**.

## ustawianie prędkości faksowania

Możliwe jest ustawienie szybkości komunikacji pomiędzy urządzeniem HP Officejet i innymi faksami przy wysyłaniu i odbieraniu faksów. Domyślnym ustawieniem jest Szybka.

W niektórych przypadkach konieczne może być wybranie mniejszej szybkości. W przypadku korzystania z:

- internetowej usługi telefonicznej
- centrali abonenckiej PBX
- protokołu przesyłu faksów przez Internet (FoIP)
- linii ISDN

Także w przypadku wystąpienia problemów z wysyłaniem i odbieraniem faksów przydatne może być ustawienie Szybkości faksu na Średnia lub Wolna. Jeżeli chcesz wysłać faks z wyłączoną opcją ECM, konieczne jest wybranie ustawienia Średnia lub Wolna. Dostępne są następujące szybkości.

ustawienie szybkości faksowania	szybkość faksowania
Szybka	v.34 lub 33600 b/s
Średnia	v.17 lub 14400 b/s
Wolna	v.29 lub 9600 b/s

- 1 Naciśnij przycisk **Ustawienia**.
- 2 Naciśnij przycisk **4**, a następnie **6**.  
Spowoduje to kolejno wyświetlenie menu Zaawansowane ustawienia faksu i wybranie opcji Szybkość faksu.
- 3 Naciśnij **▶**, aby wybrać odpowiednią opcję i naciśnij **OK**.

## korzystanie z identyfikacji rozmówcy

Tryb ident. rozmówcy umożliwia sprawdzenie numeru telefonu lub nazwy rozmówcy na wyświetlaczu, o ile użytkownik jest abonentem odpowiedniej usługi sieci telefonicznej.

**Uwaga:** Usługa identyfikacji rozmówcy jest zapewniana przez operatora sieci telefonicznej. Jest niedostępna w niektórych krajach/regionach. Jeżeli usługa identyfikacji rozmówcy nie jest dostępna w Twoim kraju/regionie, opcja Tryb ident. rozmówcy nie pojawi się w menu Zaawansowane ustawienia faksu. Więcej informacji na temat identyfikacji rozmówcy można uzyskać u operatora sieci telefonicznej.

Dodatkowo funkcja ta umożliwia blokowanie wybranych numerów, dzięki czemu urządzenie HP OfficeJet nie będzie odbierało faksów od wybranych nadawców. Więcej informacji na temat blokowania numerów można znaleźć w części **blokowanie niechcianych numerów faksów** na stronie 72.

- 1 Naciśnij przycisk **Ustawienia**.
- 2 Naciśnij przycisk **4**, a następnie **7**.  
Spowoduje to kolejno wyświetlenie menu Zaawansowane ustawienia faksu i wybranie opcji Tryb ident. rozmówcy.
- 3 Naciskaj **▶**, aby wybrać jedną z poniższych opcji:
  - **Włączone:** opcja ta powoduje włączenie Trybu identyfikacji rozmówcy.
  - **Wł. (Blokuj):** opcja ta powoduje włączenie Trybu identyfikacji rozmówcy i blokowania niechcianych numerów faksów.
  - **Wyłączony:** opcja ta powoduje wyłączenie Trybu identyfikacji rozmówcy.
- 4 Naciśnij przycisk **OK**.

## blokowanie niechcianych numerów faksów

Jeżeli jesteś abonentem usługi identyfikacji rozmówcy, możliwe jest blokowanie faksów z wybranych numerów telefonów za pomocą funkcji Numery blok. faksów. Możliwe jest blokowanie do 20 numerów telefonów.

Przed użyciem tej funkcji konieczne jest ustawienie Trybu ident. rozmówcy na **Wł. (Blokuj)**. Informacje na ten temat można znaleźć w części **korzystanie z identyfikacji rozmówcy** na stronie 72.

**Uwaga:** Usługa identyfikacji rozmówcy jest zapewniana przez operatora sieci telefonicznej. Jest niedostępna w niektórych krajach/regionach. Jeżeli usługa identyfikacji rozmówcy nie jest dostępna w Twoim kraju/regionie, opcja Numery blok. faksów nie pojawi się w menu Zaawansowane ustawienia faksów. Więcej informacji na temat identyfikacji rozmówcy można uzyskać u operatora sieci telefonicznej.

**Uwaga:** Można także blokować odbieranie faksów za pomocą programu Nawigator HP, jednak w niektórych sytuacjach zastosowanie panelu przedniego może być wygodniejsze. Więcej informacji na ten temat znajdziesz w pomocy ekranowej pomoc hp image zone, dołączonym do oprogramowania.

### dodawanie niechcianych numerów faksów

- 1 Naciśnij przycisk **Ustawienia**.
- 2 Naciśnij **4**, następnie naciśnij **8**.  
Spowoduje to kolejno wyświetlenie menu Zaawansowane ustawienia faksu i wybranie opcji Numery blok. faksów.
- 3 Naciśnij **▶**, aby wybrać **Dodaj** i naciśnij **OK**.  
Ostatni zidentyfikowany numer rozmówcy pojawi się na wyświetlaczu.
- 4 Naciskaj **◀** lub **▶**, aby przejść do pozycji na liście zidentyfikowanych numerów, a następnie naciśnij **OK**, aby dodać numer do listy blokowanych numerów.
- 5 Jeżeli chcesz dodać do listy kolejny numer, naciśnij **1** (Tak). W przeciwnym wypadku naciśnij **2** (Nie).
- 6 Jeżeli wybrałeś **1**, powtarzaj kroki 4 i 5, aż skończysz dodawanie numerów do listy.

### usuwanie niechcianych numerów faksów

- 1 Naciśnij przycisk **Ustawienia**.
- 2 Naciśnij **4**, następnie naciśnij **8**.  
Spowoduje to kolejno wyświetlenie menu Zaawansowane ustawienia faksu i wybranie opcji Numery blok. faksów.
- 3 Naciśnij **▶**, aby wybrać **Usuń** i naciśnij **OK**.  
Na wyświetlaczu pojawi się napis Numer blokowany.
- 4 Naciskaj **◀** lub **▶**, aby przejść do pozycji na liście numerów, a następnie naciśnij **OK**, aby usunąć pozycję z listy blokowanych numerów.
- 5 Jeżeli chcesz usunąć z listy kolejny numer, naciśnij **1** (Tak). W przeciwnym wypadku naciśnij **2** (Nie).
- 6 Jeżeli wybrałeś **1**, powtarzaj kroki 4 i 5, aż skończysz usuwanie numerów z listy.

### ustawianie odbierania rezerwowego faksów

Funkcja Rezerwowy odbiór faksów umożliwia przechowywanie odbieranych faksów w pamięci. Przykładowo, jeśli podczas odbierania faksu skończy się tusz w pojemniku, faks zostanie zachowany w pamięci. Faks będzie można wydrukować po wymianie pojemnika z tuszem. Gdy w pamięci urządzenia znajdują się fakсы do wydrukowania, na wyświetlaczu panelu przedniego pojawia się odpowiednia informacja.

Domyślnie funkcja Rezerwowy odbiór faksów jest włączona. Więcej informacji na temat drukowania faksów przechowywanych w pamięci można znaleźć w części **ponowne drukowanie faksów znajdujących się w pamięci** na stronie 74.

**Uwaga:** Po zapełnieniu pamięci HP Officejet zastępuje najstarsze, wydrukowane fakсы. Wszystkie niewydrukowane fakсы pozostaną w pamięci do chwili wydrukowania lub usunięcia. Gdy pamięć zostanie zapełniona niewydrukowanymi faksami, urządzenie HP Officejet przestanie odbierać nowe połączenia faksowe do momentu wydrukowania

faksów przechowywanych w pamięci. Aby usunąć wszystkie fakсы z pamięci, łącznie z faksami, które nie zostały wydrukowane, wyłącz HP Officejet.

- 1 Naciśnij przycisk **Ustawienia**.
- 2 Naciśnij przycisk **4**, a następnie **7** lub **9** (zależy od regionu/kraju). Spowoduje to kolejno wybranie menu Zaawansowane ustawienia faksu i opcji Rezerwowy odbiór faksów.
- 3 Naciskaj **▶**, aby wybrać jedną z poniższych opcji:
  - **Włączone**: wybranie tej opcji aktywuje Rezerwowy odbiór faksów.
  - **Wyłączone**: wybranie tej opcji wyłącza Rezerwowy odbiór faksów.
- 4 Naciśnij przycisk **OK**.

## ponowne drukowanie faksów znajdujących się w pamięci

Opcja Drukow. faksu zapis. w pamięci umożliwia ponowne wydrukowanie faksu znajdującego się w pamięci. Fakсы są drukowane w kolejności odwrotnej tak, że ostatni odebrany faks jest drukowany jako pierwszy. Aby anulować niepotrzebne drukowanie przez HP Officejet faksu, naciśnij Anuluj. Urządzenie HP Officejet rozpocznie drukowanie następnego faksu w pamięci. Przycisk Anuluj należy nacisnąć dla każdego faksu przechowywanego w pamięci, który nie powinien zostać wydrukowany.

- 1 Naciśnij przycisk **Ustawienia**.
- 2 Naciśnij przycisk **5**, a następnie **4**. Spowoduje to kolejno wyświetlenie menu Narzędzia i wybranie opcji Drukow. faksu zapis. w pamięci. Następuje wydruk faksów z pamięci.

## przerywanie operacji faksowania

- Aby przerwać wysyłanie lub otrzymywanie faksu, naciśnij przycisk **Anuluj**.
- Aby anulować trwające wybieranie numeru i przywrócić sygnał wybierania, naciśnij **Przełącz**

**Uwaga:** Jeżeli urządzenie HP Officejet jest połączone z innym faksem i trwa odbieranie lub nadawanie danych, musisz nacisnąć Anuluj, aby anulować faksowanie. Przycisk Przełącz nie anuluje aktualnie przesyłanego faksu.

Większość ustawień wydruku jest dobierana automatycznie przez program wykorzystywany do drukowania lub technologię HP ColorSmart. Ustawienia drukowania należy dostosowywać ręcznie tylko wtedy, gdy zachodzi potrzeba zmodyfikowania jakości druku, drukowania na określonych rodzajach papieru lub folii czy też zastosowania funkcji specjalnych.

W tej części opisano następujące zagadnienia:

- **drukowanie za pomocą aplikacji** na stronie 75
- **ustawianie opcji drukowania** na stronie 76
- **zatrzymywanie drukowania** na stronie 78

Urządzenie HP Officejet może wykonywać specjalne zadania drukowania, takie jak drukowanie obrazów bez obrzeży, plakatów oraz drukowanie na folii przezroczystej. Aby uzyskać więcej informacji na temat specjalnych zadań drukowania, zajrzyj do pomocy ekranowej modułu hp image zone dołączonego do oprogramowania.

## drukowanie za pomocą aplikacji

Aby wydrukować dokument z aplikacji, w której dokument powstał, wykonaj następujące czynności.

### W systemie Windows

- 1 Umieść odpowiedni papier w podajniku.  
Więcej informacji można znaleźć w części **ładowanie papieru i umieszczanie oryginałów** na stronie 15.
- 2 Z menu **Plik** aplikacji wybierz **Drukuj**.
- 3 Sprawdź, czy w opcjach drukowania urządzenie HP Officejet wybrane jest jako drukarka domyślna.  
Jeśli chcesz zmienić ustawienia, kliknij przycisk służący do otwierania okna dialogowego **Właściwości** (w zależności od programu przycisk ten może nazywać się **Właściwości**, **Opcje**, **Ustawienia drukarki** lub **Drukarka**), a następnie korzystając z opcji dostępnych w zakładkach **Papier/Jakość**, **Wykończenie**, **Efekty**, **Podstawy** oraz **Kolor** zaznacz opcje dla zadania drukowania.  
**Uwaga:** Podczas drukowania zdjęć należy wybrać odpowiednie opcje rodzaju papieru oraz poprawy jakości zdjęcia. Więcej informacji na ten temat znajdziesz w programie **hp image zone**, dołączonej do oprogramowania.
- 4 Kliknij przycisk **OK**, aby zamknąć okno dialogowe **Właściwości**.

Wybrane ustawienia dotyczą tylko bieżącego zadania drukowania. Aby ustawienia obowiązywały dla wszystkich zadań, zobacz **ustawianie opcji drukowania** na stronie 76.

- 5 Kliknij **OK**, aby rozpocząć zadanie drukowania.

## W systemie Macintosh

Rozmiar papieru, powiększenie oraz orientację stron dokumentu można określić w oknie dialogowym Page Setup (Ustawienia strony). Inne ustawienia drukowania dokumentu oraz wysłanie go do drukarki można wykonać w oknie dialogowym Print (Drukuj).

**Uwaga:** Następujące kroki dotyczą jedynie wersji OS X. W wersji OS 9, kroki te mogą być nieco inne. Zanim zaczniesz drukować sprawdź, czy urządzenie HP Officejet zaznaczono w Print Center (Centrum druku) (OS X) lub Chooser (Selektorze) (OS 9).

- 1 Z menu **File** (Plik) aplikacji wybierz opcję **Page Setup** (Ustawienia strony). Pojawi się okno dialogowe Page Setup (Ustawienia strony).
- 2 Z rozwijanego menu **Format for** (Format dla) wybierz urządzenie HP Officejet.
- 3 Dostosuj inne ustawienia zgodnie z potrzebami:
  - Wybierz rozmiar papieru. (Aby ustawić własny rozmiar papieru wybierz Custom Paper Size (własny rozmiar papieru) w menu Settings (Ustawienia).)
  - Wybierz orientację.
  - Podaj procent powiększenia.

W wersji OS 9 okno dialogowe Page Setup (Ustawienia strony) zawiera opcje umożliwiające obrót lub lustrzane odbicie obrazu oraz edycję niestandardowych rozmiarów papieru.

- 4 Kliknij **OK**.
- 5 Z menu **Plik** aplikacji wybierz **Drukuj**. Pojawi się okno dialogowe Drukuj. Jeśli korzystasz z wersji OS X, otworzy się panel Copies & Pages (Kopie i strony). Jeśli korzystasz z wersji OS 9, otworzy się panel General (Ogólne).
- 6 Wybierz ustawienia drukowania dla swojego projektu. Za pomocą menu rozwijanych można otwierać inne panele.
- 7 Aby rozpocząć drukowanie kliknij **Print** (Drukuj).

## ustawianie opcji drukowania

Można dostosować ustawienia drukowania urządzenia HP Officejet do prawie dowolnego zadania drukowania, w tym także wysokiej jakości zdjęć i dokumentów.

### W systemie Windows

Jeśli chcesz zmienić ustawienia drukowania, możesz to zrobić dla wszystkich zadań lub tylko dla bieżącego zadania. Sposób wyświetlania ustawień zależy od tego, czy mają one być stałe, czy też nie.

### zmiana ustawień drukowania dla wszystkich następujących zadań

- 1 W oprogramowaniu **Nawigator HP** kliknij **Ustawienia**, następnie **Ustawienia drukarki**.
- 2 Wprowadź zmiany w ustawieniach i kliknij **OK**.

### zmiana ustawień drukowania dla bieżącego zadania drukowania

- 1 Z menu **Plik** wykorzystywanej aplikacji wybierz opcję **Drukuj, Ustawienia wydruku**, lub **Ustawienia strony**. Sprawdź, czy jako drukarkę wskazano urządzenie HP Officejet.
- 2 Kliknij **Właściwości**, **Opcje, Ustawienia drukarki** lub **Drukarka** (nazwa opcji zależy od programu).
- 3 Wprowadź zmiany i kliknij **OK**.
- 4 Aby rozpocząć drukowanie, kliknij **OK**.

## W systemie Macintosh

- ▶ Aby otworzyć okno dialogowe **Page Setup** (Ustawienia strony), otwórz dokument, który chcesz wydrukować, a następnie wybierz **Page Setup** (Ustawienia strony) z menu **File** (Plik).

**Uwaga:** Aby uzyskać więcej informacji na temat ustawień danego panelu, kliknij symbol ? znajdujący się w dolnym prawym rogu okna dialogowego **Page Setup** (Ustawienia strony).

### panel atrybutów strony

Use the Za pomocą panelu Page Attributes (Atrybuty strony) w oknie Page Setup (Ustawienia strony) można zmienić ustawienia Page Size (Rozmiar strony), Scaling (Skalowanie) oraz Orientation (Orientacja). W systemie OS 9 można także wybrać opcje Mirror Image (Odbicie lustrzanego) oraz Borderless (Bez marginesów). W systemie OS X, można wybrać HP Officejet w tym panelu; w systemie OS 9 drukarkę wybiera się w programie Chooser.

### panel atrybutów aplikacji

Za pomocą panelu Application Attributes (Atrybuty aplikacji) można wybrać ustawienia drukowania specyficzne dla wykorzystywanej aplikacji.

### panel podsumowania

W systemie OS X w panelu Summary (Podsumowanie) można sprawdzić ustawienia drukowania dla dokumentu. W wersji OS 9, informacja ta pojawia się na panelu General (Ogólne) w oknie drukowania.

- ▶ Aby otworzyć okno dialogowe **Print** (Drukuj), otwórz dokument, który chcesz wydrukować, a następnie wybierz **Print** (Drukuj) z menu **File** (Plik).

**Uwaga:** Aby uzyskać więcej informacji na temat ustawień danego panelu, kliknij symbol ? w lewym dolnym rogu okna dialogowego Print (Drukuj).

### panel kopii i stron

Panel Copies & Pages (Kopie i strony) w wersji OS X oraz General (Ogólne) w wersji OS 9 w oknie dialogowym Print (Drukuj) służy do wybierania ilości kopii i numerów stron, które mają być wydrukowane. W tym panelu można także ustawić sortowanie wydruków.

- ▶ Kliknij przycisk **Preview** (Podgląd), aby wyświetlić podgląd drukowanego dokumentu.

### panel layout (układ)

Panel Layout (Układ) w oknie dialogowym Print (Drukuj) służy do drukowania wielu stron na jednym arkuszu i określania kolejności ich drukowania. W tym panelu można także ustawić opcje marginesów.

### panel opcji wydruku (OS X)

Panel Output Options (Opcje wydruku) w oknie dialogowym Print (Drukuj) służy do zapisywania pliku w formacie programu Adobe Acrobat PDF®. Urządzenie HP OfficeJet nie obsługuje drukowania postscriptowego.

- ▶ Zaznacz pole **Save as File** (Zapisz jako plik), aby zapisać dokument jako plik PDF.

**Uwaga:** Panel Output Options (Opcje wydruku) nie jest dostępny w wersji OS 9.

### panel paper type/quality (rodzaj/jakość papieru)

Panel Paper Type/Quality (Rodzaj papieru/Jakość) w wersji OS X oraz General (Ogólne) w wersji OS 9 w oknie dialogowym Print (Drukuj) służy do wybierania typu papieru, jakości wydruku oraz, w wersji OS X, ustawień koloru. Może również służyć do wprowadzania zmian kontrastu i ostrości fotografii cyfrowych oraz dopasowania ilości tuszu używanej podczas drukowania.

Zakładki Color Options (Opcje koloru) i Digital Photo (Fotografia cyfrowa) w wersji OS X widoczne są jako osobne panele w wersji OS 9. W przypadku OS 9, należy skorzystać z paneli Color (Kolor) i Digital Photography (Fotografia cyfrowa).

## zatrzymywanie drukowania

Zadanie drukowania można zatrzymać za pomocą urządzenia HP OfficeJet oraz za pomocą komputera, zalecamy jednak stosowanie następującej metody.

- ▶ Aby zatrzymać zadanie drukowania z urządzenia HP OfficeJet, naciśnij **Anuluj** na panelu przednim. Na wyświetlaczu na panelu przednim pojawi się komunikat **Wydruk anulow.** Jeśli powyższy komunikat nie pojawi się, należy ponownie nacisnąć przycisk **Anuluj**.

Urządzenie HP OfficeJet zakończy drukowanie rozpoczętych stron, a następnie anuluje pozostałą część zadania. Może to potrwać kilka chwil.

Pojemniki z tuszem, zalecane rodzaje papieru HP oraz akcesoria dla urządzenia HP Officejet można zamówić na stronie internetowej firmy HP.

W tej części opisano następujące zagadnienia:

- **zamawianie nośników** na stronie 79
- **zamawianie pojemników z tuszem** na stronie 79
- **zamawianie innych materiałów eksploatacyjnych** na stronie 80

## zamawianie nośników

Takie nośniki, jak papier HP Premium, folia HP Premium do drukarek atramentowych, naprasowanka HP Iron-On lub karta HP Greeting Cards, można zamówić na stronie:

[www.hp.com](http://www.hp.com)

Wybierz kraj/region, a następnie opcję Jak kupić lub Sklep HP.

## zamawianie pojemników z tuszem

Poniższa tabela zawiera wykaz pojemników z tuszem, których można używać do pracy z urządzeniem HP Officejet. Poniższe informacje pozwolą określić, jaki pojemnik należy zamówić.

pojemniki z tuszem	numer katalogowy hp
Pojemnik HP z czarnym tuszem	nr 56, pojemniki z czarnym tuszem 19 ml
Pojemnik HP z tuszem trójkolorowym	nr 57, pojemniki z tuszem kolorowym 17 ml
Pojemnik HP z tuszem fotograficznym	nr 58, pojemniki z tuszem kolorowym 17 ml
Pojemnik HP z czarnym tuszem	nr 27, pojemniki z czarnym tuszem 10 ml
Pojemnik HP z tuszem trójkolorowym	nr 28, pojemniki z tuszem kolorowym 8 ml

Więcej informacji na temat pojemników z tuszem można znaleźć na stronie HP:

[www.hp.com](http://www.hp.com)

Wybierz kraj/region, a następnie opcję Jak kupić lub Sklep HP.

## zamawianie innych materiałów eksploatacyjnych

Aby zamówić inne materiały eksploatacyjne, jak np. oprogramowanie do urządzenia HP Officejet, drukowany Podręcznik użytkownika, plakat instalacyjny lub inne części do samodzielnej wymiany przez klienta, należy zadzwonić pod właściwy numer.

- W USA i Kanadzie zadzwoń pod numer 1-800-HP-INVENT (1-800-474-6836).
- W Europie należy zadzwonić pod numer +49 180 5 290220 (Niemcy) lub +44 870 606 9081 (Wielka Brytania).

Aby zamówić oprogramowanie HP Officejet w innych krajach/regionach, należy zadzwonić pod numer odpowiedni dla danego kraju/regionu. Wymienione poniżej numery telefoniczne były aktualne w momencie publikacji niniejszej instrukcji. Lista aktualnych numerów punktów zamówień firmy HP dla odpowiednich krajów/regionów i języków znajduje się pod adresem:

[www.hp.com/support](http://www.hp.com/support)

kraj/region	numer telefoniczny do zamówień
Region Azji i Pacyfiku	65 272 5300
Australia	61 3 8877 8000
Nowa Zelandia	0800 441 147
Afryka Południowa	+27 (0)11 8061030
USA i Kanada	1-800-HP-INVENT (1-800-474-6836)

Urządzenie HP Officejet wymaga niewielu zabiegów konserwacyjnych. Co pewien czas można przeczyszczyć płytę szklaną i biały pasek na tyle pokrywy, aby usunąć osiadły kurz i zapewnić wysoką jakość kopii oraz zeskanowanych dokumentów. Czasem trzeba będzie też wymienić, wyrównać lub oczyścić pojemniki z tuszem. W tej części zostały przedstawione zalecenia dotyczące utrzymywania urządzenia HP Officejet w najlepszym stanie technicznym. Opisane proste procedury konserwacyjne należy wykonywać, gdy zajdzie taka potrzeba.

W tej części opisano następujące zagadnienia:

- **czyszczenie szyby** na stronie 81
- **czyszczenie białego paska** na stronie 82
- **czyszczenie obudowy** na stronie 83
- **korzystanie z pojemników z tuszem** na stronie 83
- **wymiana przewodu telefonicznego** na stronie 94
- **przywracanie ustawień fabrycznych** na stronie 94
- **ustawianie prędkości przewijania** na stronie 94
- **ustawianie czasu opóźnienia monitu** na stronie 95
- **odgłosy auto-konserwacji** na stronie 95

## czyszczenie szyby

Zabrudzenia na płycie szklanej, np. brud, smugi, włosy itd. zmniejszają wydajność i ujemnie wpływają na precyzję działania funkcji takich jak np. Dopasuj do strony, Kopiuj i Skanuj.

- 1 Wyłącz urządzenie HP Officejet, wyjmij wtyczkę przewodu zasilającego z gniazdka i podnieś pokrywę.

**Uwaga:** Wydrukuj wszystkie fakсы znajdujące się w pamięci urządzenia przed jego odłączeniem od zasilania. Po odłączeniu zasilania wszystkie fakсы znajdujące się w pamięci zostaną utracone. Patrz **ponowne drukowanie faksów znajdujących się w pamięci** na stronie 74.

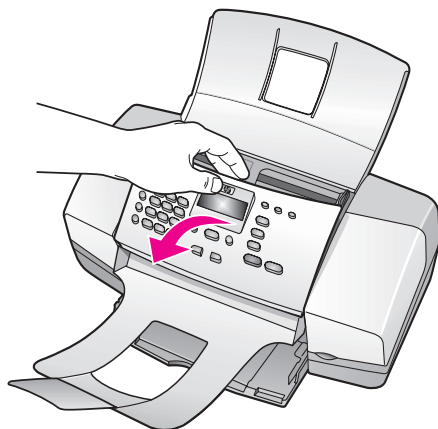

- 2 Oczyszczyć szybę przy użyciu miękkiej szmatki lub gąbki lekko zwilżonej środkiem do czyszczenia szkła nie zawierającym składników ściernych.

**Ostrożnie!** Nie używaj środków ściernych, acetonu, benzenu lub czterochlorku węgla, ponieważ związki te mogą uszkodzić urządzenie. Bezpośrednio na szybie nie należy umieszczać ani rozpylać płynów. Mogą się one dostać pod szybę i uszkodzić HP Officejet.

- 3 Osusz szybę irchą lub gąbką celulozową, aby zapobiec pojawieniu się plam.

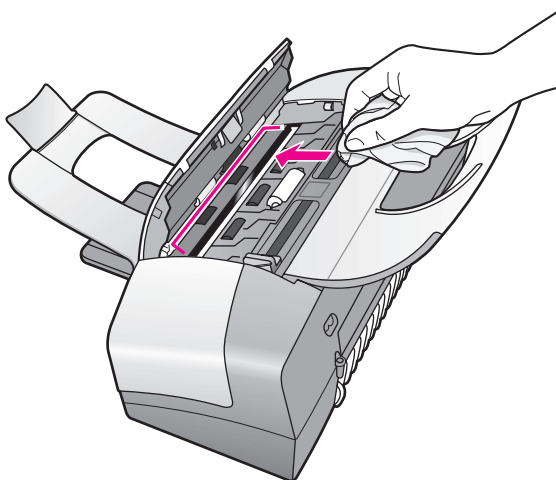

## czyszczenie białego paska

Na białym pasku na wewnętrznej stronie pokrywy skanera mogą zbierać się drobne zabrudzenia.

- 1 Wyłącz urządzenie, wyjmij wtyczkę przewodu zasilającego z gniazdka i podnieś pokrywę.

**Uwaga:** Wydrukuj wszystkie fakсы znajdujące się w pamięci urządzenia przed jego odłączeniem od zasilania. Po odłączeniu zasilania wszystkie fakсы znajdujące się w pamięci zostaną utracone. Patrz **ponowne drukowanie faktów znajdujących się w pamięci** na stronie 74.

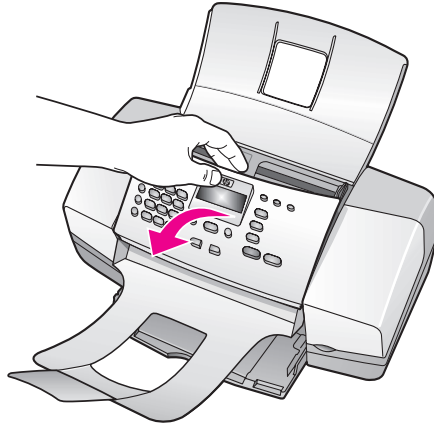

- 2 Oczyszczyć biały pasek na wewnętrznej stronie pokrywy miękką szmatką lub gąbką zwilżoną łagodnym roztworem mydła i ciepłej wody.
  - 3 Umyć delikatnie pasek, aby zmiękczyć osad. Nie szoruj.
  - 4 Osusz pasek za pomocą irchy lub miękkiej szmatki.
- Ostrożnie!** Nie używaj ściereczek papierowych, ponieważ mogą one porysować biały pasek.
- 5 Jeśli pasek nadal jest zabrudzony, ponownie wykonaj powyższe czynności, używając alkoholu izopropylowego i dokładnie wytrzyj pasek wilgotną szmatką, aby usunąć pozostały alkohol.

## czyszczenie obudowy

Do wycierania kurzu, smug i plam z obudowy należy używać miękkiej szmatki lub lekko wilgotnej gąbki. Wnętrze urządzenia nie wymaga czyszczenia. Należy unikać kontaktu wszelkich płynów z wewnętrzną częścią urządzenia oraz panelu przedniego.

**Uwaga:** Aby zapobiec uszkodzeniu lakierowanych części urządzenia HP Officejet, do czyszczenia panelu przedniego lub pokrywy nie należy używać alkoholu ani zawierających alkohol środków czyszczących.

## korzystanie z pojemników z tuszem

Aby zapewnić najlepszą jakość wydruku przy użyciu urządzenia HP Officejet, należy wykonać kilka prostych czynności konserwacyjnych, a gdy na wyświetlaczu na panelu przednim pojawi się odpowiedni komunikat, wymienić pojemniki z tuszem.

W tej części opisano następujące zagadnienia:

- **sprawdzanie poziomu tuszu w pojemnikach** na stronie 84
- **drukowanie raportu z autotestu** na stronie 84
- **obsługa pojemników z tuszem** na stronie 86
- **wymiana pojemników z tuszem** na stronie 86
- **korzystanie z pojemnika do drukowania zdjęć** na stronie 89
- **korzystanie z kasety na pojemnik z tuszem** na stronie 89
- **wyrównywanie pojemników z tuszem** na stronie 90
- **czyszczenie pojemników z tuszem** na stronie 92
- **czyszczenie styków pojemnika z tuszem** na stronie 92

## sprawdzanie poziomu tuszu w pojemnikach

Poziom tuszu w pojemniku można łatwo sprawdzić, aby określić, kiedy trzeba będzie wymienić pojemnik. Poziom tuszu wskazuje w przybliżeniu ilość tuszu pozostającego w pojemnikach. Sprawdzanie poziomu tuszu można wykonać tylko za pomocą programu Nawigator HP przy włączonym i podłączonym urządzeniu HP Officejet.

### W systemie Windows

- 1 W programie **Nawigator HP** wybierz **Ustawienia**, następnie **Ustawienia drukowania** i wybierz opcję **Zestaw narzędzi**.
- 2 Kliknij zakładkę **Szacowany poziom tuszu**.  
Oszacowane poziomy tuszu są widoczne dla pojemników z tuszem.

### W systemie Macintosh

- 1 W oprogramowaniu **Nawigator HP** kliknij **Ustawienia**, następnie **Obsługa drukarki**.
- 2 Jeżeli otworzy się okno dialogowe **Select Printer** (Wybierz drukarkę), wybierz urządzenie HP Officejet, a następnie kliknij **Utilities** (Narzędzia).
- 3 Z listy wybierz opcję **Ink Level** (Poziom tuszu).  
Oszacowane poziomy tuszu są widoczne dla pojemników z tuszem.

## drukowanie raportu z autotestu

Jeśli wystąpią problemy z drukowaniem, przed wymianą pojemników z tuszem należy wydrukować Raport z autotestu. Zawiera on przydatne informacje o pojemnikach z tuszem, w tym o ich stanie.

- 1 Włóż papier formatu A4, Letter lub Legal.
- 2 Naciśnij przycisk **Ustawienia**.
- 3 Naciśnij przycisk **1**, a następnie **5**.  
Spowoduje to kolejno otwarcie menu Drukuj raport i wybranie opcji Raport z autotestu.

### Drukuj raport

- 1: Ustawienia automat. sprawozdań
- 2: Ostatnia transakcja
- 3: Dziennik faksu
- 4: Lista numerów szybkiego wyb.
- 5: Raport z autotestu**
- 6: Raport identyfikacji rozmówców
- 7: Raport blokowanych faksów

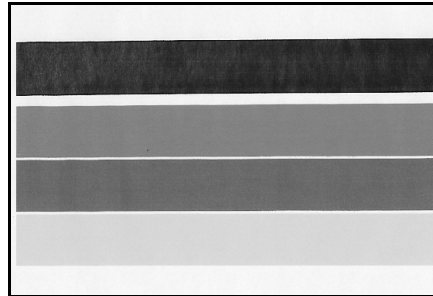

Czarna linia

Kolorowe linie

Zainstalowane pojemniki z tuszem czarnym i kolorowym

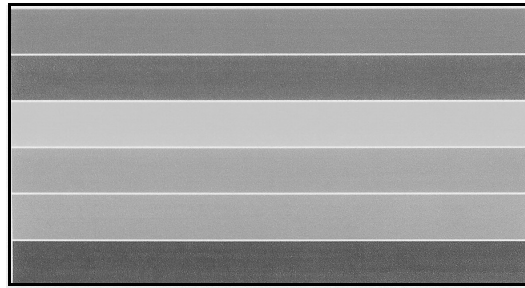

Zainstalowane pojemniki z tuszem kolorowym i do drukowania zdjęć

- 4 Sprawdź, czy w Raporcie z autotestu nie występują smugi lub białe linie na kolorowych liniach. Linie powinny być jednolite i przebiegać przez całą stronę.
- Jeżeli są zainstalowane pojemniki z tuszem czarnym i kolorowym, na raporcie z autotestu znajdują się cztery kolorowe linie: czarna, cyjan, magenta i żółta.
  - Jeżeli są zainstalowane pojemniki z tuszem kolorowym i fotograficznym, na raporcie z autotestu znajdzie się sześć kolorowych linii: dla pojemnika z tuszem kolorowym cyjan, magenta i żółty, a dla pojemnika do drukowania zdjęć jasny cyjan, jasna magenta i czarna.
  - Jeśli brakuje któregoś z kolorów, może to oznaczać, że w danym pojemniku skończył się tusz. Konieczna może być wymiana pojemnika. Więcej informacji na temat wymiany pojemników z tuszem można znaleźć w części **wymiana pojemników z tuszem** na stronie 86.
  - Rozmazania mogą wskazywać, że dysze są zatkane lub styki zabrudzone. Konieczne może być oczyszczenie pojemników z tuszem lub ich styków. Więcej informacji na temat czyszczenia pojemników z tuszem można znaleźć w części **czyszczenie pojemników z tuszem** na stronie 92 i **czyszczenie styków pojemnika z tuszem** na stronie 92. Do czyszczenia *nie* wolno używać alkoholu.

### obsługa pojemników z tuszem

Przed wymianą lub rozpoczęciem czyszczenia pojemnika z tuszem należy zapoznać się z nazwami części oraz sposobem postępowania z pojemnikiem.

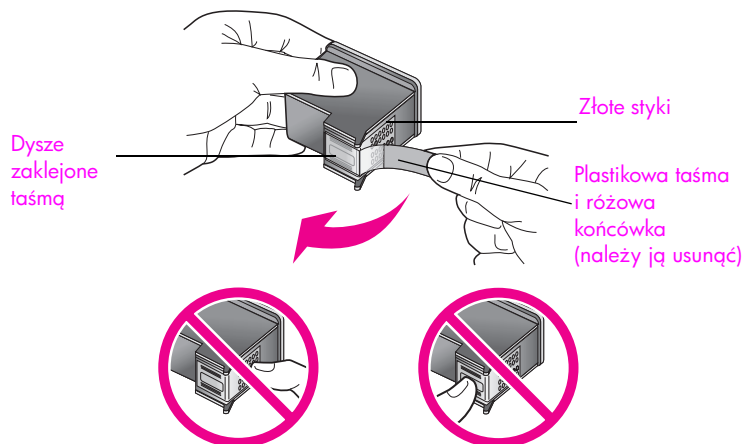

Nie dotykaj złotych styków ani dysz

### wymiana pojemników z tuszem

Jeśli poziom tuszu w pojemniku będzie zbyt niski, na wyświetlaczu na panelu przednim pojawi się komunikat. Dodatkowo, poziom tuszu można sprawdzić w komputerze za pomocą programu Nawigator HP. Informacje na ten temat można znaleźć w części **sprawdzanie poziom tuszu w pojemnikach** na stronie 84. Po wyświetleniu tego komunikatu zaleca się przygotowanie

pojemnika z tuszem na wymianę. Pojemnik należy wymienić również wtedy, gdy wydruk jest błąd lub jego jakość pogorszy się ze względu na stan pojemnika z tuszem.

Gdy będziesz chciał użyć pojemnika do drukowania zdjęć wysokiej jakości użyj poniższych instrukcji w celu wyjęcia pojemnika z czarnym tuszem.

Więcej informacji na temat zamawiania pojemników z tuszem można znaleźć w części **zamawianie pojemników z tuszem** na stronie 79.

- 1 Włącz urządzenie HP Officejet, a następnie otwórz drzwiczki dostępu do karetki.

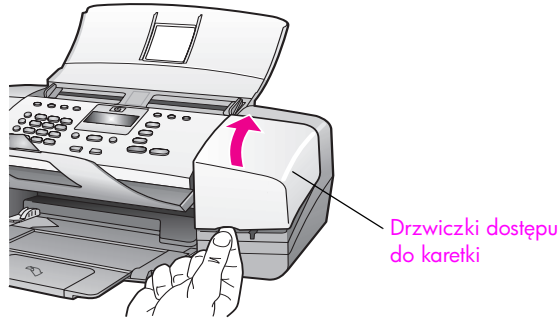

Karetka przesunie się w widoczne miejsce.

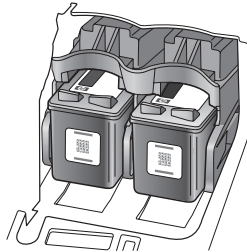

- 2 Po zatrzymaniu się karetki wciśnij pojemnik z tuszem, aby go zwolnić, a następnie pociągnij do siebie, aby wyjąć go z gniazda.

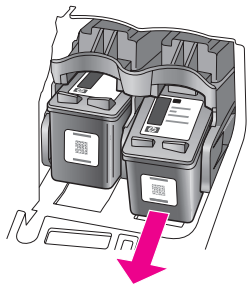

**Uwaga:** Gromadzenie się atramentu w gniazdach pojemników z tuszem stanowi normalny objaw.

- 3 Jeżeli wyjmiesz pojemnik z czarnym tuszem w celu zainstalowania pojemnika do druku zdjęć, umieść pojemnik z opakowaniu ochronnym. Więcej informacji na temat kasety ochronnej pojemnika można znaleźć w części **korzystanie z kasety na pojemnik z tuszem** na stronie 89.
- 4 Wyjmij nowy pojemnik z tuszem z opakowania i delikatnie zerwij plastikową taśmę pociągając za różową końcówkę, uważając, aby nie dotknąć żadnych elementów poza czarnym plastikiem.

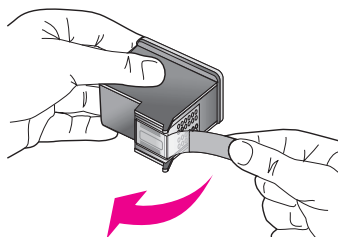

**Ostrożnie!** Nie dotykaj złotych styków ani dysz.

Po usunięciu plastikowej taśmy natychmiast zainstaluj pojemnik z tuszem, aby uniknąć wysychania atramentu w dyszach.

- 5 Chwyc pojemnik z czarnym tuszem znakiem HP do góry. Wsuń pojemnik z tuszem pod niewielkim kątem po *prawej* stronie karetki drukującej. Wciśnij pojemnik z tuszem tak, aby wskoczył na miejsce.

**Ostrożnie!** Nie próbuj wpychać pojemnika do gniazda nie przechylając go. Należy go wsunąć pod niewielkim kątem.

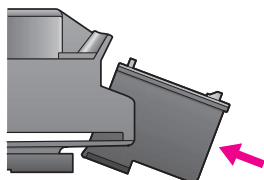

- 6 Chwyc pojemnik z trójkolorowym tuszem znakiem HP do góry. Wsuń pojemnik z tuszem pod niewielkim kątem w *lewej* strony karetki drukującej. Wciśnij pojemnik z tuszem tak, aby wskoczył na miejsce.

**Ostrożnie!** Nie próbuj wpychać pojemnika do gniazda nie przechylając go. Należy go wsunąć pod niewielkim kątem do góry.

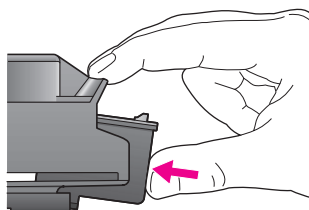

**Uwaga:** Należy zainstalować *oba* pojemniki z tuszem, aby urządzenie HP Officejet działało.

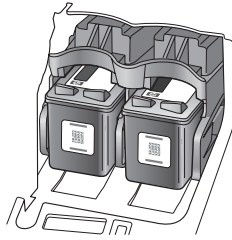

- 7 Zamknij drzwiczki dostępu do karetki.  
"Na wyświetlaczu pojawi się Naciśnij OK, aby wydrukować Stronę wyrównywania.
- 8 Naciśnij przycisk **OK**.  
Więcej informacji na temat wyrównywania pojemników z tuszem można znaleźć w części **wyrównywanie pojemników z tuszem** na stronie 90.

### korzystanie z pojemnika do drukowania zdjęć

Jakość drukowanych zdjęć w urządzeniu HP Officejet można zoptymalizować przez zakupienie pojemnika do druku zdjęć. Wyjmij pojemnik z czarnym tuszem i włóż na jego miejsce pojemnik do druku zdjęć. Połączenie trójkolorowego pojemnika z tuszem oraz pojemnika z tuszem do druku zdjęć otrzymujemy sześciokolorowy system zapewniający podwyższoną jakość drukowanych zdjęć.

Przy drukowaniu dokumentów tekstowych, załóż ponownie pojemnik z czarnym tuszem. Wyjęty pojemnik przechowuj w kasecie pojemnika z tuszem, aby zapobiec jego wyschnięciu, gdy nie jest używany. Więcej informacji na temat kasety ochronnej pojemnika można znaleźć w części **korzystanie z kasety na pojemnik z tuszem** na stronie 89, a informacje wymianie pojemników znajdują się w części **wymiana pojemników z tuszem** na stronie 86.

Więcej informacji na temat zakupu pojemników z tuszem fotograficznym można znaleźć w części **zamawianie pojemników z tuszem** na stronie 79.

### korzystanie z kasety na pojemnik z tuszem

Gdy zostanie zakupiony pojemnik do drukowania zdjęć, dołączona będzie kaseta ochronna na pojemnik z tuszem.

Kaseta ochronna jest tak zaprojektowana, aby chronić pojemnik gdy nie jest używany. Zabezpiecza także pojemnik przed wyschnięciem. Za każdym razem, gdy wyjmujesz pojemnik z urządzenia HP Officejet, przechowuj go w kasecie ochronnej.

- ▶ Pojemnik z tuszem wsuwa się do kasety ochronnej pod lekkim kątem, aż do zaskoczenia.

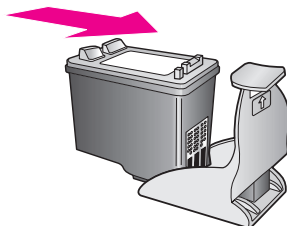

- ▶ Aby wyjąć pojemnik z kasety ochronnej, naciśnij jego górę i tył tak, aby go uwolnić, następnie wysuń pojemnik z kasety.

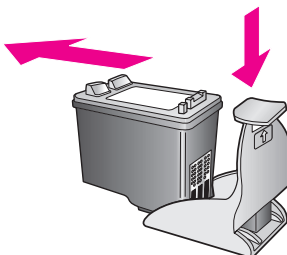

### wyrównywanie pojemników z tuszem

Urządzenie HP Officejet każdorazowo przypomina o potrzebie wyrównania pojemników po ich założeniu lub wymianie. Pojemniki z tuszem zawsze można również wyrównać korzystając z przycisków na panelu przednim lub z programu Nawigator HP. Wyrównywanie pojemników z tuszem pozwala uzyskać wysoką jakość wydruku.

**Uwaga:** Jeśli zainstalowany zostanie pojemnik, który został dopiero wyjęty, urządzenie HP Officejet nie zgłosi potrzeby wyrównania pojemników z tuszem.

### wyrównywanie pojemników z tuszem za pomocą przycisków na panelu przednim

- 1 Aby wyrównać pojemniki z tuszem po pojawieniu się monitu, należy nacisnąć **OK**.  
Urządzenie HP Officejet wydrukuje stronę wyrównywania.
- 2 W przeciwnym przypadku pojemniki z tuszem można wyrównać ręcznie za pomocą przycisków na panelu przednim. Naciśnij przycisk **Ustawienia**.
- 3 Naciśnij przycisk **5**, a następnie **2**.  
Spowoduje to wybranie kolejno menu Narzędzia i opcji Wyrównywanie poj. z tuszem.

### Narzędzia

- 1: Czyszczenie poj. z tuszem
- 2: Wyrównywanie poj. z tuszem**
- 3: Przywracanie ustaw. fabrycz.
- 4: Drukow. faksu zapis. w pamięci

Urządzenie HP Officejet wydrukuje stronę wyrównywania.

- 4 Załaduj stronę wyrównywania zadrukowaną stroną do dołu do podajnika dokumentów i naciśnij **OK**.



Wyrównywanie jest zakończone po wyświetleniu komunikatu "Zakończono wyrównywanie" na wyświetlaczu panelu przedniego. Stronę testową wyrzuc lub zostaw do ponownego zadrukowania.

### wyrównywanie pojemników z tuszem z programu nawigator hp

- 1 Uruchom **Nawigator HP**.

Informacji na temat zmiany uruchamiania Nawigator HP znajdują się w **korzystanie z nawigator hp - dodatkowe funkcje urządzenia hp officejet** na stronie 8.

- 2 W systemie Windows należy wykonać następujące czynności:
  - a. Wybierz **Ustawienia**, wybierz **Ustawienia drukowania**, a następnie wybierz **Narzędzia drukarki**.
  - b. Kliknij zakładkę **Obsługa urządzenia**.
  - c. Kliknij **Wyrównywanie poj. z tuszem**.

Urządzenie HP Officejet wydrukuje stronę wyrównywania.

- 3 W systemie Macintosh należy wykonać następujące czynności:
  - a. Wybierz **Settings** (Ustawienia), a następnie wybierz **Maintain Printer** (Obsługa drukarki)
  - b. Jeżeli otworzy się okno dialogowe **Select Printer** (Wybierz drukarkę), wybierz urządzenie HP Officejet, a następnie kliknij **Utilities** (Narzędzia).
  - c. Z listy wybierz opcję **Calibrate** (Kalibruj).
  - d. Kliknij **Align** (Wyrównaj).

Urządzenie HP Officejet wydrukuje stronę wyrównywania.

- 4 Załaduj stronę wyrównywania zadrukowaną stroną do dołu i równą częścią przodem do podajnika dokumentów i naciśnij **OK**.



Wyrównywanie jest zakończone po wyświetleniu komunikatu "Zakończono wyrównywanie" na wyświetlaczu panelu przedniego. Stronę testową wyrzuć lub zostaw do ponownego zadrukowania.

### czyszczenie pojemników z tuszem

Funkcji tej należy używać, gdy w Raporcie z auto testu na dowolnym z kolorowych pasków widoczne są smugi lub białe linie. Nie należy czyścić pojemników z tuszem, jeśli nie ma takiej potrzeby. Powoduje to niepotrzebne zużywanie atramentu i skraca żywotność dysz atramentowych.

1 Naciśnij przycisk **Ustawienia**.

2 Naciśnij przycisk **5**, a następnie **1**.

Spowoduje to wybranie kolejno menu Narzędzia i opcji Czyszczenie poj. z tuszem.

#### Narzędzia

1: Czyszczenie poj. z tuszem

2: Wyrównywanie poj. z tuszem

3: Przywracanie ustaw. fabrycz.

4: Drukow. faksu zapis. w pamięci

Podczas czyszczenia pojemników drukowana jest strona testowa. Stronę testową wyrzuć lub zostaw do ponownego zadrukowania.

Jeśli jakość kopii lub wydruku jest słaba nawet po oczyszczeniu pojemników z tuszem, spróbuj wyczyścić styki pojemnika z którym są problemy, przed jego wymianą. Więcej informacji na temat wymiany pojemników z tuszem można znaleźć w części **wymiana pojemników z tuszem** na stronie 86.

Podczas czyszczenia pojemników drukowana jest strona testowa. Stronę testową wyrzuć lub zostaw do ponownego zadrukowania.

### czyszczenie styków pojemnika z tuszem

Styki pojemnika z tuszem należy wyczyścić, jeśli na panelu przednim wciąż wyświetlane są monity dotyczące sprawdzenia stanu pojemnika, pomimo jego oczyszczenia lub wyrównania.

Przed czyszczeniem wyjmij pojemnik i sprawdź, czy nic nie zasłania styków pojemnika i zainstaluj ponownie pojemnik. Jeżeli nadal pojawiają się komunikaty z koniecznością sprawdzenia pojemników, wyczyść styki.

**Ostrożnie!** Nie należy równocześnie wyjmować obu pojemników z tuszem. Pojemniki z tuszem należy wyjmować i czyścić osobno.

Sprawdź, czy dysponujesz następującymi materiałami:

- Sucha gąbka, niepostrzępiona ściereczka lub inny miękki materiał, który nie rozpadnie się w rękach i nie zostawi kłaczeków.
- Woda destylowana, filtrowana lub mineralna (woda z kranu może zawierać zanieczyszczenia, które mogą uszkodzić pojemnik z tuszem).

**Ostrożnie!** Do czyszczenia styków *nie* wolno używać środków czyszczących ani alkoholu. Mogą one uszkodzić pojemnik z tuszem lub urządzenie HP Officejet.

- 1 Włącz urządzenie HP Officejet i otwórz drzwiczki dostępu do karetki głowicy drukującej.
- 2 Po zatrzymaniu się karetki, wyciągnij przewód zasilający z tyłu urządzenia HP Officejet.
- 3 Wciśnij pojemnik do dołu, aby go zwolnić, a następnie wyciągnij z gniazda w kierunku do siebie.
- 4 Sprawdź, czy na stykach pojemnika z tuszem nie osadził się atrament lub brud.
- 5 Zmoczyć czystą gąbkę lub ściereczkę w wodzie destylowanej i wycisnąć.
- 6 Przytrzymaj pojemnik z tuszem za jego boki.
- 7 Wyczyść tylko styki. *Nie* czyść dyszy.

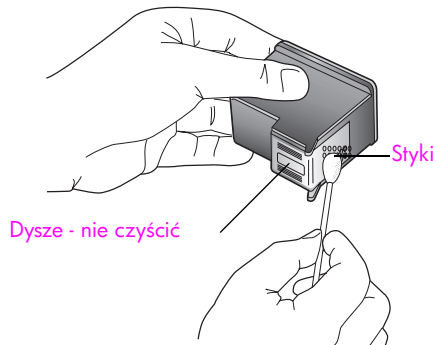

- 8 Ponownie włóż pojemnik z tuszem do karetki.
- 9 Jeśli to konieczne, wykonaj powyższe czynności z drugim pojemnikiem.
- 10 Zamknij drzwiczki dostępu do karetki i podłącz przewód zasilający urządzenie HP Officejet.

## wymiana przewodu telefonicznego

W niektórych krajach/regionach konieczne jest użycie specjalnego przewodu telefonicznego do podłączenia urządzenia do sieci telefonicznej. Zajrzyj do rozdziału Konfiguracja faksu na strona 119.

## przywracanie ustawień fabrycznych

Istnieje możliwość przywrócenia oryginalnych ustawień fabrycznych, według których skonfigurowane było urządzenie HP OfficeJet w chwili zakupu.

**Uwaga:** Przywrócenie ustawień fabrycznych nie zmieni skonfigurowanej daty ani nie wpłynie na zmiany wprowadzone w ustawieniach skanowania oraz ustawienia języka i kraju/regionu.

Ustawienia fabryczne można przywrócić tylko przy użyciu panelu przedniego.

- 1 Naciśnij przycisk **Ustawienia**.
- 2 Naciśnij przycisk **5**, a następnie **3**.  
Spowoduje to wybranie kolejno menu Narzędzia i opcji Przywracanie ustaw. fabrycznych.

### Narzędzia

- 1: Czyszczenie poj. z tuszem
- 2: Wyrównywanie poj. z tuszem
- 3: Przywracanie ustaw. fabrycz.**
- 4: Drukow. faksu zapis. w pamięci

Ustawienia fabryczne zostaną przywrócone.

## ustawianie prędkości przewijania

Opcja Szybki przewij. umożliwia kontrolę szybkości, z jaką komunikaty tekstowe są przewijane od prawej do lewej na wyświetlaczu panelu przedniego. Przykładowo, jeżeli komunikat jest długi i nie mieści się w całości na wyświetlaczu panelu przedniego, będzie on przewijany. Umożliwia to odczytanie całego komunikatu. Można wybrać szybkość przewijania: Normalna, Szybka albo Wolna. Domyślne ustawienie to Normalna.

- 1 Naciśnij przycisk **Ustawienia**.
- 2 Naciśnij przycisk **6**, a następnie przycisk **1**.  
Spowoduje to wyświetlenie kolejno menu Preferencje i wybranie opcji Ustaw. szybki przewijania.

### Preferencje

- 1: Ustaw. szybki przewijania**
- 2: Ustaw. czasu opóźn. monitu
- 3: Ustaw. język i kraj/region

- 3 Naciśnij **▶**, aby wybrać prędkość przewijania, a następnie naciśnij **OK**.

## ustawianie czasu opóźnienia monitu

Opcja Czas opóźnienia monitu pozwala kontrolować czas, po jakim wyświetlony zostanie monit dotyczący dalszych działań. Przykładowo, jeśli od naciśnięcia polecenia Kopiuj upłynie czas opóźnienia monitu, a użytkownik nie naciśnie w międzyczasie żadnego przycisku, na przednim panelu zostanie wyświetlony komunikat "Załaduj oryginał i naciśnij Start". Można wybrać opcję Normalna, Robocza albo Wolna. Domyślne ustawienie to Normalna.

- 1 Naciśnij przycisk **Ustawienia**.
- 2 Naciśnij przycisk **6**, a następnie **2**.  
Spowoduje to wybranie kolejno menu Preferencje i polecenia Ustaw. czasu opóźn. monitu.

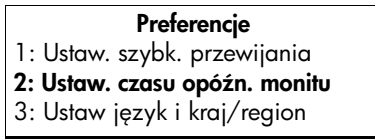

- 3 Naciskaj przycisk **▶**, aż zostanie wyświetlony czas opóźnienia, a następnie naciśnij **OK**.

## odgłosy auto-konserwacji

Podczas użytkowania urządzenia można usłyszeć różne mechaniczne dźwięki. Stanowi to normalny objaw automatycznej konserwacji przeprowadzanej przez urządzenie.



Firma Hewlett-Packard zapewnia użytkownikom HP Officejet wsparcie techniczne przez telefon lub za pośrednictwem Internetu.

W tej części opisano następujące zagadnienia:

- **obsługa i informacje dostępne w Internecie** na stronie 97
- **obsługa klientów firmy hp** na stronie 97
- **przygotowanie urządzenia hp officejet do wysyłki** na stronie 100

Jeśli odpowiedzi nie można znaleźć w papierowej lub ekranowej dokumentacji dostarczonej z produktem, należy skontaktować się z jednym z punktów obsługi technicznej firmy HP, których lista znajduje się na następnych stronach. Niektóre usługi serwisowe są dostępne tylko w USA i Kanadzie, inne natomiast dostępne są w wielu krajach/regionach na całym świecie. Jeśli na liście nie podano numeru pomocy telefonicznej w danym kraju/regionie, należy poprosić o pomoc najbliższy autoryzowany punkt sprzedaży produktów firmy HP.

## obsługa i informacje dostępne w Internecie

Osoby, które posiadają dostęp do Internetu mogą uzyskać pomoc na stronie internetowej HP pod adresem:

[www.hp.com/support](http://www.hp.com/support)

Na stronie internetowej można uzyskać pomoc techniczną, sterowniki, zamówić materiały eksploatacyjne oraz uzyskać informacje o sposobie zamawiania produktów firmy HP.

## obsługa klientów firmy hp

Do urządzenia HP Officejet dołączone może być oprogramowanie innych firm. Jeżeli wystąpią kłopoty z jego użytkowaniem, najlepszą pomoc techniczną można uzyskać u producenta oprogramowania.

Jeśli konieczny jest kontakt z punktem obsługi klientów firmy HP, należy najpierw wykonać następujące czynności:

- 1 Sprawdź, czy:
  - a. Urządzenie HP Officejet jest podłączone do sieci i włączone.
  - b. Odpowiednie pojemniki z tuszem są właściwie zainstalowane,
  - c. Zalecany rodzaj papieru jest prawidłowo włożony do podajnika papieru.
- 2 Zresetuj urządzenie HP Officejet:
  - a. Wyłącz urządzenie HP Officejet za pomocą przycisku **Włącz** znajdującego się na przednim panelu urządzenia.
  - b. Wyjmij wtyczkę zasilacza z gniazda w tylnej części urządzenia HP Officejet
  - c. Ponownie podłącz urządzenie HP Officejet do zasilacza.
  - d. Włącz urządzenie HP Officejet naciskając przycisk **Włącz**.
- 3 Aby uzyskać więcej informacji, odwiedź stronę internetową firmy HP pod adresem: [www.hp.com/support](http://www.hp.com/support)

- 4 Jeśli nadal występują problemy i zachodzi potrzeba skontaktowania się z przedstawicielem punktu obsługi klientów firmy HP:
  - a. Należy mieć pod ręką dokładną nazwę urządzenia HP Officejet, taką jaka występuje na panelu przednim.
  - b. Przygotuj identyfikator serwisowy oraz numer seryjny urządzenia. Aby wyświetlić identyfikator serwisowy oraz numer seryjny urządzenia na panelu przednim, naciśnij jednocześnie przyciski OK i Start, Kolor. Naciśnij **▶**, dopóki nie pojawi się Numer modelu, a następnie naciśnij OK. Identyfikator serwisowy pojawi się na dole wyświetlacza. Zanotuj numer seryjny, a następnie naciśnij Anuluj. Powróćisz do menu Info. Naciśnij **▶**, dopóki nie pojawi się Numer seryjny, a następnie naciśnij OK. Numer seryjny pojawi się na dole wyświetlacza. Zanotuj numer seryjny, a następnie naciśnij Anuluj, aby wyjść z menu Info.
  - c. Wydrukuj Raport z autotestu. Więcej informacji na temat drukowania Raportu z autotestu znajdziesz na stronie testowej można znaleźć w części **drukowanie raportu z autotestu** na stronie 84.
  - d. Wykonaj kolorową kopię, która będzie służyła jako wydruk próbny.
  - e. Przygotuj się do szczegółowego opisanego zaistniałego problemu.
- 5 Zadzwoń do punktu obsługi klienta firmy HP. Podczas rozmowy telefonicznej bądź w pobliżu urządzenia HP Officejet.

## nr telefonu w okresie gwarancyjnym (w Ameryce Północnej)

1-800-HP-INVENT. Obsługa techniczna w USA jest dostępna w języku angielskim oraz hiszpańskim, 24 godziny na dobę, 7 dni w tygodniu (dni oraz godziny pracy pomocy technicznej mogą ulec zmianie bez powiadomienia). Usługa ta jest darmowa w okresie gwarancyjnym. Po upływie okresu gwarancyjnego może być naliczona opłata za usługę.

## numery telefonów w innych krajach

Wymienione poniżej numery telefoniczne były aktualne w momencie publikacji niniejszej instrukcji. Lista aktualnych numerów międzynarodowych punktów obsługi firmy HP znajduje się pod poniższym adresem, gdzie można wybrać kraj/region lub język żądanej strony:

[www.hp.com/support](http://www.hp.com/support)

W krajach/regionach wymienionych poniżej można skontaktować się z punktem obsługi technicznej firmy HP. Jeżeli dany kraj/region nie znajduje się na liście, należy skontaktować się z miejscowym punktem sprzedaży wyrobów firmy HP lub z najbliższym biurem obsługi klientów firmy HP, w celu zasięgnięcia informacji o lokalizacji punktów obsługi technicznej.

Podczas okresu gwarancyjnego pomoc techniczna jest bezpłatna, jednak naliczane są normalne opłaty za połączenia międzymiastowe. W niektórych przypadkach stosuje się też stałą opłatę za każdą poradę.

W celu uzyskania pomocy telefonicznej w Europie należy sprawdzić szczegółowe informacje i warunki udzielania takiej pomocy w danym kraju na internetowej stronie firmy HP pod adresem:

[www.hp.com/support](http://www.hp.com/support)

Można też poprosić o pomoc w punkcie sprzedaży produktów firmy HP lub zadzwonić do firmy HP pod numer podany w niniejszej instrukcji.

Firma HP na bieżąco udoskonala obsługę telefoniczną swoich klientów. Najnowsze informacje o dostępności usług serwisowych znajdują się na internetowej stronie firmy HP.

kraj/region	wsparcie techniczne firmy hp	kraj/region	wsparcie techniczne firmy hp
Afryka Płd., poza RPA	+27-11 258 9301	Hiszpania	+34 902 010 059
Afryka Południowa (RPA)	086 000 1030	Holandia (0,10 Euro/min.)	0900 2020 165
Algieria <sup>1</sup>	+213(0)61 56 45 43	Hongkong	+85 (2) 3002 8555
Arabia Saudyjska	+966 800 897 14440	Indie	1-600-112267 91 11 682 6035
Argentyna	(54)11-4778-8380 0-810-555-5520	Indonezja	62-21-350-3408
Australia	+61 3 8877 8000 1902 910 910	Irlandia	+353 1890 923902
Austria	+43 (0) 820 87 4417	Izrael	+972 (0) 9 830 4848
Bahrajn (Dubaj)	+973 800 728	Japonia	0570 000 511 +81 3 3335 9800
Belgia (język flamandzki)	+32 (0) 70 300 005	Jemen	+971 4 883 8454
Belgia (język francuski)	+32 (0) 70 300 004	Jordania	+971 4 883 8454
Boliwia	800-100247	Kanada (po okresie gwarancyjnym)(opłata za połączenie)	1-877-621-4722
Brazylia (Demais Localidades)	0800 157751	Kanada (w okresie gwarancyjnym)	(905) 206 4663
Brazylia (Grande Sao Paulo)	(11) 3747 7799	Katar	+971 4 883 8454
Chile	800-360-999	Kolumbia	9-800-114-726
Chiny	86-21-38814518 8008206616	Korea	+82 1588 3003
Czechy	+42 (0) 2 6130 7310	Kostaryka	0-800-011-0524
Denmark	+45 70202845	Kuwejt	+971 4 883 8454
Egipt	+20 02 532 5222	Liban	+971 4 883 8454
Ekwador (Andinatel)	999119+1-800-7112884	Luksemburg (francuski)	900 40 006
Ekwador (Pacifitel)	1-800-225528+1-800-7112884	Luksemburg (niemiecki)	900 40 007
Europa (język angielski)	+44 (0) 207 512 5202	Malezja	1-800-805405
Filipiny	632-867-3551	Maroko <sup>1</sup>	+212 224 047 47
Finlandia	+358 (0) 203 66 767	Meksyk	01-800-472-6684
Francja (0,34 Euro/min.)	+33 (0) 892 6960 22	Meksyk (miasto Meksyk)	5258-9922

kraj/region	wsparcie techniczne firmy hp	kraj/region	wsparcie techniczne firmy hp
Niemcy (0,12 Euro/min.)	+49 (0) 180 5652 180	Szwajcaria <sup>2</sup> (0,08 CHF/min. w szczycie, 0,04 CHF/min. poza szczytem)	+41 (0) 848 672 672
Norwegia	+47 815 62 070	Szwecja	+46 (0)77 120 4765
Nowa Zelandia	0800 441 147	Tajlandia	+66 (2) 661 4000
Oman	+971 4 883 8454	Tajwan	+886-2-2717-0055 0800 010 055
Palestyna	+971 4 883 8454	Tunezja <sup>1</sup>	+216 1 891 222
Panama	001-800-7112884	Turcja	+90 216 579 7171
Peru	0-800-10111	Ukraina	+7 (380-44) 490-3520
Polska	+48 22 865 98 00	Wenezuela	01-800-4746-8368
Portoryko	1-877-232-0589	Wenezuela (Caracas)	(502) 207-8488
Portugalia	+351 808 201 492	Węgry	+36 (0) 1 382 1111
Rosja, Moskwa	+7 095 797 3520	Wielka Brytania	+44 (0) 870 010 4320
Rosja, St. Petersburg	+7 812 346 7997	Wietnam	84-8-823-4530
Rumunia	+40 1 315 44 42	Włochy	+39 848 800 871
Singapur	(65) 272-5300	Wyspy Kargibskie i Ameryka Środkowa	1-800-711-2884
Słowacja	+ 421 2 6820 8080	Zjednoczone Emiraty Arabskie	800 4910

1 Centrum obsługi telefonicznej świadczy usługi klientom francuskojęzycznym w następujących krajach: Maroko, Tunezja i Algieria.

2 To centrum obsługuje w Szwajcarii klientów posługujących się językiem niemieckim, francuskim oraz włoskim.

## pomoc telefoniczna w Australii po wygaśnięciu gwarancji

Jeśli okres gwarancyjny urządzenia jeszcze się nie skończył, możesz zadzwonić pod numer 03 8877 8000. Opłata za jednorazową pomoc techniczną po okresie gwarancyjnym wynosi 27,50\$ (z podatkiem) - obciąży ona Twoją kartę kredytową. Można także zadzwonić pod numer 1902 910 910 (opłata \$27,50 doliczana do rachunku telefonicznego) między 9.00 rano a 5.00 po południu od poniedziałku do piątku. (Ceny i godziny świadczenia usług mogą ulec zmianie bez powiadomienia).

## przygotowanie urządzenia hp officejet do wysyłki

Jeżeli w punkcie zakupu lub obsługi klientów firmy HP poproszono o wysłanie urządzenia HP Officejet do naprawy, należy wyłączyć je i zapakować w sposób opisany poniżej w celu uniknięcia dalszego uszkodzenia produktu firmy HP.

**Uwaga:** Podczas transportowania urządzenia HP Officejet sprawdź, czy pojemniki z tuszem zostały wyjęte. Upewnij się także, że urządzenie HP Officejet zostało prawidłowo wyłączone za pomocą przycisku Włącz.

- 1 Włącz urządzenie HP Officejet.  
Jeżeli urządzenia nie można włączyć i karetki znajdują się w pozycji spoczynku, czynności opisane w punktach 1-6 należy pominąć. Nie można wtedy wyjąć pojemników z tuszem. Przejdź do punktu 7.
- 2 Otwórz drzwiczki dostępu do karetki.
- 3 Wyjmij pojemniki z tuszem.  
Więcej informacji na temat wyjmowania pojemników z tuszem można znaleźć w części **wymiana pojemników z tuszem**.
- Ostrożnie!** Wyjmij oba pojemniki z tuszem. W przeciwnym wypadku może dojść do uszkodzenia urządzenia HP Officejet.
- 4 Umieść pojemniki z tuszem w szczelnej torebce, aby nie wyschły, i odłóż. Nie wysyłaj ich z urządzeniem HP Officejet, chyba że tak polecił pracownik obsługi technicznej HP.
- 5 Zamknij drzwiczki dostępu do karetki. Wyłącz urządzenie HP Officejet.
- 6 Zamontuj pokrywę panelu przedniego w urządzeniu następujący sposób:
  - a. Uchwyć przód pokrywy panelu przedniego dwiema rękami jak na rysunku.
  - b. Delikatnie unieś pokrywę panelu przedniego, aby odczepiła się od urządzenia HP Officejet.

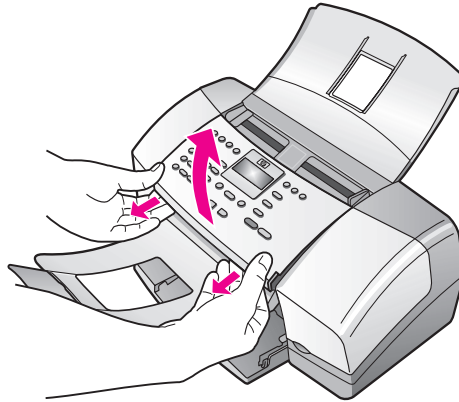

- 7 Zachowaj pokrywę panelu przedniego. Nie wysyłaj pokrywy razem z urządzeniem HP Officejet.
- 8 Złóż tackę odbioru papieru na panel przedni i złóż tackę automatycznego podajnika dokumentów na tackę odbioru dokumentów.

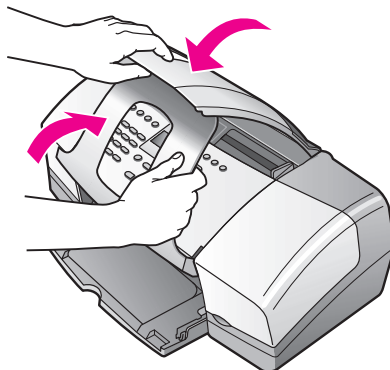

- 9 Sprawdź, czy przedłużenie podajnika papieru jest zamknięty i złoż drzwiczki podajnika papieru do góry, aż do zatrzaśnięcia.  
W ten sposób urządzenie HP Officejet jest całkiem złożone tak, jak na rysunku.

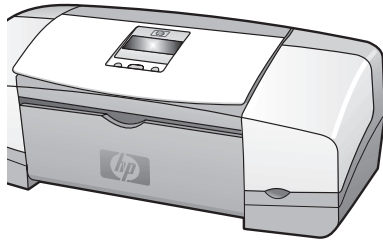

- 10 Jeśli to możliwe, zapakuj urządzenie HP Officejet do wysyłki wykorzystując oryginalne opakowanie lub to, które przysłano razem z nowym urządzeniem.

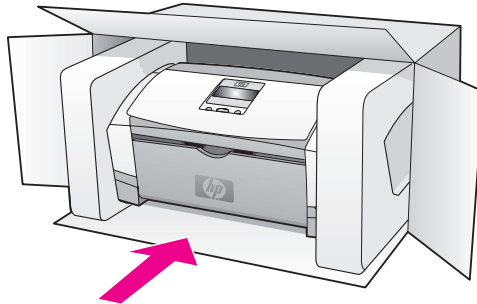

W przypadku braku oryginalnego opakowania zapakuj urządzenie w inne odpowiednie opakowanie. Uszkodzenia spowodowane nieprawidłowym opakowaniem urządzenia oraz/lub nieprawidłowym jego transportem nie są objęte gwarancją.

- 11 Umieść etykietę z adresem punktu obsługi klienta na opakowaniu urządzenia.
- 12 W pudełku powinny znaleźć się następujące materiały:
- Pełny opis objawów dla personelu serwisowego (np. próbki wadliwych wydruków).
  - Kopia dowodu zakupu (paragonu) w celu ustalenia okresu gwarancyjnego.
  - Dane osobowe, adres i numer telefonu, pod którym można kontaktować się w godzinach pracy.

Urządzenie HP Officejet jest dostarczane wraz z opisaną w tym miejscu ograniczoną gwarancją. Można tu również znaleźć informacje na temat korzystania z serwisu gwarancyjnego oraz rozszerzania gwarancji standardowej.

W tej części opisano następujące zagadnienia:

- **okres ograniczonej gwarancji** na stronie 103
- **obsługa gwarancyjna** na stronie 103
- **informacje o rozszerzeniu gwarancji** na stronie 103
- **wysłanie urządzenia hp officejet do serwisu** na stronie 104
- **ograniczona gwarancja międzynarodowa hewlett-packard** na stronie 104

## okres ograniczonej gwarancji

Okres ograniczonej gwarancji (sprzęt i robocizna): 1 rok

Okres ograniczonej gwarancji (nośnik CD): 90 dni

Okres ograniczonej gwarancji (pojemniki z tuszem): do momentu wyczerpania oryginalnego tuszu HP lub upływu daty "koniec okresu gwarancji" wydrukowanej na opakowaniu, którekolwiek zajdzie pierwsze.

## obsługa gwarancyjna

### obsługa ekspresowa

Aby skorzystać z ekspresowej obsługi naprawczej firmy HP, należy skontaktować się z punktem obsługi technicznej firmy HP lub punktem obsługi klientów firmy HP w celu przeprowadzenia podstawowej diagnostyki. Zapoznaj się z opisem czynności, jakie należy wykonać przed nawiązaniem kontaktu z punktem obsługi klientów, zawartym w części **obsługa klientów firmy hp** na stronie 97.

**Uwaga:** Usługa ekspresowej obsługi naprawczej firmy HP może być niedostępna w pewnych krajach/regionach.

Jeśli zachodzi konieczność prostej wymiany części, którą zwykle przeprowadza się samodzielnie, wysyłkę takiej części można wykonać ekspresowo. W takim przypadku firma HP opłaci z góry wysyłkę, cło i podatki, udzieli telefonicznej porady dotyczącej wymiany części oraz opłaci wysyłkę, cło i podatki za każdą część, o której zwrot poprosi.

Punkt obsługi klientów firmy HP może skierować klienta do autoryzowanego punktu serwisowego, który jest upoważniony przez firmę HP do naprawy produktów HP.

## informacje o rozszerzeniu gwarancji

Rozszerz swoją standardową gwarancję fabryczną do trzech lat za pomocą pakietu HP SUPPORTPACK. Okres gwarancji rozpoczyna się w dniu zakupu produktu, a rozszerzoną gwarancję należy zakupić w ciągu pierwszych 180 dni od daty zakupu produktu. W ramach usługi oferowane jest wsparcie telefoniczne od godziny 6:00 do 22:00 Czasu MST od poniedziałku do piątku i od 9:00 do 16:00 MST w soboty. Jeśli

podczas rozmowy telefonicznej z punktem obsługi technicznej okaże się, że potrzebny jest produkt zastępczy, firma HP wyśle go bezpłatnie w następnym dniu roboczym. Dostępne tylko w USA

Aby uzyskać więcej informacji, należy zatelefonować pod numer 1-888-999-4747 lub odwiedzić internetową witrynę HP pod adresem:

[www.hp.com/go/hpsupportpack](http://www.hp.com/go/hpsupportpack)

Poza obszarem USA należy zatelefonować do miejscowego punktu obsługi klientów HP. Listę numerów telefonicznych międzynarodowych punktów obsługi klientów można znaleźć w części **numery telefonów w innych krajach** na stronie 98.

## wysłanie urządzenia hp officejet do serwisu

Przed odesłaniem urządzenia HP Officejet do serwisu, należy zadzwonić do działu Obsługi Klientów HP. Zapoznaj się z opisem czynności, jakie należy wykonać przed nawiązaniem kontaktu z punktem obsługi klientów, zawartym w części **obsługa klientów firmy hp** na stronie 97.

## ograniczona gwarancja międzynarodowa hewlett-packard

Poniższe informacje określają warunki ograniczonej gwarancji HP.

W tej części opisano następujące zagadnienia:

- **zakres ograniczonej gwarancji** na stronie 104
- **ograniczenia gwarancji** na stronie 105
- **ograniczenia odpowiedzialności** na stronie 105
- **miejscowe przepisy** na stronie 105

### zakres ograniczonej gwarancji

Firma Hewlett-Packard ("HP") gwarantuje klientowi końcowemu ("Użytkownikowi"), że każdy produkt HP Officejet 4200 Series ("Produkt"), łącznie z powiązaniem z nim oprogramowaniem, akcesoriami, nośnikami i materiałami eksploatacyjnymi, będzie wolny od usterek materiałowych oraz od wad wykonania przez okres (podany poniżej), który rozpoczyna się w dniu zakupu urządzenia przez Użytkownika.

W przypadku Produktów programowych ograniczona gwarancja firmy HP dotyczy wyłącznie nieprawidłowości w wykonywaniu instrukcji programowych. Firma HP nie gwarantuje nieprzerwanego ani bezbłędnego działania Produktu.

Ograniczona gwarancja HP obejmuje wyłącznie usterki wynikłe w toku normalnego używania Produktu i nie obejmuje żadnych innych problemów, łącznie z tymi, które spowodowane są (a) niewłaściwą konserwacją lub modyfikacją, (b) współdziałaniem z oprogramowaniem, akcesoriami, nośnikami lub materiałami eksploatacyjnymi nie dostarczonymi lub nie autoryzowanymi przez firmę HP lub (c) eksploatacją w warunkach wykraczających poza parametry techniczne Produktu, nieuprawnioną modyfikacją lub użyciem niezgodnym z przeznaczeniem.

W przypadku Produktów sprzętowych, użytkowanie pojemników z tuszem, które nie pochodzą od firmy HP lub napełnianych ponownie nie ma wpływu na warunki gwarancji udzielonej przez firmę HP Użytkownikowi ani na umowę serwisową zawartą między firmą HP a Użytkownikiem. Jeśli jednak usterka lub uszkodzenie Produktu wynikają z użycia pojemnika niepochodzącego od firmy HP lub napełnionego ponownie, firma HP pobierze standardową opłatę za robocizną i części potrzebne do usunięcia usterki lub naprawy Produktu.

Jeśli firma HP zostanie zawiadomiona o usterkach Produktu w okresie trwania gwarancji, to według własnego uznania naprawi lub wymieni wadliwy Produkt objęty gwarancją firmy HP. Jeśli robocizna nie jest objęta ograniczoną gwarancją firmy HP, za naprawę pobrana zostanie opłata w standardowej wysokości.

Jeśli firma HP nie będzie w stanie naprawić lub wymienić wadliwego Produktu objętego gwarancją HP, to po powiadomieniu firmy HP o usterce Użytkownikowi przysługiwać będzie prawo do zwrotu ceny zakupu bez nadmiernej zwłoki.

Firma HP nie będzie zobowiązana do naprawy ani wymiany Produktu ani zwrotu ceny zakupu, dopóki Użytkownik nie zwróci wadliwego Produktu do firmy HP.

Każdy produkt zastępczy może być nowy lub jak nowy, pod warunkiem, że jego funkcjonalność jest przynajmniej równa zastępowanemu produktowi.

Produkty firmy HP, włączając w to dowolny Produkt, mogą zawierać części, elementy lub materiały przywrócone do stanu funkcjonalnie równoważnemu częściom nowym.

Ograniczona gwarancja firmy HP dla dowolnego Produktu jest ważna dla każdego kraju/regionu, w którym objęty gwarancją produkt firmy HP jest dystrybuowany przez firmę HP. Umowy na dodatkową obsługę gwarancyjną, taką jak serwis na miejscu, można zawierać w każdym autoryzowanym punkcie serwisowym firmy HP w krajach/regionach, gdzie dany produkt jest dystrybuowany przez firmę HP lub jej autoryzowanego przedstawiciela.

## ograniczenia gwarancji

W GRANICACH DOZWOLONYCH PRZEZ MIEJSCOWE PRZEPISY, FIRMA HP ANI JEJ DOSTAWCY NIE UDZIELAJĄ ŻADNEJ INNEJ GWARANCJI ANI ZAPEWNIENIA, W JAKIEJKOLWIEK FORMIE, WYRAZNEJ LUB DOMNIEMANEJ, W ODNIESIENIU DO SPRZEDAwalności, ZADOWALAJĄCEJ JAKOŚCI LUB PRZYDATNOŚCI DO OKREŚLONEGO CELU.

## ograniczenia odpowiedzialności

W granicach dozwolonych przez miejscowe przepisy, środki prawne przewidziane w Oświadczeniu o Ograniczonej Gwarancji są jedynymi, jakie przysługują Użytkownikowi.

W GRANICACH DOZWOLONYCH PRZEZ MIEJSCOWE PRZEPISY, OPRÓCZ ZOBOWIĄZAŃ PODANYCH W NINIEJSZYM OŚWIADCZENIU O OGRANICZONEJ GWARANCJI, FIRMA HP ANI JEJ DOSTAWCY NIE BĘDĄ W ŻADEN SPOSÓB ODPOWIEDZIALNI ZA SZKODY BEZPOŚREDNIE, POŚREDNIE, SZCZEGÓLNE, PRZYCZYNOWE ANI NASTĘPCZE OPARTE NA UMOWIE, DZIAŁANIU POZAPRAWNYM LUB JAKIEJKOLWIEK INNEJ TEORII PRAWNEJ, RÓWNIEŻ W PRZYPADKU POWIADOMIENIA O MOŻLIWOŚCI WYSTĄPIENIA TAKICH SZKÓD.

## miejscowe przepisy

Niniejsza ograniczona gwarancja przyznaje Użytkownikowi określone prawa.

Użytkownikowi mogą ponadto przysługiwać inne prawa różniące się w poszczególnych stanach USA, prowincjach Kanady oraz krajach/regionach na całym świecie.

Jeśli niniejsze oświadczenie o ograniczonej gwarancji będzie w jakimkolwiek zakresie niezgodne z miejscowym prawem, zastosowanie będą miały przepisy miejscowego prawa. W myśl miejscowych przepisów prawnych, niektóre przypadki zrzeczenia się odpowiedzialności oraz ograniczenia niniejszego oświadczenia mogą nie dotyczyć Użytkownika. Przykładowo, niektóre stany USA oraz niektóre władze innych państw poza USA (w tym prowincji Kanady) mogą:

Wykluczać ograniczanie ustawowych praw konsumenta przez wyłączenia lub ograniczenia odpowiedzialności zawarte w niniejszym Oświadczeniu (np. w Wielkiej Brytanii);

W inny sposób ograniczyć możliwość wprowadzenia takich wyłączeń lub ograniczeń odpowiedzialności przez producenta; lub

Przyznać Użytkownikowi dodatkowe prawa gwarancyjne, określić czas trwania rękojmi, której producent nie może się zrzec lub zabronić stosowania ograniczeń czasu trwania rękojmi.

DLA TRANSAKCJI DETALICZNYCH W AUSTRALII ORAZ W NOWEJ ZELANDII:  
ZAWARTE TU WARUNKI GWARANCYJNE, W RAMACH PRAWNIE  
DOPUSZCZALNYCH, NIE WYKLUCZAJĄ, NIE OGRANICZAJĄ ANI NIE ZMIENIAJĄ  
PRZYSŁUGUJĄCYCH NABYWCY PRAW, LECZ STANOWIĄ DODATEK DO  
OBOWIĄZUJĄCYCH PRZEPISÓW ODNOSZĄCYCH SIĘ DO SPRZEDAŻY NABYWCY  
PRODUKTÓW HP OBJĘTYCH GWARANCJĄ.

W tej części podano parametry techniczne urządzenia oraz informacje na temat zgodności urządzenia HP OfficeJet z przepisami międzynarodowymi.

W tej części opisano następujące zagadnienia:

- **dane dotyczące papieru** na stronie 107
- **parametry faksu** na stronie 109
- **parametry skanera** na stronie 109
- **parametry fizyczne** na stronie 109
- **parametry zasilania** na stronie 109
- **środowisko eksploatacyjne** na stronie 110
- **program ochrony środowiska** na stronie 110
- **informacje o zgodności z przepisami** na stronie 112

## dane dotyczące papieru

W tej części opisano następujące zagadnienia:

- **pojemność zasobnika papieru** na stronie 107
- **pojemność automatycznego podajnika dokumentów** na stronie 108
- **rozmiary papieru** na stronie 108
- **marginesy drukowania** na stronie 108

### pojemność zasobnika papieru

rodzaj	gramatura papieru	podajnik <sup>1</sup>	zasobnik wyjściowy <sup>2</sup>
Zwykły papier	70-90 g/m <sup>2</sup>	100	20
Karty	200 g/m <sup>2</sup>	20	10
Koperty	70-90 g/m <sup>2</sup>	10	5
Folia	Nie dot.	30	10
Etykiety	Nie dot.	20	10
Papier fotograficzny 100 x 150 mm	236 g/m <sup>2</sup>	20	10

<sup>1</sup> Pojemność maksymalna.

<sup>2</sup> Pojemność zasobnika wyjściowego jest uzależniona od rodzaju używanego papieru oraz od ilości tuszu. Firma HP zaleca częste opróżnianie zasobnika.

## pojemność automatycznego podajnika dokumentów

rodzaj <sup>1</sup>	gramatura papieru	ilość
Letter	236 g/m <sup>2</sup>	20
Legal	236 g/m <sup>2</sup>	20
A4	236 g/m <sup>2</sup>	20

<sup>1</sup> Do automatycznego podajnika dokumentów można wkładać tylko zwykły papier. Nie można tam wkładać folii, kopert ani etykiet.

## rozmiary papieru

rodzaj	rozmiar
Papier	Letter: 216 na 279 mm Legal: 216 na 356 mm A4: 210 na 297 mm
Koperty	U.S. #10: 105 x 241 mm A2: 111 na 146 mm DL: 110 na 220 mm C6: 114 na 162 mm
Folia	Letter: 216 na 279 mm A4: 210 na 297 mm
Papier fotograficzny	10 na 15 cm
Etykiety	Letter: 216 na 279 mm A4: 210 na 297 mm

## marginesy drukowania

	górną (krawędź prowadząca)	dół (krawędź kończąca) <sup>1</sup>	lewy	prawy
<b>papier lub folia</b>				
(Letter, Legal, Executive)	1,8 mm	11,7 mm	6,4 mm	11,7 mm
ISO (A4, A5) oraz IS (B5)	1,8 mm	11,7 mm	3,2 mm	3,2 mm
<b>koperty</b>				
	3,2 mm	11,7 mm	3,2 mm	3,2 mm
<b>karty</b>				
	1,8 mm	11,7 mm	3,2 mm	3,2 mm

<sup>1</sup> Margines ten nie jest zgodny ze standardem Officejet, pomimo że całkowity obszar wydruku jest zgodny z tym standardem. Obszar wydruku jest przesunięty o 5,4 mm od środka, co powoduje powstanie asymetrycznych marginesów u góry oraz u dołu arkusza.

## parametry faksu

- Funkcje faksowania czarno-białego i w kolorze
- Rejestry potwierdzenia transmisji i połączeń
- Faks grupy 3 CCITT/ITU z funkcją korekcji błędów
- Transmisja z szybkością 33,6 Kb/s
- 3 sekundy na stronę przy szybkości 33,6 Kb/s (według Obrazu testowego Nr 1 ITU-T przy standardowej rozdzielczości). Bardziej skomplikowane strony lub wyższa rozdzielczość wymagają więcej czasu i zużywają więcej pamięci.
- Rozpoznawanie sygnału zgłoszenia z automatycznym włączeniem faksu/automatycznej sekretarki

## parametry skanera

- Edytor obrazów dostarczany wraz z urządzeniem
- Zintegrowane oprogramowanie OCR automatycznie przetwarza zeskanowany tekst na tekst do edycji
- Czujnik kontaktowy obrazu (CIS)
- Interfejs zgodny ze standardem Twain
- Szybkość skanowania zależy od stopnia złożoności dokumentu
- Rozdzielczość: maksymalnie 600 x 2400 ppi (19200 ppi)
- Głębina kolorów: 36 bitów dla koloru; 12 bitów dla skali szarości
- Minimalny skanowany obszar w automatycznym podajniku dokumentów: 216 na 356 mm

## parametry fizyczne

wysokość	szerokość	głębokość	masa (bez pojemników z tuszem)
<b>z zamkniętymi podajnikami papieru</b>			
18 cm	41,6 cm	20,4 cm	5,5 kg
<b>z otwartymi podajnikami papieru</b>			
33 cm	41,6 cm	45 cm	5,5 kg

## parametry zasilania

- Pobór mocy: maksymalnie 50 W
- Napięcie wejściowe: prąd przemienny od 100 do 240 V, 0,7 A (maksymalnie), 50–60 Hz

## środowisko eksploatacyjne

- Zalecany zakres temperatur pracy: od 15° do 32° C
- Dopuszczalny zakres temperatur pracy: od 5° do 40° C
- Wilgotność: od 15 do 85% wilg. wzgl. bez kondensacji
- Zakres temperatur przechowywania: od -40° do 60° C
- W obecności silnego pola elektromagnetycznego wydruk urządzenia HP OfficeJet może być lekko zniekształcony
- Firma HP zaleca stosowanie przewodu USB o długości nie przekraczającej 3 m, aby zminimalizować szum wywołany przez potencjalne silne pola elektromagnetyczne

## program ochrony środowiska

W tej części opisano następujące zagadnienia:

- **ochrona środowiska** na stronie 110
- **wytwarzanie ozonu** na stronie 110
- **energy consumption** na stronie 110
- **zużycie papieru** na stronie 111
- **tworzywa sztuczne** na stronie 111
- **informacje o bezpieczeństwie materiałów** na stronie 111
- **odzysk surowców wtórnych** na stronie 111
- **odzysk materiałów eksploatacyjnych hp inkjet** na stronie 111

### ochrona środowiska

Firma Hewlett-Packard dostarcza wysokiej jakości wyroby o znikomym stopniu szkodliwości dla środowiska. Opisany produkt zaprojektowany został w sposób pozwalający zminimalizować jego szkodliwy wpływ na środowisko naturalne.

Dodatkowe informacje o programie ochrony środowiska firmy HP można znaleźć na stronach internetowych pod adresem:

[www.hp.com/hpinfo/globalcitizenship/environment/index.html](http://www.hp.com/hpinfo/globalcitizenship/environment/index.html)

### wytwarzanie ozonu

Opisany produkt nie wytwarza znaczących ilości ozonu (O<sub>3</sub>).

### energy consumption

Energy usage drops significantly while in ENERGY STAR® mode, which saves natural resources, and saves money without affecting the high performance of this product. This product qualifies for ENERGY STAR, which is a voluntary program established to encourage the development of energy-efficient office products.



ENERGY STAR is a U.S. registered service mark of the U.S. EPA. As an ENERGY STAR partner, HP has determined that this product meets ENERGY STAR guidelines for energy efficiency.

For more information on ENERGY STAR guidelines, go to the following website:

[www.energystar.gov](http://www.energystar.gov)

## zużycie papieru

Opisany produkt nadaje się do użycia z papierem makulaturowym wg normy DIN 19309.

## tworzywa sztuczne

Elementy z tworzyw sztucznych o masie przekraczającej 25 gramów są oznaczone zgodnie ze standardami międzynarodowymi, które zwiększają możliwość identyfikacji tworzyw sztucznych do przetworzenia wtórnego po zużyciu produktu.

## informacje o bezpieczeństwie materiałów

Broszury opisujące środki bezpieczeństwa przy obchodzeniu się z materiałami (MSDS) dostępne są na stronach internetowych HP pod adresem:

[www.hp.com/go/msds](http://www.hp.com/go/msds)

Klienci nie posiadający dostępu do Internetu powinni zwrócić się do najbliższego punktu obsługi klientów firmy HP.

## odzysk surowców wtórnych

Firma HP oferuje w wielu krajach coraz więcej programów odzysku materiałów na surowce wtórne oraz współpracuje z dużymi punktami odzysku materiałów elektronicznych na całym świecie. Firma HP chroni zasoby naturalne, przystosowując do ponownego użytku i sprzedając niektóre ze swoich najbardziej popularnych wyrobów.

Ten produkt firmy HP zawiera następujące materiały, które mogą wymagać specjalnego traktowania pod koniec okresu eksploatacji:

- Rtęć w lampie fluorescencyjnej znajdującej się w skanerze (<2 mg)
- Ołów w spoiwie lutowniczym
- Bateria litowa

Urządzenie jest wyposażone w niewielką baterię litową, które musi zostać wyjęta z produktu po zakończeniu jego eksploatacji i należy pozbyć jej się w odpowiedni sposób. Bateria znajduje się na płycie głównej urządzenia.

- Oznaczenie baterii: Panasonic CR2032
- Materiał baterii: Lit
- Rodzaj baterii: ogniwo bateryjne w postaci pastylki/monety
- Liczba w produkcie: 1
- Waga: około 3 gramy.
- Rodzaj litu: stały
- Producenci baterii: Panasonic, Japonia

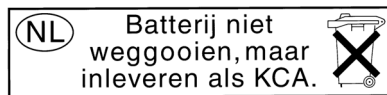

## odzysk materiałów eksploatacyjnych hp inkjet

Firma HP angażuje się w ochronę środowiska. Program odzysku materiałów eksploatacyjnych HP Inkjet na surowce wtórne jest prowadzony w wielu krajach/regionach i umożliwia bezpłatny odzysk zużytych pojemników z tuszem. Aby uzyskać więcej informacji, odwiedź stronę internetową pod adresem:

[www.hp.com/hpinfo/globalcitizenship/environment/recycle/inkjet.html](http://www.hp.com/hpinfo/globalcitizenship/environment/recycle/inkjet.html)

## informacje o zgodności z przepisami

Urządzenie HP OfficeJet spełnia wymagania agencji nadzorczych danego kraju/regionu.

W tej części opisano następujące zagadnienia:

- **obowiązkowy numer identyfikacyjny modelu** na stronie 112
- **notice to users of the U.S. telephone network: FCC requirements** na stronie 112
- **FCC statement** na stronie 113
- **note à l'attention des utilisateurs du réseau téléphonique Canadien/notice to users of the Canadian telephone network** na stronie 113
- **note à l'attention des utilisateurs Canadien/notice to users in Canada** na stronie 114
- **notice to users in the European Economic Area** na stronie 114
- **notice to users of the German telephone network** na stronie 115
- **declaration of conformity (European Union)** na stronie 115
- **geräuschemission** na stronie 115
- **notice to users in Korea (OfficeJet 4255 only)** na stronie 115

### obowiązkowy numer identyfikacyjny modelu

Ze względu na obowiązek identyfikacji, produkt posiada Obowiązkowy numer modelu. Numer identyfikacyjny modelu dla opisywanego produktu to SDGOB-0306-01 lub SDGOB-0306-02. Numer identyfikacyjny nie powinien być mylony z nazwą handlową (HP OfficeJet 4200 Series) oraz numerem produktu (Q5600A, Q5610A).

### notice to users of the U.S. telephone network: FCC requirements

This equipment complies with FCC rules, Part 68. On this equipment is a label that contains, among other information, the FCC Registration Number and Ringer Equivalent Number (REN) for this equipment. If requested, provide this information to your telephone company.

An FCC compliant telephone cord and modular plug is provided with this equipment. This equipment is designed to be connected to the telephone network or premises wiring using a compatible modular jack which is Part 68 compliant. This equipment connects to the telephone network through the following standard network interface jack: USOC RJ-11C.

The REN is useful to determine the quantity of devices you may connect to your telephone line and still have all of those devices ring when your number is called. Too many devices on one line may result in failure to ring in response to an incoming call. In most, but not all, areas the sum of the RENs of all devices should not exceed five (5). To be certain of the number of devices you may connect to your line, as determined by the REN, you should call your local telephone company to determine the maximum REN for your calling area.

If this equipment causes harm to the telephone network, your telephone company may discontinue your service temporarily. If possible, they will notify you in advance. If advance notice is not practical, you will be notified as soon as possible. You will also be advised of your right to file a complaint with the FCC. Your telephone company may make changes in its facilities, equipment, operations, or procedures that could affect the proper operation of your equipment. If they do, you will be given advance notice so you will have the opportunity to maintain uninterrupted service.

If you experience trouble with this equipment, please contact the manufacturer, or look elsewhere in this manual, for warranty or repair information. Your telephone company may ask you to disconnect this equipment from the network until the problem has been corrected or until you are sure that the equipment is not malfunctioning.

This equipment may not be used on coin service provided by the telephone company. Connection to party lines is subject to state tariffs. Contact your state's public utility commission, public service commission, or corporation commission for more information.

This equipment includes automatic dialing capability. When programming and/or making test calls to emergency numbers:

- Remain on the line and explain to the dispatcher the reason for the call.
- Perform such activities in the off-peak hours, such as early morning or late evening.

**Note:** This equipment is hearing aid compatible.

The Telephone Consumer Protection Act of 1991 makes it unlawful for any person to use a computer or other electronic device, including fax machines, to send any message unless such message clearly contains in a margin at the top or bottom of each transmitted page or on the first page of transmission, the date and time it is sent and an identification of the business, other entity, or other individual sending the message and the telephone number of the sending machine or such business, other entity, or individual. (The telephone number provided may not be a 900 number or any other number for which charges exceed local or long-distance transmission charges.) In order to program this information into your fax machine, you should complete the steps described in the software.

## FCC statement

The United States Federal Communications Commission (in 47 CFR 15.105) has specified that the following notice be brought to the attention of users of this product.

**Declaration of Conformity:** This equipment has been tested and found to comply with the limits for a Class B digital device, pursuant to part 15 of the FCC Rules. Operation is subject to the following two conditions: (1) this device may not cause harmful interference, and (2) this device must accept any interference received, including interference that may cause undesired operation. Class B limits are designed to provide reasonable protection against harmful interference in a residential installation. This equipment generates, uses, and can radiate radio frequency energy, and, if not installed and used in accordance with the instructions, may cause harmful interference to radio communications. However, there is no guarantee that interference will not occur in a particular installation. If this equipment does cause harmful interference to radio or television reception, which can be determined by turning the equipment off and on, the user is encouraged to try to correct the interference by one or more of the following measures:

- Reorient the receiving antenna.
- Increase the separation between the equipment and the receiver.
- Connect the equipment into an outlet on a circuit different from that to which the receiver is connected.
- Consult the dealer or an experienced radio/TV technician for help.

For more information, contact the Product Regulations Manager, Hewlett-Packard Company, San Diego, (858) 655-4100.

The user may find the following booklet prepared by the Federal Communications Commission helpful: How to Identify and Resolve Radio-TV Interference Problems. This booklet is available from the U.S. Government Printing Office, Washington DC, 20402. Stock No. 004-000-00345-4.

**Caution!** Pursuant to Part 15.21 of the FCC Rules, any changes or modifications to this equipment not expressly approved by the Hewlett-Packard Company may cause harmful interference and void the FCC authorization to operate this equipment.

## note à l'attention des utilisateurs du réseau téléphonique Canadien/notice to users of the Canadian telephone network

Cet appareil est conforme aux spécifications techniques des équipements terminaux d'Industrie Canada. Le numéro d'enregistrement atteste de la conformité de l'appareil. L'abréviation IC qui précède le numéro d'enregistrement indique que l'enregistrement

a été effectué dans le cadre d'une Déclaration de conformité stipulant que les spécifications techniques d'Industrie Canada ont été respectées. Néanmoins, cette abréviation ne signifie en aucun cas que l'appareil a été validé par Industrie Canada. Pour leur propre sécurité, les utilisateurs doivent s'assurer que les prises électriques reliées à la terre de la source d'alimentation, des lignes téléphoniques et du circuit métallique d'alimentation en eau sont, le cas échéant, branchées les unes aux autres. Cette précaution est particulièrement importante dans les zones rurales.

Le numéro REN (Ringer Equivalence Number) attribué à chaque appareil terminal fournit une indication sur le nombre maximal de terminaux qui peuvent être connectés à une interface téléphonique. La terminaison d'une interface peut se composer de n'importe quelle combinaison d'appareils, à condition que le total des numéros REN ne dépasse pas 5.

Basé sur les résultats de tests FCC Partie 68, le numéro REN de ce produit est 0.2B.

This equipment meets the applicable Industry Canada Terminal Equipment Technical Specifications. This is confirmed by the registration number. The abbreviation IC before the registration number signifies that registration was performed based on a Declaration of Conformity indicating that Industry Canada technical specifications were met. It does not imply that Industry Canada approved the equipment.

Users should ensure for their own protection that the electrical ground connections of the power utility, telephone lines and internal metallic water pipe system, if present, are connected together. This precaution may be particularly important in rural areas.

**Note:** The Ringer Equivalence Number (REN) assigned to each terminal device provides an indication of the maximum number of terminals allowed to be connected to a telephone interface. The termination on an interface may consist of any combination of devices subject only to the requirement that the sum of the Ringer Equivalence Numbers of all the devices does not exceed 5.

The REN for this product is 0.2B, based on FCC Part 68 test results.

### note à l'attention des utilisateurs Canadien/notice to users in Canada

Le présent appareil numérique n'émet pas de bruit radioélectrique dépassant les limites applicables aux appareils numériques de la classe B prescrites dans le Règlement sur le brouillage radioélectrique édicté par le ministère des Communications du Canada.

This digital apparatus does not exceed the Class B limits for radio noise emissions from the digital apparatus set out in the Radio Interference Regulations of the Canadian Department of Communications.

### notice to users in the European Economic Area



This product is designed to interwork with the analogue telephone networks in the following countries:

Austria	Greece	Portugal
Belgium	Ireland	Spain
Denmark	Italy	Sweden
Finland	Luxembourg	Switzerland
France	Netherlands	United Kingdom
Germany	Norway	

Network compatibility depends on customer selected settings, which must be reset to use the equipment on a telephone network in a country other than where the product was purchased. Contact the vendor or Hewlett-Packard Company if additional product support is necessary.

This equipment has been certified by the manufacturer in accordance with Directive 1999/5/EC (annex II) for Pan-European single-terminal connection to the public switched telephone network (PSTN). However, due to differences between the individual PSTNs provided in different countries, the approval does not, of itself, give an unconditional assurance of successful operation on every PSTN network termination point.

In the event of problems, you should contact your equipment supplier in the first instance.

This equipment is designed for DTMF tone dialing and loop disconnect dialing. In the unlikely event of problems with loop disconnect dialing, it is recommended to use this equipment only with the DTMF tone dial setting.

### notice to users of the German telephone network

This HP fax product is designed to connect only to the analogue public-switched telephone network (PSTN). Please connect the TAE N telephone connector plug, provided with the HP Officejet 4200 and 4250 Series into the wall socket (TAE 6) code N. This HP fax product can be used as a single device and/or in combination (in serial connection) with other approved terminal equipment.

### geräuschemission

LpA < 70 dB  
am Arbeitsplatz  
im Normalbetrieb  
nach DIN 45635 T. 19

### declaration of conformity (European Union)

The Declaration of Conformity in this document complies with ISO/IEC Guide 22 and EN 45014. It identifies the product, manufacturer's name and address, and applicable specifications recognized in the European community.

### notice to users in Korea (Officejet 4255 only)

#### 사용자 안내문 (B급 기기)

이 기기는 비업무용으로 전자파장해검정을 받은 기기로서, 주거지역에서는 물론 모든 지역에서 사용할 수 있습니다.

## declaration of conformity

According to ISO/IEC Guide 22 and EN 45014

Manufacturer's name and address:	
Hewlett-Packard Company, 16399 West Bernardo Drive, San Diego, CA 92127-1899, USA	
Regulatory model number:	SDGOB-0306-01
Declares that the product:	
Product name:	HP Officejet 4200 Series (Q5600A)
Model number(s):	4215 (Q5601A), 4215xi (Q5602A), 4215v (Q5603A) 4211 (Q5604A), 4212 (Q5605A), 4219 (Q5606A)
Power adapters:	Not Applicable
Conforms to the following product specifications:	
Safety:	IEC 60950:1999 3rd Edition
	EN 60950:1999
	UL1950/CSA22.2 No.950, 3rd Edition: 1995
EMC:	CISPR 22:1997 / EN 55022:1998, Class B
	CISPR 24:1997 / EN 55024:1998
	IEC 61000-3-2:1995 / EN 61000-3-2:1995
	IEC 61000-3-3:1994 / EN 61000-3-3:1995
	FCC Part 15-Class B/ICES-003, Issue 2
Telecom:	TBR 21:1998
Supplementary Information:	
<p>The product herewith complies with the requirements of the Low Voltage Directive 73/23/EC, the EMC Directive 89/336/EC, and with the R&amp;TTE Directive 1999/5/EC (Annex II) and carries the CE marking accordingly.</p> <ul style="list-style-type: none"> <li>The product was tested in a typical configuration.</li> </ul>	
<p>European Contact for regulatory topics only: Hewlett Packard GmbH, HQ-TRE, Herrenberger Strasse 140, D-71034 Böblingen Germany. (FAX +49-7031-14-3143)</p>	

## declaration of conformity

According to ISO/IEC Guide 22 and EN 45014

Manufacturer's name and address:	
Hewlett-Packard Company, 16399 West Bernardo Drive, San Diego, CA 92127-1899, USA	
Regulatory model number:	SDGOB-0306-02
Declares that the product:	
Product name:	HP Officejet 4250 Series (Q5610A)
Model number(s):	4255 (Q5611A), 4252 (Q5613A), 4259 (Q5614A)
Power adapters:	Not Applicable
Conforms to the following product specifications:	
Safety:	IEC 60950:1999 3rd Edition
	EN 60950:1999
	UL1950/CSA22.2 No.950, 3rd Edition: 1995
	NOM 019SFCI 1993, A2/N25 3260
EMC:	GB4943: 2001
	CISPR 22:1997 / EN 55022:1998, Class B
	CISPR 24:1997 / EN 55024:1998
	IEC 61000-3-2:1995 / EN 61000-3-2:1995
	IEC 61000-3-3:1994 / EN 61000-3-3:1995
	AS/NZS3548:1998
	CNS13438 Approved 1994, Revised 1997
	FCC Part 15-Class B/ICES-003, Issue 2
Telecom:	GB9254:1998
	TBR 21:1998 TBR 38: 1998
Supplementary Information:	
The product herewith complies with the requirements of the Low Voltage Directive 73/23/EC, the EMC Directive 89/336/EC, and with the R&TTE Directive 1999/5/EC (Annex II) and carries the CE marking accordingly.	
<ul style="list-style-type: none"> <li>The product was tested in a typical configuration.</li> </ul>	
European Contact for regulatory topics only: Hewlett Packard GmbH, HQ-TRE, Herrenberger Strasse 140, D-71034 Böblingen Germany. (FAX +49-7031-14-3143)	



Po wykonaniu wszystkich czynności opisanych na Plakacie instalacyjnym, przejdź do instrukcji opisanych w tej części, aby zakończyć konfigurację faksu. Zachowaj Plakat instalacyjny do wykorzystania w przyszłości.

W tym rozdziale można znaleźć informacje o konfiguracji urządzenia HP OfficeJet, koniecznej w celu bezbłędnego przeprowadzania operacji faksowania, zależnie od posiadanego sprzętu oraz innych usług używanych na tej samej linii telefonicznej, co urządzenie HP OfficeJet.

Jeżeli zamówiłeś usługę identyfikacji rozmówcy, zajrzyj do części **korzystanie z identyfikacji rozmówcy** na stronie 72 po zakończeniu tego rozdziału.

Przeczytaj ten rozdział co najmniej do strony strona 121 aby ustalić, jakie dodatkowe czynności konfiguracyjne należy wykonać.

W tej części opisano następujące zagadnienia:

- **faksowanie z linii DSL** na stronie 120
- **faksowanie z użyciem centrali abonenckiej lub linii ISDN** na stronie 121
- **w jaki sposób sprawdzić, czy instrukcje w tym rozdziale dotyczą Ciebie** na stronie 121
- **jak wybrać właściwą konfigurację faksu dla biura** na stronie 122
- **wybierz przypadek konfiguracji faksu z tabeli** na stronie 124
- **przypadek A: oddzielna linia faksu (bez odbierania połączeń głosowych)** na stronie 125
- **przypadek B: faksowanie z usługą dzwonienia dystynktywnego na tej samej linii** na stronie 126
- **przypadek C: współdzielona linia głosowa/faksowa** na stronie 127
- **przypadek D: linia faksowa współdzielona z modemem (bez odbierania połączeń głosowych)** na stronie 129
- **przypadek E: linia głosowa/faksowa współdzielona z modemem** na stronie 130
- **przypadek F: linia głosowa/faksowa współdzielona z automatyczną sekretarką** na stronie 132
- **przypadek G: linia głosowa/faksowa współdzielona z modemem i automatyczną sekretarką** na stronie 133
- **przypadek H: linia głosowa/faksowa współdzielona z usługą poczty głosowej** na stronie 135
- **przypadek I: linia głosowa/faksowa współdzielona z modemem i usługą poczty głosowej** na stronie 136

## faksowanie z linii DSL

Jeżeli korzystasz z usługi DSL oferowanej przez operatora, skorzystaj z instrukcji w tej części, aby podłączyć filtr DSL między gniazdkiem telefonicznym w ścianie a urządzeniem HP Officejet. Filtr eliminuje sygnał cyfrowy, który uniemożliwia urządzeniu HP Officejet właściwą komunikację z linią telefoniczną.

**Ostrożnie!** Jeżeli posiadasz linię DSL i nie podłączysz filtra, nie będzie możliwe wysyłanie ani odbieranie faksów w urządzeniu HP Officejet.

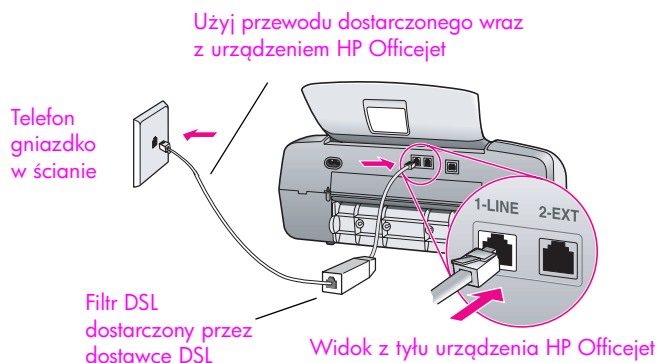

**Ostrożnie!** Jeżeli nie korzystasz z przewodu dostarczonego wraz z urządzeniem do podłączenia filtra DSL do urządzenia HP Officejet, faksowanie może być niemożliwe. W przypadku krajów wymienionych na liście na stronie 122 do urządzenia dostarczony jest przewód 2-żyłowy. Jest to specjalny przewód 2-żyłowy różniący się od popularnych przewodów 4-żyłowych, które możesz mieć w swoim biurze. Więcej informacji na temat różnic między przewodami można znaleźć w części **Przy wysyłaniu i odbiorze faksów występują problemy** na stronie 149.

- 1 Filtr DSL można otrzymać od firmy telekomunikacyjnej obsługującej linię DSL
- 2 Podłącz jeden koniec przewodu telefonicznego dostarczonego wraz z urządzeniem HP Officejet do otwartego portu w filtrze DSL, a następnie podłącz drugi koniec do portu "1-LINE" z tyłu urządzenia HP Officejet.
- 3 Podłącz przewód filtra DSL do gniazdka telefonicznego w ścianie.
- 4 Przejdź do **w jaki sposób sprawdzić, czy instrukcje w tym rozdziale dotyczą Ciebie** na stronie 121, aby ustalić, czy konieczne jest wykonanie dodatkowych czynności konfiguracyjnych urządzenia HP Officejet.

## faksowanie z użyciem centrali abonenckiej lub linii ISDN

Jeśli linia telefoniczna jest podłączona do centrali PBX, przed wybraniem numeru telefonu należy wybrać numer linii zewnętrznej.

**Ostrożnie!** Wiele cyfrowych centralek abonenckich ma domyślnie włączony sygnał dla połączeń oczekujących. Sygnał ten zakłóca transmisję faksów i ich przesyłanie nie będzie możliwe za pomocą urządzenia HP Officejet. Zajrzyj do dokumentacji centrali aby ustalić, jak wyłączyć sygnał połączeń oczekujących.

Jeżeli korzystasz z centrali PBX lub konwertera ISDN, sprawdź, czy urządzenie HP Officejet zostało podłączone do portu dla faksu i telefonu.

Niektóre systemy ISDN umożliwiają ustawienie parametrów gniazd dla określonych urządzeń korzystających z linii telefonicznej; przykładowo, można przypisać jedno gniazdo do telefonu i faksu grupy 3, a inne ustawić jako gniazdo uniwersalne.

**Uwaga:** Jeżeli po podłączeniu urządzenia do portu faksowego/telefonicznego konwertera ISDN nadal występują problemy, należy spróbować użyć portu uniwersalnego (często oznaczanego jako "multi-combi" lub podobnie).

## w jaki sposób sprawdzić, czy instrukcje w tym rozdziale dotyczą Ciebie

Następne instrukcje konfiguracji faksu w tym rozdziale dotyczą systemów telefonicznych równoległych, najczęściej spotykanych w krajach/regionach wymienionych w poniższej tabeli.

- Jeżeli cały sprzęt telefoniczny (modemy, telefony, automatyczne sekretarki oraz fakсы) jest podłączony bezpośrednio do gniazdka telefonicznego, najprawdopodobniej masz szeregowy system telefoniczny. Zajrzyj do poniższej tabeli i upewnij się, że Twój kraj nie jest w niej wymieniony. Jeżeli nie masz pewności, z jakiego rodzaju systemu telefonicznego korzystasz (równoległego, czy szeregowego), zasięgnij informacji u operatora telekomunikacyjnego. W przypadku systemu szeregowego nie musisz czytać poniższych informacji. Jeżeli na linii, do której podłączasz urządzenie HP Officejet jest dostępna usługa identyfikacji rozmówcy, zajrzyj do części **korzystanie z identyfikacji rozmówcy** na stronie 72 oraz **blokowanie niechcianych numerów faksów** na stronie 72.

- Jeżeli kraj/region znajduje się na liście, postępuj zgodnie z poniższymi instrukcjami konfiguracji faksu.

**skorzystaj z instrukcji w tym rozdziale, jeżeli znajdujesz się w jednym z krajów/regionów**

Ameryka łacińska	Indonezja	Portugalia
Arabia Saudyjska	Irlandia	Rosja
Argentyna	Japonia	Singapur
Australia	Kanada	Spain
Brazylia	Kolumbia	Tajlandia
Chile	Korea	Tajwan
Chiny	Malezja	USA
Filipiny	Meksyk	Wenezuela
Grecja	Polska	Wietnam
Indie		

## jak wybrać właściwą konfigurację faksu dla biura

**Ostrożnie!** Przed wykonaniem poniższych instrukcji należy przeczytać część **w jaki sposób sprawdzić, czy instrukcję w tym rozdziale dotyczą Ciebie** na stronie 121.

Aby móc korzystać z faksu, musisz wiedzieć, jaki sprzęt i usługi (jeżeli są dostępne) są współdzielone na tej samej linii telefonicznej, do której podłączono urządzenie HP Officejet. Jest to ważne, ponieważ konieczne może być podłączenie części istniejącego sprzętu biurowego bezpośrednio do HP Officejet, konieczna może być również zmiana niektórych ustawień faksu, zanim możliwe będzie skuteczne przestanie faksu.

Aby określić najlepszy sposób konfiguracji urządzenia HP Officejet w biurze, przeczytaj najpierw pytania w tej części i zapisz swoje odpowiedzi. Następnie przejdź do tabeli w kolejnej części i wybierz zalecany przypadek konfiguracji w oparciu o udzielone odpowiedzi.

Pamiętaj, aby przeczytać poniższe pytania i odpowiedzieć na nie w takiej kolejności, w jakiej są przedstawione.

### 1 Czy korzystasz z usługi dzwonienia dystynktywnego oferowanej przez operatora telekomunikacyjnego, w której dostępnych jest wiele numerów telefonu z różnymi wzorcami dzwonek?

- Tak, korzystam z dzwonienia dystynktywnego.
- Nie.

Jeżeli odpowiedź brzmi "Tak", przejdź bezpośrednio do punktu **przypadek B: faksowanie z usługą dzwonienia dystynktywnego na tej samej linii** na stronie 126. Nie musisz odpowiadać na dalsze pytania. Jeżeli odpowiedź brzmi "Nie", przejdź do kolejnego pytania.

Nie masz pewności, czy korzystasz z dzwonienia dystynktywnego? Wielu operatorów telekomunikacyjnych oferuje usługę dzwonienia dystynktywnego, umożliwiającą korzystanie na jednej linii telefonicznej z kilku numerów telefonu.

Po wykupieniu tej usługi, każdy numer będzie miał inny wzorzec dzwonka; mogą to być na przykład pojedyncze, podwójne i potrójne sygnały. Możesz przypisać jeden numer telefonu z pojedynczym dzwonkiem do połączeń głosowych, a drugi numer telefonu z podwójnym dzwonkiem do połączeń faksowych. Dzięki temu urządzenie HP OfficeJet będzie sygnalizować połączenia głosowe oraz faksowe innym dzwonkiem.

**2 Czy połączenia głosowe odbierasz pod tym samym numerem telefonu, co połączenia faksowe w urządzeniu HP OfficeJet?**

- Tak, odbieram połączenia głosowe.
- Nie.

Przejdź do kolejnych pytań.

**3 Czy modem w komputerze jest podłączony do tej samej linii telefonicznej, co urządzenie HP OfficeJet?**

- Tak, mam modem.
- Nie.

Jak stwierdzić, czy korzysta się z modemu w komputerze? Jeżeli odpowiesz "Tak" na przynajmniej jedno z poniższych pytań, oznacza to, że korzystasz z modemu w komputerze:

- Czy wysyłasz i odbierasz fakсы bezpośrednio z i do programów w komputerze korzystając z połączenia telefonicznego?
- Czy korzystasz z poczty elektronicznej w komputerze za pośrednictwem połączenia telefonicznego?
- Czy korzystasz z Internetu w komputerze za pośrednictwem połączenia telefonicznego?

Przejdź do kolejnych pytań.

**4 Czy korzystasz z automatycznej sekretarki, która odbiera połączenia głosowe pod tym samym numerem telefonu, co połączenia faksowe odbierane przez HP OfficeJet?**

- Tak, korzystam z automatycznej sekretarki.
- Nie.

Przejdź do kolejnych pytań.

**5 Czy korzystasz z usługi poczty głosowej oferowanej przez operatora telekomunikacyjnego pod tym samym numerem telefonu, pod którym podłączono urządzenie HP OfficeJet?**

- Tak, korzystam z usługi poczty głosowej.
- Nie.

## wybierz przypadek konfiguracji faksu z tabeli

Po udzieleniu odpowiedzi na wszystkie pytania dotyczące sprzętu i usług współdzielonych na linii telefonicznej wykorzystywanej przez urządzenie HP Officejet, możesz wybrać właściwy przypadek konfiguracji.

W pierwszej kolumnie tabeli wybierz właściwą dla Twojego biura kombinację sprzętu i usług. Odpowiedni przypadek konfiguracji znajdziesz w drugiej kolumnie. W dalszej części rozdziału opisano szczegółowe instrukcje dla każdego przypadku.

Jeżeli odpowiedziałeś/-aś na wszystkie wcześniejsze pytania w poprzedniej części i nie posiadasz żadnego opisywanego sprzętu ani usługi, wybierz odpowiedź "Brak" w pierwszej kolumnie tabeli.

inny sprzęt/usługi dzielone na linii faksu	zalecana konfiguracja faksu
Brak (Odpowiedź na wszystkie pytania przecząca).	Przypadek A: Osobna linia faksowa (bez przyjmowania połączeń głosowych)
Usługa dzwonienia dystynktywnego (Odpowiedź twierdząca tylko w pytaniu 1.)	Przypadek B: Faksowanie z usługą dzwonienia dystynktywnego na tej samej linii
Połączenia głosowe (Odpowiedź twierdząca tylko w pytaniu 2.)	Przypadek C: Współdzielona linia głosowa/faksowa
Modem (Odpowiedź twierdząca tylko w pytaniu 3.)	Przypadek D: Linia faksowa współdzielona z modemem (bez odbierania połączeń głosowych)
Połączenia głosowe i modem (Odpowiedź twierdząca tylko w pytaniach 2 oraz 3.)	Przypadek E: Linia głosowa/faksowa współdzielona z modemem
Połączenia głosowe i automatyczna sekretarka (Odpowiedź twierdząca tylko w pytaniach 2 oraz 4.)	Przypadek F: Linia głosowa/faksowa współdzielona z automatyczną sekretarką
Połączenia głosowe, modem oraz automatyczna sekretarka (Odpowiedź twierdząca tylko w pytaniach 2, 3 oraz 4.)	Przypadek G: Linia głosowa/faksowa współdzielona z modemem i automatyczną sekretarką
Połączenia głosowe i usługa poczty głosowej (Odpowiedź twierdząca tylko w pytaniach 2 oraz 5.)	Przypadek H: Linia głosowa/faksowa współdzielona z usługą poczty głosowej
Połączenia głosowe, modem oraz usługa poczty głosowej (Odpowiedź twierdząca tylko w pytaniach 2, 3 oraz 5.)	Przypadek I: Linia głosowa/faksowa współdzielona z modemem i usługą poczty głosowej

## przypadek A: oddzielna linia faksowa (bez odbierania połączeń głosowych)

Jeżeli posiadasz oddzielną linię faksową, na której nie przyjmujesz połączeń głosowych i nie masz innego sprzętu podłączonego do tej linii, podłącz urządzenie HP Officejet zgodnie z opisem w tej części.

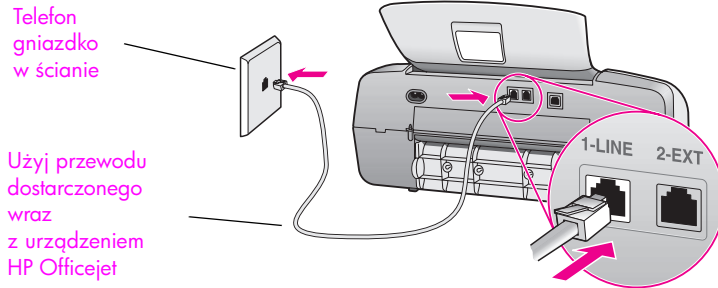

Widok z tyłu urządzenia HP Officejet

- 1 Podłącz jeden koniec przewodu telefonicznego dostarczonego wraz z urządzeniem HP Officejet do gniazdka telefonicznego w ścianie, a następnie podłącz drugi koniec do portu "1-LINE" z tyłu urządzenia HP Officejet.

**Ostrożnie!** Jeżeli nie korzystasz z przewodu dostarczonego wraz z urządzeniem do połączenia gniazdka telefonicznego z urządzeniem HP Officejet, faksowanie może być niemożliwe. Jest to specjalny przewód 2-żyłowy różniący się od popularnych przewodów 4-żyłowych, które możesz mieć w swoim biurze. Więcej informacji na temat różnic między przewodami można znaleźć w części **Przy wysłaniu i odbiorze faksów występują problemy** na stronie 149.

- 2 Naciskaj przycisk **Tryb odbierania**, aż na wyświetlaczu pojawi się **Faks**.

### jak hp officejet będzie odpowiadać na połączenia faksowe

Kiedy telefon dzwoni, urządzenie HP Officejet odpowie automatycznie po liczbie dzwonek określonych w ustawieniu Dzwon. do odebr. Urządzenie rozpocznie wówczas wysyłanie sygnału odbioru faksu do urządzenia nadawcy, po czym rozpocznie się odbiór faksu.

## przypadek B: faksowanie z usługą dzwonienia dystynktywnego na tej samej linii

Jeżeli korzystasz z usługi dystynktywnego dzwonienia oferowanej przez operatora, która umożliwia używanie wielu numerów telefonicznych na jednej linii, każdego z innym wzorem dzwonka, podłącz urządzenie HP Officejet zgodnie z opisem w tej części.

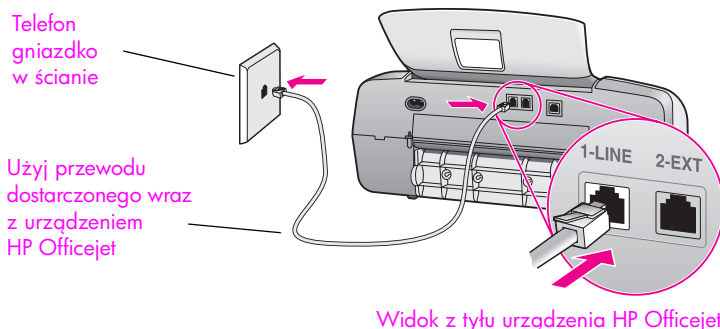

- 1 Podłącz jeden koniec przewodu telefonicznego dostarczonego wraz z urządzeniem HP Officejet do gniazdka telefonicznego w ścianie, a następnie podłącz drugi koniec do portu "1-LINE" z tyłu urządzenia HP Officejet.

**Ostrożnie!** Jeżeli nie korzystasz z przewodu dostarczonego wraz z urządzeniem do połączenia gniazdka telefonicznego z urządzeniem HP Officejet, faksowanie może być niemożliwe. Jest to specjalny przewód 2-żyłowy różniący się od popularnych przewodów 4-żyłowych, które możesz mieć w swoim biurze. Więcej informacji na temat różnic między przewodami można znaleźć w części **Przy wysyłaniu i odbiorze faksów występują problemy** na stronie 149.

- 2 Naciskaj przycisk **Tryb odbierania**, aż na wyświetlaczu pojawi się **Faks**.
- 3 Zmień ustawienie **Wzorzec sygnału dzwonka** na wzorzec przypisany przez operatora do numeru faksu, np. dzwonek podwójny lub dzwonek potrójny.
  - a. Naciśnij przycisk **Ustawienia**.
  - b. Naciśnij **4**, następnie naciśnij **1**.
  - c. Naciskaj przycisk **▶**, aby przejrzeć opcje.
  - d. Po wyświetleniu w górnej linii wyświetlacza wzorca ustalonego dla danego numeru faksu przez operatora, naciśnij **OK**.

**Uwaga:** Urządzenie HP Officejet jest domyślnie skonfigurowane do odpowiadania na wszystkie wzory sygnału dzwonka. Jeżeli nie ustawisz prawidłowego wzoru dzwonka przypisanego przez operatora, urządzenie HP Officejet może odpowiadać na połączenia głosowe oraz faksowe lub może nie odpowiadać wcale.

## jak hp officejet będzie odpowiadać na połączenia faksowe

Urządzenie HP Officejet będzie automatycznie odbierać połączenia przychodzące, które są zgodne z wybranym wzorcem sygnału dzwonka (w ustawieniu Wzorec sygnału dzwonka) i po wybranej liczbie dzwonek (w ustawieniu Dzwon. do odebr.). Urządzenie rozpocznie wówczas wysyłanie sygnału odbioru faksu do urządzenia nadawcy, po czym rozpocznie się odbiór faksu.

## przypadek C: współdzielona linia głosowa/faksowa

Jeżeli odbierasz połączenia głosowe oraz faksowe pod tym samym numerem telefonu i nie masz innego sprzętu podłączonego do tej linii (ani usługi poczty głosowej), podłącz urządzenie HP Officejet zgodnie z opisem w tej części.

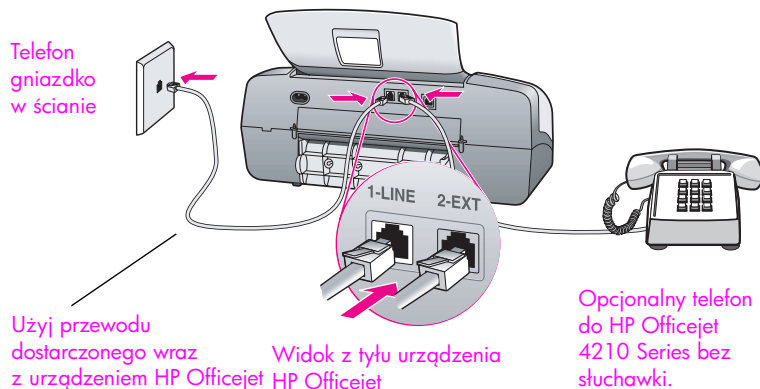

- 1 Podłącz jeden koniec przewodu telefonicznego dostarczonego wraz z urządzeniem HP Officejet do gniazdka telefonicznego w ścianie, a następnie podłącz drugi koniec do portu "1-LINE" z tyłu urządzenia HP Officejet.

**Ostrożnie!** Jeżeli nie korzystasz z przewodu dostarczonego wraz z urządzeniem do połączenia gniazdka telefonicznego z urządzeniem HP Officejet, faksowanie może być niemożliwe. Jest to specjalny przewód 2-żyłowy różniący się od popularnych przewodów 4-żyłowych, które możesz mieć w swoim biurze. Więcej informacji na temat różnic między przewodami można znaleźć w części **Przy wysłaniu i odbiorze faksów występują problemy** na stronie 149.

- 2 Wyjmij białą zatyczkę z portu oznaczonego "2-EXT" z tyłu urządzenia HP Officejet, a następnie podłącz telefon do tego portu.
- 3 Postępuj zgodnie z poniższymi instrukcjami dotyczącymi odpowiedniego modelu HP Officejet.

## hp officejet 4210 series (bez słuchawki)

Musisz teraz zdecydować, jak chcesz odpowiadać na połączenia faksowe: automatycznie, czy ręcznie.

### jak automatycznie odpowiadać na połączenia faksowe

- 4 Naciskaj przycisk **Tryb odbierania**, aż na wyświetlaczu pojawi się **Faks**.
- 5 Ustaw opcję **Dzwon. do odebr.** na **6**.
  - a. Naciśnij przycisk **Ustawienia**.
  - b. Naciśnij przycisk **3**, następnie **3**.
  - c. Za pomocą klawiatury wpisz **6**.
  - d. Naciśnij przycisk **OK**.

W takim przypadku urządzenie HP Officejet nie będzie w stanie odróżnić połączenia faksowego i głosowego. Jeżeli sądzisz, że przychodzące połączenie jest połączeniem głosowym, należy je odebrać przez 6-tym dzwonkiem, albo urządzenie HP Officejet odbierze połączenie za pomocą sygnału faksu.

**Uwaga:** Jeżeli podniesiesz słuchawkę przed szóstym dzwonkiem i usłyszysz sygnał faksu nadawcy, musisz odpowiedzieć na połączenie faksowe ręcznie. Więcej informacji na temat ręcznego odbierania połączeń faksowych z dołączonego telefonu można znaleźć w części **ręczne odbieranie faksu przy użyciu telefonu** na stronie 52.

### jak odpowiadać na połączenia faksowe ręcznie

Aby odbierać fakсы ręcznie, konieczna jest obecność użytkownika, który osobiście odbiera połączenia przychodzące, w przeciwnym razie urządzenie HP Officejet nie będzie mogło odbierać faksów.

- 6 Naciskaj przycisk **Tryb odbierania**, aż na wyświetlaczu pojawi się **Telefon**.

Urządzenie HP Officejet nie odbierze automatycznie połączenia. Połączenie należy odebrać ręcznie, a w przypadku połączenia faksowego, ręcznie zainicjować jego odbiór. Więcej informacji na temat ręcznego odbierania połączeń faksowych z dołączonego telefonu można znaleźć w części **ręczne odbieranie faksu przy użyciu telefonu** na stronie 52.

### hp officejet 4250 series (ze słuchawką)

- ▶ Naciskaj przycisk **Tryb odbierania**, aż na wyświetlaczu pojawi się **FaksTelefon**.

### jak hp officejet będzie odpowiadać na połączenia faksowe

Urządzenie HP Officejet automatycznie odbiera wszystkie przychodzące połączenia biorąc pod uwagę ustawienie **Dzwon. do odebr.** Jeżeli połączenie jest faksowe, urządzenie HP Officejet odbierze faks.

W przypadku połączenia głosowego, urządzenie HP Officejet zadzwoni wskazując na odebranie połączenia głosowego. W takim wypadku należy odebrać przychodzące połączenie za pomocą dołączonej słuchawki. Nie należy odbierać połączeń głosowych za pomocą innych aparatów podłączonych do tej samej linii telefonicznej. Urządzenie nie rozpozna faktu użycia innego aparatu i będzie nadal dzwonić. Aby zatrzymać dzwonienie, naciśnij przycisk **Anuluj** na panelu przednim urządzenia HP Officejet.

## przypadek D: linia faksowa współdzielona z modemem (bez odbierania połączeń głosowych)

Jeżeli posiadasz linię faksową, na której nie przyjmujesz połączeń głosowych i posiadasz modem podłączony do tej linii, podłącz urządzenie HP Officejet zgodnie z opisem w tej części.

**Uwaga:** Modem jest używany na tej samej linii, co urządzenie HP Officejet, tak więc nie będzie możliwe równoczesne korzystanie z modemu i urządzenia HP Officejet. Przykładowo, podczas wysyłania i odbierania faksów nie będzie możliwe korzystanie z poczty elektronicznej lub uzyskiwanie dostępu do Internetu.

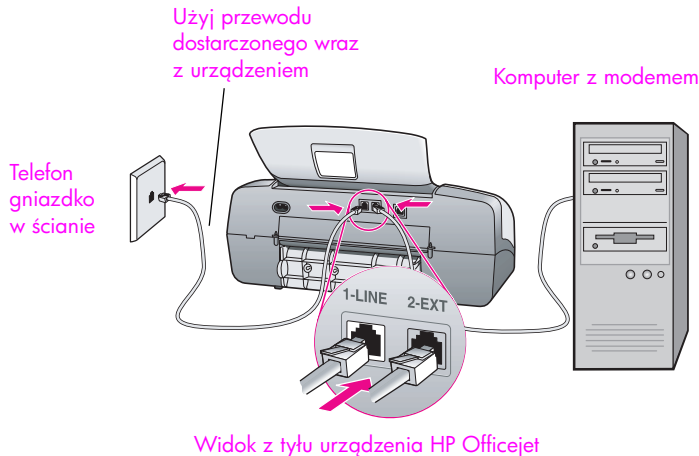

- 1 Wyjmij białą zatyczkę oznaczoną "2-EXT" z tyłu urządzenia HP Officejet.
- 2 Znajdź przewód telefoniczny łączący komputer (modem) z telefonicznym gniazdkiem ściennym. Odłącz przewód z gniazdka telefonicznego i włoż go do portu oznaczonego "2-EXT" z tyłu urządzenia HP Officejet.
- 3 Podłącz jeden koniec przewodu telefonicznego dostarczonego wraz z urządzeniem HP Officejet do gniazdka telefonicznego w ścianie, a następnie podłącz drugi koniec do portu "1-LINE" z tyłu urządzenia HP Officejet.

**Ostrożnie!** Jeżeli nie korzystasz z przewodu dostarczonego wraz z urządzeniem do połączenia gniazdka telefonicznego z urządzeniem HP Officejet, faksowanie może być niemożliwe. Jest to specjalny przewód 2-żyłowy różniący się od popularnych przewodów 4-żyłowych, które możesz mieć w swoim biurze. Więcej informacji na temat różnic między przewodami można znaleźć w części **Przy wysyłaniu i odbiorze faksów występują problemy** na stronie 149.

- 4 Naciskaj przycisk **Tryb odbierania**, aż na wyświetlaczu pojawi się **Faks**.
- 5 Jeżeli oprogramowanie modemu jest skonfigurowane do automatycznego odbierania faksów w komputerze, wyłącz to ustawienie.

**Ostrożnie!** Jeżeli nie wyłączysz automatycznego odbierania faksów przez oprogramowanie modemu w komputerze, urządzenie HP Officejet nie będzie mogło odbierać faksów.

### jak hp officejet będzie odpowiadać na połączenia faksowe

Kiedy telefon dzwoni, urządzenie HP Officejet odpowie automatycznie po liczbie dzwonek określonych w ustawieniu Dzwon. do odebr. Urządzenie rozpocznie wówczas wysyłanie sygnału odbioru faksu do urządzenia nadawcy, po czym rozpocznie się odbiór faksu.

## przypadek E: linia głosowa/faksowa współdzielona z modemem

Jeżeli odbierasz połączenia głosowe oraz faksowe pod tym samym numerem i posiadasz modem podłączony do tej samej linii, podłącz urządzenie HP Officejet zgodnie z opisem w tej części.

**Uwaga:** Modem jest używany na tej samej linii, co urządzenie HP Officejet, tak więc nie będzie możliwe równoczesne korzystanie z modemu i urządzenia HP Officejet. Przykładowo, podczas wysyłania i odbierania faksów nie będzie możliwe korzystanie z poczty elektronicznej lub uzyskiwanie dostępu do Internetu.

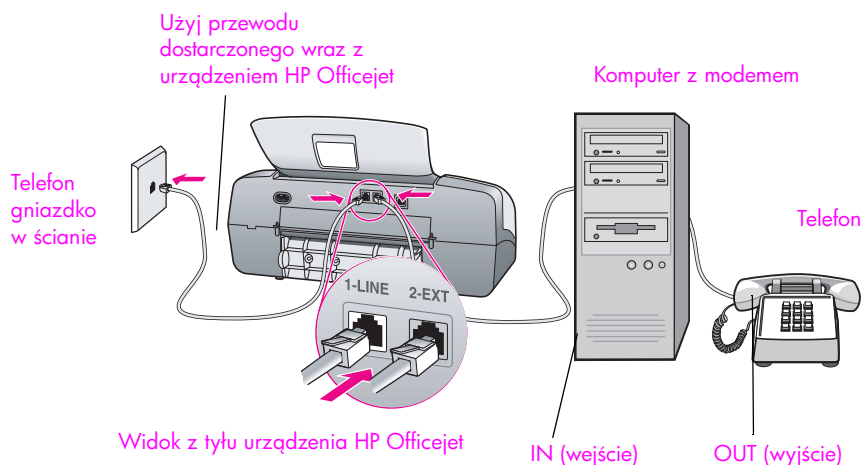

- 1 Wyjmij białą zatyczkę oznaczoną "2-EXT" z tyłu urządzenia HP Officejet.
- 2 Znajdź przewód telefoniczny łączący komputer (modem) z telefonicznym gniazdkiem ściennym. Odłącz przewód z gniazdka telefonicznego i włóż go do portu oznaczonego "2-EXT" z tyłu urządzenia HP Officejet.
- 3 Podłącz telefon do portu "out" (wyjście) z tyłu modemu.
- 4 Podłącz jeden koniec przewodu telefonicznego dostarczonego wraz z urządzeniem HP Officejet do gniazdka telefonicznego w ścianie, a następnie podłącz drugi koniec do portu "1-LINE" z tyłu urządzenia HP Officejet.

**Ostrożnie!** Jeżeli nie korzystasz z przewodu dostarczonego wraz z urządzeniem do połączenia gniazdka telefonicznego z urządzeniem HP Officejet, faksowanie może być niemożliwe. Jest to specjalny przewód 2-żyłowy różniący się od popularnych przewodów 4-żyłowych, które możesz mieć w swoim biurze. Więcej informacji na temat różnic między przewodami można znaleźć w części **Przy wysyłaniu i odbiorze faksów występują problemy** na stronie 149.

- 5 Jeżeli oprogramowanie modemu jest skonfigurowane do automatycznego odbierania faksów w komputerze, wyłącz to ustawienie.

**Ostrożnie!** Jeżeli nie wyłączysz automatycznego odbierania faksów przez oprogramowanie modemu w komputerze, urządzenie HP Officejet nie będzie mogło odbierać faksów.

- 6 Postępuj zgodnie z poniższymi instrukcjami dotyczącymi odpowiedniego modelu HP Officejet.

### hp officejet 4210 series (bez słuchawki)

Musisz teraz zdecydować, jak chcesz odpowiadać na połączenia faksowe: automatycznie, czy ręcznie.

#### jak automatycznie odpowiadać na połączenia faksowe

- 1 Naciskaj przycisk **Tryb odbierania**, aż na wyświetlaczu pojawi się **Faks**.
- 2 Ustaw opcję **Dzwon. do odebr.** na **6**.
  - a. Naciśnij przycisk **Ustawienia**.
  - b. Naciśnij przycisk **3**, następnie **3**.
  - c. Za pomocą klawiatury wpisz **6**.
  - d. Naciśnij przycisk **OK**.

W takim przypadku urządzenie HP Officejet nie będzie w stanie odróżnić połączenia faksowego i głosowego. Jeżeli sądzisz, że przychodzące połączenie jest połączeniem głosowym, należy je odebrać przez 6-tym dzwonkiem, albo urządzenie HP Officejet odbierze połączenie za pomocą sygnału faksu.

**Uwaga:** Jeżeli podniesiesz słuchawkę przed szóstym dzwonkiem i usłyszysz sygnał faksu nadawcy, musisz odpowiedzieć na połączenie faksowe ręcznie. Więcej informacji na temat ręcznego odbierania połączeń faksowych z dołączonego telefonu można znaleźć w części **ręczne odbieranie faksu przy użyciu telefonu** na stronie 52.

#### jak odpowiadać na połączenia faksowe ręcznie

Aby odbierać fakсы ręcznie, konieczna jest obecność użytkownika, który osobiście odbiera połączenia przychodzące, w przeciwnym razie urządzenie HP Officejet nie będzie mogło odbierać faksów.

- ▶ Naciskaj przycisk **Tryb odbierania**, aż na wyświetlaczu pojawi się **Telefon**.

Urządzenie HP Officejet nie odbierze automatycznie połączenia. Połączenie należy odebrać ręcznie, a w przypadku połączenia faksowego, ręcznie zainicjować jego odbiór. Więcej informacji na temat ręcznego odbierania połączeń faksowych z dołączonego telefonu można znaleźć w części **ręczne odbieranie faksu przy użyciu telefonu** na stronie 52.

## hp officejet 4250 series (ze słuchawką)

- ▶ Naciskaj przycisk **Tryb odbierania**, aż na wyświetlaczu pojawi się **FaksTelefon**.

### jak hp officejet będzie odpowiadać na połączenia faksowe

Urządzenie HP Officejet automatycznie odbiera wszystkie przychodzące połączenia biorąc pod uwagę ustawienie Dzwon. do odebr. Jeżeli połączenie jest faksowe, urządzenie HP Officejet odbierze faks.

W przypadku połączenia głosowego, urządzenie HP Officejet zadzwoni wskazując na odebranie połączenia głosowego. W takim wypadku należy odebrać przychodzące połączenie za pomocą dotychczasowej słuchawki. Nie należy odbierać połączeń głosowych za pomocą innych aparatów podłączonych do tej samej linii telefonicznej. Urządzenie nie rozpozna faktu użycia innego aparatu i będzie nadal dzwonić. Aby zatrzymać dzwonienie, naciśnij przycisk Anuluj na panelu przednim urządzenia HP Officejet.

## przypadek F: linia głosowa/faksowa współdzielona z automatyczną sekretarką

Jeżeli odbierasz połączenia głosowe oraz faksowe pod tym samym numerem i posiadasz automatyczną sekretarkę odbierającą połączenia głosowe pod tym numerem telefonu, podłącz urządzenie HP Officejet zgodnie z opisem w tej części.

Użyj przewodu dostarczonego wraz z urządzeniem HP Officejet

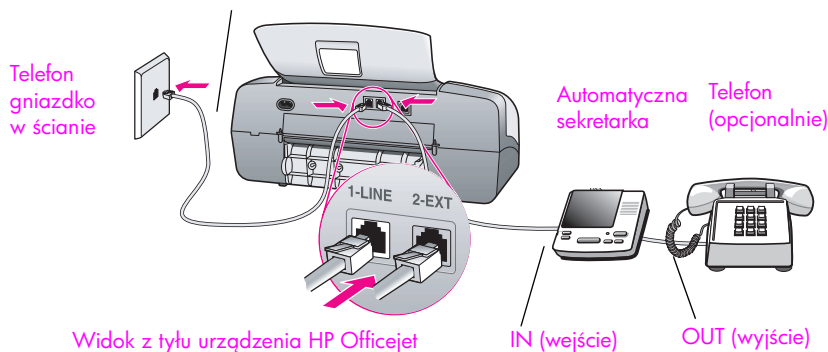

- 1 Wyjmij białą zatyczkę oznaczoną "2-EXT" z tyłu urządzenia HP Officejet.
- 2 Odłącz automatyczną sekretarkę z gniazdka telefonicznego w ścianie i podłącz ją do portu oznaczonego "2-EXT" z tyłu urządzenia HP Officejet.

**Ostrożnie!** Jeżeli nie podłączysz automatycznej sekretarki bezpośrednio do urządzenia HP Officejet, na automatycznej sekretarce mogą nagrąć się dźwięki faksu nadawcy, a urządzenie HP Officejet może nie odebrać faksu.

- 3 Podłącz jeden koniec przewodu telefonicznego dostarczonego wraz z urządzeniem HP Officejet do gniazdka telefonicznego w ścianie, a następnie podłącz drugi koniec do portu "1-LINE" z tyłu urządzenia HP Officejet.

**Ostrożnie!** Jeżeli nie korzystasz z przewodu dostarczonego wraz z urządzeniem do połączenia gniazdka telefonicznego z urządzeniem HP Officejet, faksowanie może być niemożliwe. Jest to specjalny przewód 2-żyłowy różniący się od popularnych przewodów 4-żyłowych, które możesz mieć w swoim biurze. Więcej informacji na temat różnic między przewodami można znaleźć w części **Przy wysyłaniu i odbiorze faksów występują problemy** na stronie 149.

- 4 Naciskaj przycisk **Tryb odbierania**, aż na wyświetlaczu pojawi się **Sekretarka**.
- 5 (Opcjonalnie) Jeżeli automatyczna sekretarka nie ma wbudowanej słuchawki, dla wygody podłączyć można telefon z tyłu automatycznej sekretarki, do portu "out".

### jak hp officejet będzie odpowiadać na połączenia faksowe

Kiedy telefon dzwoni, automatyczna sekretarka odbierze połączenie, a następnie odtworzy nagrane powitanie. Urządzenie HP Officejet monitoruje rozmowę "nasłuchując" dźwięków faksu. Jeżeli wykryte zostaną tony faksu, urządzenie HP Officejet wyśle dźwięki odbioru faksu i przyjmie faks; jeśli tony faksu nie zostaną wykryte urządzenie HP Officejet przestanie monitorować linię i automatyczna sekretarka może nagrać wiadomość głosową.

## przypadek G: linia głosowa/faksowa współdzielona z modemem i automatyczną sekretarką

Jeżeli odbierasz połączenia głosowe oraz faksowe pod tym samym numerem i posiadasz modem oraz automatyczną sekretarkę podłączone do tej samej linii, podłącz urządzenie HP Officejet zgodnie z opisem w tej części.

**Uwaga:** Modem jest używany na tej samej linii, co urządzenie HP Officejet, tak więc nie będzie możliwe równoczesne korzystanie z modemu i urządzenia HP Officejet. Przykładowo, podczas wysyłania i odbierania faksów nie będzie możliwe korzystanie z poczty elektronicznej ani uzyskiwanie dostępu do Internetu.

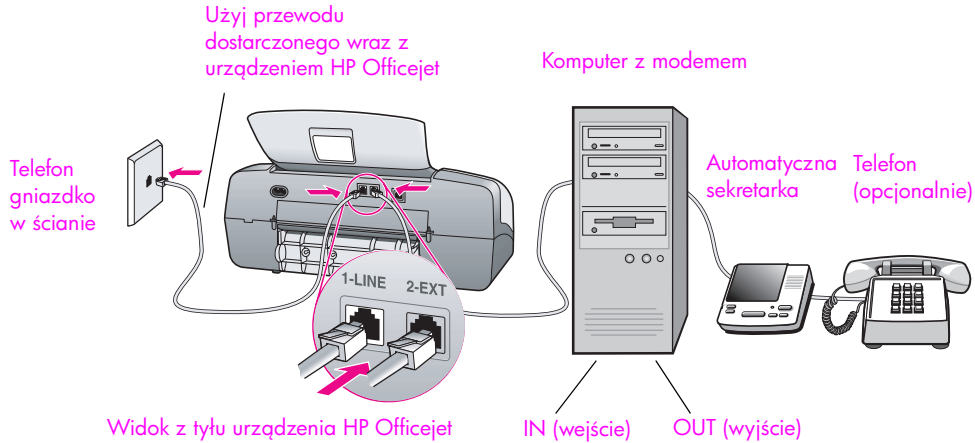

- 1 Wyjmij białą zatyczkę oznaczoną "2-EXT" z tyłu urządzenia HP Officejet.
- 2 Znajdź przewód telefoniczny łączący komputer (modem) z telefonicznym gniazdkiem ściennym. Odłącz przewód z gniazdka telefonicznego i włóż go do portu oznaczonego "2-EXT" z tyłu urządzenia HP Officejet.
- 3 Odłącz automatyczną sekretarkę z gniazdka telefonicznego w ścianie i podłącz ją do portu oznaczonego "out" w modemie.

W ten sposób powstanie bezpośrednie połączenie między urządzeniem HP Officejet a automatyczną sekretarką, mimo że modem jest podłączony do linii jako pierwszy.

**Ostrożnie!** Jeżeli nie podłączysz automatycznej sekretarki w ten sposób, na automatycznej sekretarce mogą nagrąć się dźwięki faksu nadawcy, a urządzenie HP Officejet może nie odebrać faksu.

- 4 Podłącz jeden koniec przewodu telefonicznego dostarczonego wraz z urządzeniem HP Officejet do gniazdka telefonicznego w ścianie, a następnie podłącz drugi koniec do portu "1-LINE" z tyłu urządzenia HP Officejet.

**Ostrożnie!** Jeżeli nie korzystasz z przewodu dostarczonego wraz z urządzeniem do połączenia gniazdka telefonicznego z urządzeniem HP Officejet, faksowanie może być niemożliwe. Jest to specjalny przewód 2-żyłowy różniący się od popularnych przewodów 4-żyłowych. Więcej informacji na temat różnic między przewodami można znaleźć w części **Przy wysyłaniu i odbiorze faksów występują problemy** na stronie 149.

- 5 Naciskaj przycisk **Tryb odbierania**, aż na wyświetlaczu pojawi się **Sekretarka**.
- 6 Jeżeli oprogramowanie modemu jest skonfigurowane do automatycznego odbierania faksów w komputerze, wyłącz to ustawienie.

**Ostrożnie!** Jeżeli nie wyłączysz automatycznego odbierania faksów przez oprogramowanie modemu w komputerze, urządzenie HP Officejet nie będzie mogło odbierać faksów.

- 7 (Opcjonalnie) Jeżeli automatyczna sekretarka nie ma wbudowanego telefonu, dla wygody podłączyć można telefon z tyłu automatycznej sekretarki, do portu "out".

### jak hp officejet będzie odpowiadać na połączenia faksowe

Kiedy telefon dzwoni, automatyczna sekretarka odbierze połączenie, a następnie odtworzy nagrane powitanie. Urządzenie HP Officejet monitoruje rozmowę "nasłuchując" dźwięków faksu. Jeżeli wykryte zostaną tony faksu, urządzenie HP Officejet wyśle dźwięki odbioru faksu i przyjmie faks; jeśli tony faksu nie zostaną wykryte urządzenie HP Officejet przestanie monitorować linię i automatyczna sekretarka może nagrać wiadomość głosową.

## przypadek H: linia głosowa/faksowa współdzielona z usługą poczty głosowej

**Uwaga:** Urządzenie HP Officejet nie może przyjmować faksów automatycznie, jeżeli korzystasz z poczty głosowej, dlatego musisz odpowiedzieć na nadchodzący faks osobiście (ręcznie). Jeżeli chcesz przyjmować faks automatycznie, skontaktuj się z operatorem telekomunikacyjnym, aby zamówić usługę dzwonienia dystynktywnego lub uzyskać oddzielną linię do faksowania.

Jeżeli odbierasz połączenia głosowe oraz faksowe pod tym samym numerem telefonu i równocześnie korzystasz z usługi poczty głosowej oferowanej przez operatora, podłącz urządzenie HP Officejet zgodnie z opisem w tej części.

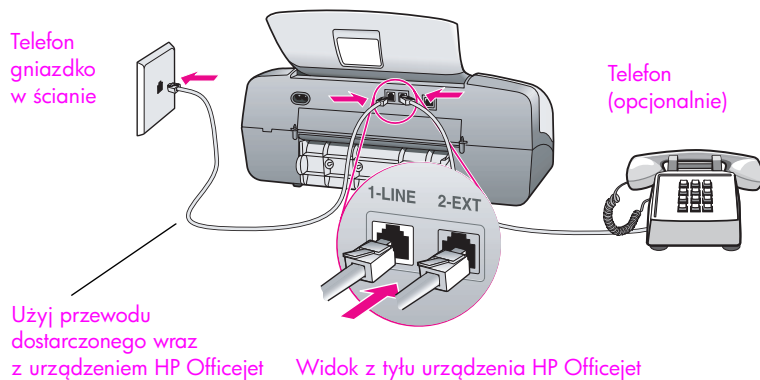

- 1 Podłącz jeden koniec przewodu telefonicznego dostarczonego wraz z urządzeniem HP Officejet do gniazdka telefonicznego w ścianie, a następnie podłącz drugi koniec do portu "1-LINE" z tyłu urządzenia HP Officejet.

**Ostrożnie!** Jeżeli nie korzystasz z przewodu dostarczonego wraz z urządzeniem do połączenia gniazdka telefonicznego z urządzeniem HP Officejet, faksowanie może być niemożliwe. Jest to specjalny przewód 2-żyłowy różniący się od popularnych przewodów 4-żyłowych, które możesz mieć w swoim biurze.

Więcej informacji na temat różnic między przewodami można znaleźć w części **Przy wysyłaniu i odbiorze faksów występujące problemy** na stronie 149.

- 2 Wyjmij białą zatyczkę z portu oznaczonego "2-EXT" z tyłu urządzenia HP Officejet, a następnie podłącz telefon do tego portu.
- 3 Naciskaj przycisk **Tryb odbierania**, aż na wyświetlaczu pojawi się **Telefon**.

### jak odpowiadać na połączenia faksowe ręcznie

Konieczna jest obecność użytkownika, który osobiście odbiera połączenia przychodzące, w przeciwnym razie urządzenie HP Officejet nie może odbierać faksów. Więcej informacji na temat ręcznego odbierania połączeń faksowych z dołączonego telefonu można znaleźć w części **ręczne odbieranie faksu przy użyciu telefonu** na stronie 52.

## przypadek I: linia głosowa/faksowa współdzielona z modemem i usługą poczty głosowej

**Uwaga:** Urządzenie HP Officejet nie może przyjmować faksów automatycznie, jeżeli korzystasz z poczty głosowej, dlatego musisz odpowiedzieć na nadchodzący faks osobiście (ręcznie). Jeżeli chcesz przyjmować faks automatycznie, skontaktuj się z operatorem telekomunikacyjnym, aby zamówić usługę dzwonienia dystyngtywnego lub uzyskać oddzielną linię do faksowania.

Jeżeli odbierasz połączenia głosowe oraz faksowe pod tym samym numerem telefonu, używasz modemu na tej samej linii i równocześnie korzystasz z usługi poczty głosowej oferowanej przez operatora, podłącz urządzenie HP Officejet zgodnie z opisem w tej części.

**Uwaga:** Modem jest używany na tej samej linii, co urządzenie HP Officejet, tak więc nie będzie możliwe równoczesne korzystanie z modemu i urządzenia HP Officejet. Przykładowo, podczas wysyłania i odbierania faksów nie będzie możliwe korzystanie z poczty elektronicznej lub uzyskiwanie dostępu do Internetu.

Użyj przewodu dostarczonego wraz z urządzeniem HP Officejet

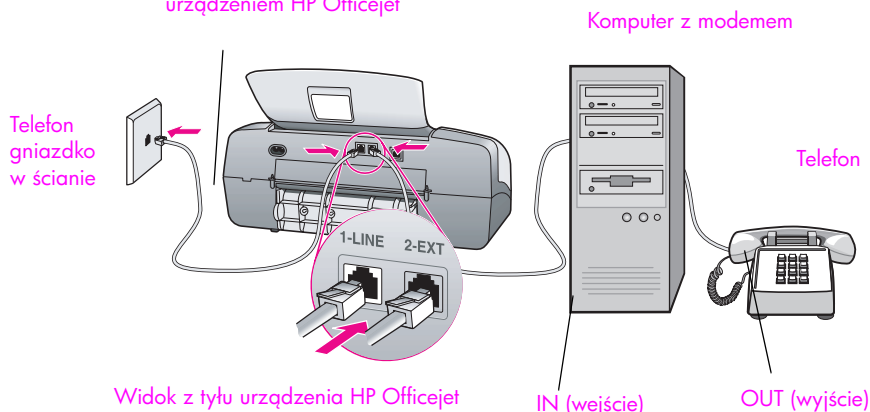

- 1 Wyjmij białą zatyczkę oznaczoną "2-EXT" z tyłu urządzenia HP Officejet.
- 2 Znajdź przewód telefoniczny łączący komputer (modem) z telefonicznym gniazdkiem ściennym. Odłącz przewód z gniazdka telefonicznego i włóż go do portu oznaczonego "2-EXT" z tyłu urządzenia HP Officejet.
- 3 Podłącz telefon do portu "out" (wyjście) z tyłu modemu.
- 4 Podłącz jeden koniec przewodu telefonicznego dostarczonego wraz z urządzeniem HP Officejet do gniazdka telefonicznego w ścianie, a następnie podłącz drugi koniec do portu "1-LINE" z tyłu urządzenia HP Officejet.

**Ostrożnie!** Jeżeli nie korzystasz z przewodu dostarczonego wraz z urządzeniem do połączenia gniazdka telefonicznego z urządzeniem HP Officejet, faksowanie może być niemożliwe. Jest to specjalny przewód 2-żyłowy różniący się od popularnych przewodów 4-żyłowych, które możesz mieć w swoim biurze. Więcej informacji na temat różnic między przewodami można znaleźć w części **Przy wysyłaniu i odbiorze faksów występują problemy** na stronie 149.

- 5 Naciskaj przycisk **Tryb odbierania**, aż na wyświetlaczu pojawi się **Telefon**.
- 6 Jeżeli oprogramowanie modemu jest skonfigurowane do automatycznego odbierania faksów w komputerze, wyłącz to ustawienie.

**Ostrożnie!** Jeżeli nie wyłączysz automatycznego odbierania faksów przez oprogramowanie modemu w komputerze, urządzenie HP Officejet nie będzie mogło odbierać faksów.

### jak odpowiadać na połączenia faksowe ręcznie

Konieczna jest obecność użytkownika, który osobiście odbiera połączenia przychodzące, w przeciwnym razie urządzenie HP Officejet nie może odbierać faksów. Więcej informacji na temat ręcznego odbierania połączeń faksowych z dołączonego telefonu można znaleźć w części **ręczne wysyłanie faksu przy użyciu telefonu** na stronie 46.



W tej części przedstawiono informacje o rozwiązywaniu problemów z urządzeniem HP Officejet 4200 Series (HP Officejet). Można tu znaleźć szczegółowe informacje na temat problemów występujących podczas instalacji oraz konfiguracji. Przy tematach dotyczących wykonywania czynności zamieszczono odnośniki do tematów o rozwiązywaniu problemów w pomocy ekranowej.

W tej części opisano następujące zagadnienia:

- **rozwiązywanie problemów z instalacją** na stronie 139
- **rozwiązywanie problemów występujących podczas pracy** na stronie 154

## rozwiązywanie problemów z instalacją

W tej części można znaleźć sposoby rozwiązywania najczęściej występujących problemów z instalacją oraz konfiguracją HP Officejet funkcji faksowania, instalacją oprogramowania oraz instalacją sprzętową.

W tej części opisano następujące zagadnienia:

- **rozwiązywanie problemów z instalacją oprogramowania i sprzętu** na stronie 139
- **rozwiązywanie problemów z konfiguracją faksu** na stronie 148

### rozwiązywanie problemów z instalacją oprogramowania i sprzętu

Jeżeli podczas instalacji wystąpi problem sprzętowy bądź programowy, być może w następujących tematach pomocy można znaleźć jego rozwiązanie.

Podczas standardowej instalacji oprogramowania HP Officejet wykonywane są następujące czynności:

- Płyta HP Officejet CD-ROM uruchamia się automatycznie.
- Instalowane jest oprogramowanie
- Pliki są kopiowane na dysk twardy
- Użytkownik zostaje poproszony o podłączenie urządzenia HP Officejet
- W oknie instalatora pojawia się zielony znaczek potwierdzenia oraz napis OK
- Użytkownik zostaje poproszony o zrestartowanie komputera.
- uruchamia się kreator instalacji faksu
- Rozpoczyna się proces rejestracji

Niewystąpienie dowolnego z wymienionych wyżej etapów może sygnalizować pojawienie się problemu podczas instalacji.

### Aby sprawdzić poprawność instalacji w komputerze Macintosh, sprawdź następujące elementy:

- Dwukrotnie kliknij HP Officejet i upewnij się, że podstawowe ikony (scan picture (skanuj obraz), scan document (skanuj dokument), send fax (wyślij faks) oraz hp gallery (galeria hp)) pojawią się w Nawigator HP. Jeżeli ikony nie pojawią się od razu, być może należy poczekać kilka minut, aż urządzenie HP Officejet połączy się z komputerem. W przeciwnym przypadku patrz poniżej.
- Otwórz okno dialogowe Chooser i sprawdź, czy urządzenie HP Officejet znajduje się na liście.

### Aby sprawdzić poprawność instalacji w komputerze PC, sprawdź następujące elementy:

- Dwukrotnie kliknij HP Officejet i upewnij się, że podstawowe ikony (skanuj obraz, skanuj dokument, wyślij faks oraz hp image zone) pojawią się w Nawigator HP. Jeżeli ikony nie pojawią się od razu, być może należy poczekać kilka minut, aż urządzenie HP Officejet połączy się z komputerem. W przeciwnym przypadku patrz poniżej.
- Otwórz okno dialogowe Drukarki i sprawdź, czy urządzenie HP Officejet znajduje się na liście.

Sprawdź, czy w zasobniku systemowym znajduje się ikona HP Officejet. W ten sposób użytkownik jest informowany, że urządzenie HP Officejet jest gotowe. Ikona HP Officejet zazwyczaj pojawia się w prawym dolnym rogu pulpitu na pasku zadań.

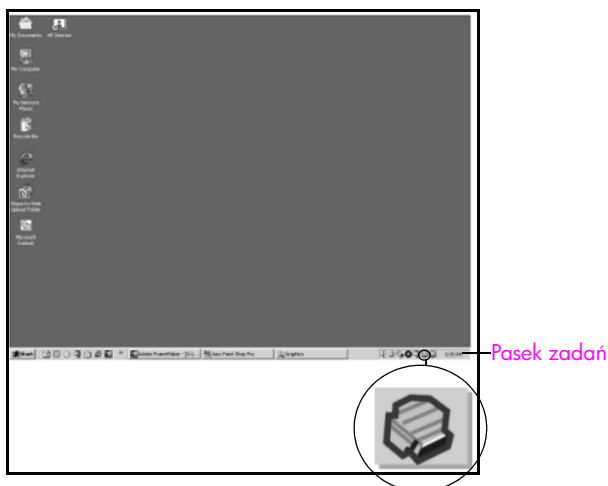

**rozwiązywanie problemów z instalacją oprogramowania**

Za pomocą tej części należy spróbować rozwiązać dowolne problemy, które mogą wystąpić podczas instalacji oprogramowania HP Officejet.

problem	możliwa przyczyna i rozwiązanie
Po umieszczeniu płyty CD w napędzie CD-ROM komputera nic się nie dzieje.	<p>Jeżeli nic się nie pojawia na ekranie komputera po włożeniu płyty CD HP Officejet 4200 Series do napędu dysków optycznych komputera:</p> <ol style="list-style-type: none"> <li>1 Z menu <b>Start</b> systemu Windows wybierz polecenie <b>Uruchom</b>.</li> <li>2 W oknie dialogowym Uruchom wpisz <b>d:\setup.exe</b> (jeśli napęd CD-ROM nie jest oznaczony literą "d", wpisz odpowiadającą mu literę), a następnie kliknij <b>OK</b>.</li> </ol>
Podczas instalacji pojawia się ekran minimalnych wymagań systemowych	<p>Jeżeli pojawi się ekran sprawdzenia minimalnych wymagań od systemu, system nie spełnia minimalnych wymagań instalacji oprogramowania. Kliknij <b>Szczegóły</b>, aby zobaczyć informacje o problemie. Przed ponowną próbą instalacji oprogramowania usuń źródło problemu.</p>
Pojawia się czerwony znak X przy monicie o podłączenie portu USB	<div data-bbox="433 635 779 904" data-label="Image"> </div> <p>Jeżeli przy monicie o podłączenie portu USB pojawia się czerwony znak X, wykonaj następujące czynności:</p> <ol style="list-style-type: none"> <li>1 Sprawdź, czy pokrywa panelu przedniego jest pewnie założona, wyjmij wtyczkę urządzenia HP Officejet i włóż ponownie.</li> <li>2 Sprawdź, czy podłączony jest przewód USB oraz przewód zasilania.</li> <li>3 Sprawdź w opisany niżej sposób, czy przewód USB jest poprawnie włożony:       <ul style="list-style-type: none"> <li>- Wyjmij wtyczkę przewodu USB i włóż ponownie.</li> <li>- Nie podłączaj przewodu USB do klawiatury ani do koncentratora bez zasilania.</li> <li>- Sprawdź, czy długość przewodu USB nie przekracza 3 m.</li> <li>- Jeśli do komputera podłączono za pomocą przewodu USB kilka urządzeń, podczas instalacji może zająć potrzeba odłączenia pozostałych.</li> </ul> </li> <li>4 Kontynuuj instalację i uruchom ponownie komputer po otrzymaniu stosownej instrukcji. Następnie otwórz Nawigator HP i sprawdź, czy pojawią się najważniejsze ikony (skanuj obraz, skanuj dokument, wyślij faks oraz hp image zone)</li> <li>5 Jeżeli najważniejsze ikony nie pojawiły się w programie Nawigator HP, usuń oprogramowanie i zainstaluj je ponownie, tak jak to opisano w części <b>Nie ma niektórych ikon w oknie Nawigator HP</b> na stronie 142.</li> </ol>

problem	możliwa przyczyna i rozwiązanie
Pojawiła się informacja o wystąpieniu nieznanego błędu	Jeżeli pojawi się komunikat o nieznanym błędzie, należy próbować kontynuować instalację. Jeżeli to nie skutkuje, przerwij instalację i spróbuj ją rozpocząć od nowa.
Nie ma niektórych ikon w oknie Nawigator HP	<p>Jeżeli najważniejsze ikony (skanuj obraz, skanuj dokument, wyślij faks, oraz hp image zone) nie pojawiły się, być może instalacja nie została całkowicie zakończona.</p> <p>W przypadku niekompletnej instalacji może zająć konieczność odinstalowania i ponownego zainstalowania oprogramowania. Odinstalowując oprogramowanie <i>nie należy</i> po prostu usuwać plików oprogramowania HP Officejet znajdujących się na dysku twardym. Jedyń poprawny sposób odinstalowania oprogramowania polega na użyciu programu deinstalacyjnego, który znajduje się w grupie programów HP Officejet.</p> <p><b>aby odinstalować oprogramowanie z komputera w systemie Windows</b></p> <ol style="list-style-type: none"> <li>1 Odtłącz urządzenie HP Officejet od komputera.</li> <li>2 Kliknij <b>Start</b> na pasku zadań systemu Windows, a następnie wybierz pozycje <b>Programy</b> lub <b>Wszystkie programy (XP)</b>, <b>Hewlett-Packard, hp officejet 4200 series, odinstaluj oprogramowanie</b>.</li> <li>3 Postępuj według instrukcji pojawiających się na ekranie.</li> <li>4 Jeśli zostanie wyświetlone pytanie, czy chcesz usunąć pliki współużytkowane, kliknij przycisk <b>Nie</b>. Inne programy korzystające z tych plików mogą przestać prawidłowo funkcjonować, jeśli zostaną one usunięte.</li> <li>5 Kiedy program zakończy usuwanie oprogramowania, odtłącz urządzenie HP Officejet i ponownie uruchom komputer. <b>Uwaga:</b> Należy pamiętać o odłączeniu urządzenia HP Officejet przed ponownym uruchomieniem komputera.</li> <li>6 Aby na nowo zainstalować oprogramowanie, włóż dysk CD-ROM dostarczony z urządzeniem HP Officejet 4200 Series do stacji CD-ROM komputera i postępuj zgodnie z instrukcjami na ekranie.</li> <li>7 Po zainstalowaniu oprogramowania podłącz urządzenie HP Officejet do komputera. Włącz urządzenie HP Officejet naciskając przycisk <b>Włącz</b>. Aby kontynuować instalację, postępuj zgodnie z instrukcjami na ekranie oraz instrukcjami na Plakacie instalacyjnym dołączonym do urządzenia HP Officejet. Po podłączeniu urządzenia HP Officejet i włączeniu zasilania trzeba czasem poczekać kilka minut na zakończenie działania mechanizmu Plug and Play. Po zakończeniu instalacji w zasobniku systemowym pojawi się ikona Monitor stanu.</li> <li>8 Aby sprawdzić poprawność instalacji, kliknij dwukrotnie ikonę Nawigator HP na pulpicie. Jeżeli w Nawigatorze HP widoczne są najważniejsze ikony (skanuj obraz, skanuj dokument, wyślij faks oraz hp image zone), oprogramowanie zostało poprawnie zainstalowane.</li> </ol>

problem	możliwa przyczyna i rozwiązanie
Nie ma niektórych ikon w oknie nawigator hp (kontynuacja)	<p><b>aby odinstalować oprogramowanie w systemie Macintosh</b></p> <ol style="list-style-type: none"> <li>1 Odłącz urządzenie HP Officejet od komputera Macintosh.</li> <li>2 Dwukrotnie kliknij katalog <b>Applications:HP All-in-One Software</b> (Aplikacje:Oprogramowanie HP All-in-One)</li> <li>3 Kliknij dwukrotnie <b>HP Uninstaller</b> (Deinstalator HP).</li> <li>4 Postępuj zgodnie z instrukcjami wyświetlanymi na ekranie.</li> <li>5 Po odinstalowaniu oprogramowania odłącz HP Officejet i ponownie uruchom komputer.</li> <li>6 Aby ponownie zainstalować oprogramowanie, włóż płytę CD-ROM urządzenia HP Officejet 4200 Series do napędu CD-ROM.</li> </ol> <p><b>Uwaga:</b> Podczas ponownej instalacji stosuj się do instrukcji na plakacie instalacyjnym. Nie należy podłączać urządzenia HP Officejet do komputera przed zakończeniem instalacji oprogramowania.</p> <ol style="list-style-type: none"> <li>7 Kliknij ikonę napędu CD na pulpicie, kliknij dwukrotnie <b>hp all-in-one installer</b> (instalator hp all-in-one) i postępuj zgodnie z wyświetlanymi wskazówkami.</li> </ol>
Kreator faksu nie uruchamia się	<p>Jeżeli kreator faksu nie uruchamia się automatycznie, uruchom go w następujący sposób:</p> <ol style="list-style-type: none"> <li>1 Uruchom <b>Nawigator HP</b> w folderze Hewlett-Packard menu <b>Start</b> systemu Windows.</li> <li>2 Kliknij menu <b>Ustawienia</b>, wybierz <b>Ustawienia i konfiguracja faksu</b>, a następnie <b>Kreator konfiguracji faksu</b>.</li> </ol>
Nie pojawia się ekran rejestracji	<p>Jeżeli chcesz zarejestrować HP Officejet , ale kreator rejestracji nie pojawi się automatycznie, uruchom program Rejestracja produktu w folderze HP menu <b>Start</b> systemu Windows.</p>
Ikona Digital Imaging Monitor nie pojawia się na pasku zadań	<p>Jeżeli ikona Digital Imaging Monitor nie pojawi się na pasku zadań, zaczekaj kilka minut. Jeżeli nadal się ona nie pojawi, kliknij Nawigator HP, aby sprawdzić, czy najważniejsze ikony są na miejscu. Więcej informacji na ten temat można znaleźć w części <b>Nie ma niektórych ikon w oknie Nawigator HP</b> na stronie 142.</p> <p>Pasek zadań zazwyczaj znajduje się w prawym dolnym rogu pulpitu Windows.</p>  <p>Pasek zadań</p> <p>Ikona HP Digital Imaging Monitor</p>

### rozwiązywanie problemów z instalacją sprzętu

Za pomocą tej części należy spróbować rozwiązać dowolne problemy, które mogą pojawić się podczas instalacji sprzętu HP Officejet.

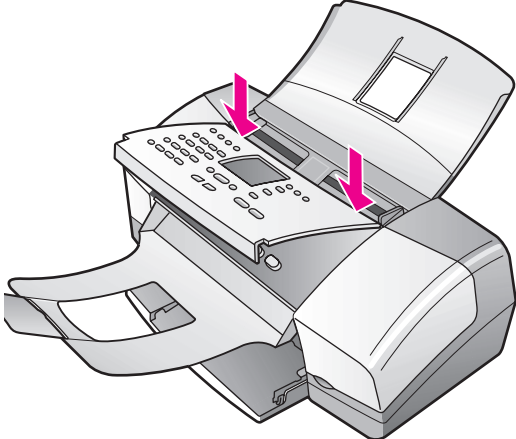
problem	możliwa przyczyna i rozwiązanie
<p>Na wyświetlaczu panelu przedniego pojawił się komunikat, aby zamontować pokrywę panelu przedniego</p>	<p>Może to oznaczać, że pokrywa panelu przedniego nie jest zamontowana, lub została zamontowana niepoprawnie. Sprawdź, czy pokrywa została zamontowana zgodnie z poniższym opisem i że jest ona pewnie umocowana.</p> <ol style="list-style-type: none"> <li>1 Włóż wystające elementy pokryw panelu przedniego do odpowiednich otworów w górnej części urządzenia.</li> </ol>  <ol style="list-style-type: none"> <li>2 Dociśnij panel przy przednich rogach aż do zatrzaśnięcia. Pokrywa nie powinna wystawać poza urządzenie.</li> <li>3 Sprawdź, czy przyciski mają luz.</li> </ol>

problem	możliwa przyczyna i rozwiązanie
Komunikaty na panelu przednim są wyświetlane w nieprawidłowym języku	<p>Urządzenie HP Officejet ma ustawiony nieprawidłowy język lub kraj/region. Język oraz kraj/region jest zwykle ustawiany podczas pierwszej konfiguracji HP Officejet. Ustawienia te można jednak zmienić w dowolnym momencie, wykonując następującą procedurę:</p> <ol style="list-style-type: none"> <li>1 Naciśnij przycisk <b>Ustawienia</b>.</li> <li>2 Naciśnij przycisk <b>6</b>, a następnie <b>3</b>. W ten sposób zostanie wybrana opcja Preferencje, a następnie pozycja Ustaw język i kraj/region. Po uruchomieniu tej procedury na wyświetlaczu panelu przedniego pojawia się następujący monit: Naciśnij 11 by wyśw. Angielski? Jeżeli chcesz zmienić język na angielski, wprowadź 11 za pomocą klawiatury numerycznej, można również przewinąć kraje/regiony za pomocą przycisków ◀ or ▶. W przeciwnym przypadku odczekaj pięć sekund, a na wyświetlaczu automatycznie pojawi się następny dostępny język. Gdy zobaczysz żądany język, wprowadź jego dwucyfrowy numer za pomocą klawiatury numerycznej.</li> <li>3 Po pojawieniu się monitu o potwierdzenie języka, wciśnij <b>1</b> (Tak) lub <b>2</b> (Nie). Kraj/region można wybrać z listy wszystkich krajów, w których używany jest wybrany język. Można również przewinąć kraje/regiony za pomocą ◀ lub ▶.</li> <li>4 Wpisz z klawiatury numerycznej dwucyfrowy kod żądanego kraju/regionu.</li> <li>5 Po pojawieniu się komunikatu, naciśnij <b>1</b>, aby wybrać Tak lub <b>2</b>, aby wybrać Nie.</li> <li>6 Ustawienia kraju/regionu i języka można sprawdzić drukując raport na stronie testowej w następujący sposób:       <ol style="list-style-type: none"> <li>a. Naciśnij przycisk <b>Ustawienia</b>.</li> <li>b. Naciśnij przycisk <b>1</b>, a następnie <b>4</b>. Spowoduje to kolejno otwarcie menu Drukuj raport i wybranie opcji Raport z autotestu.</li> </ol> </li> </ol>
Na wyświetlaczu panelu przedniego pojawił się komunikat, aby wyrównać pojemniki z tuszem	<p>Urządzenie HP Officejet każdorazowo przypomina o potrzebie wyrównania pojemników po ich założeniu lub wymianie na nowe. Więcej informacji na ten temat można znaleźć w części <b>wyrównywanie pojemników z tuszem</b> na stronie 90.</p>
Urządzenie HP Officejet nie chce się włączyć	<p>Jeżeli HP Officejet nie chce się włączyć, sprawdź, czy wszystkie podłączenia od gniazda zasilania do urządzenia HP Officejet są pewne i zaczekaj kilka sekund, aż HP Officejet się włączy. Jeżeli urządzenie HP Officejet jest podłączone do listwy zasilającej, sprawdź, czy listwa jest włączona.</p>

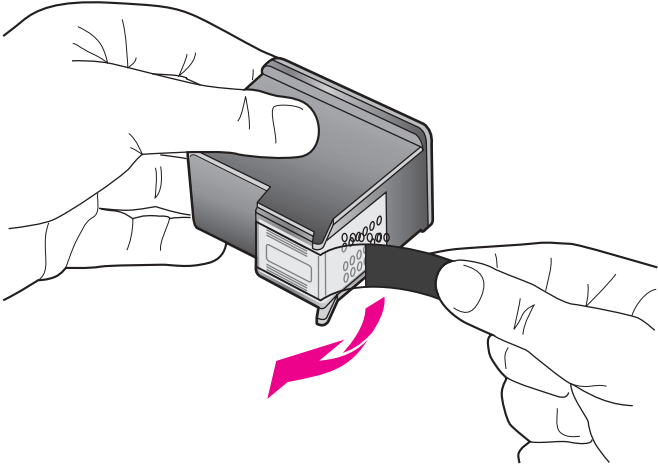
problem	możliwa przyczyna i rozwiązanie
<p>Urządzenie HP Officejet nie drukuje w satysfakcjonujący sposób</p>	<p>Najpierw należy sprawdzić, czy nie skończył się tusz w pojemnikach. Aby to zrobić, patrz <b>drukowanie raportu z autotestu</b> na stronie 84.</p> <p>Przed wykonaniem tego sprawdzenia należy się upewnić, że przed instalacją pojemników z tuszem zdjęto z nich elementy opakowania. Uważając, aby nie dotknąć złotych styków ani dysz pojemnika, delikatnie zdejmij plastikową taśmę korzystając z jasnoróżowej końcówki.</p>  <p>Jeżeli okaże się, że należy wymienić pojemnik z tuszem, patrz <b>wymiana pojemników z tuszem</b> na stronie 86.</p>
<p>Na panelu przednim pojawił się komunikat o zablokowaniu papieru lub karetki</p>	<p>Pojawienie się na panelu przednim komunikatu o zablokowaniu papieru lub karetki może świadczyć o tym, że w urządzeniu HP Officejet nadal znajdują się elementy opakowania. Podnieś otwarte drzwiczki dostępu do karetki, tak aby były widoczne pojemniki z tuszem, a następnie usuń pozostałe w urządzeniu elementy opakowania lub dowolne inne przedmioty, nie będące częścią urządzenia.</p>

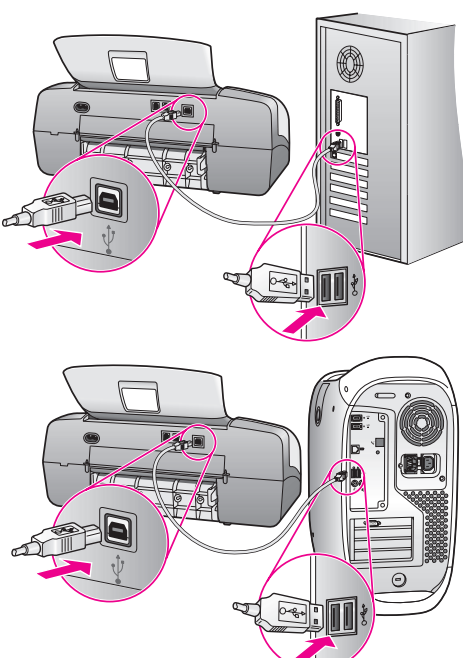
problem	możliwa przyczyna i rozwiązanie
Przewód USB nie jest podłączony	<p>Łączenie komputera z urządzeniem HP Officejet za pomocą przewodu USB jest proste. Włóż jedną wtyczkę przewodu USB do gniazda USB z tyłu komputera, a drugą do gniazda z tyłu urządzenia HP Officejet. Przewód można podłączyć do dowolnego portu USB z tyłu komputera.</p> 

### dotatkowa pomoc w rozwiązywaniu problemów z instalacją

W celu uzyskania dalszych informacji na temat problemów z instalacją należy zapoznać się z zawartością pliku Read Me. W systemie Windows plik Read Me można odczytać po kliknięciu przycisku Start na pasku zadań, wybierając kolejno opcje **Programy, Hewlett-Packard, HP Officejet 4200 Series, Pokaż plik Readme**. w komputerach Macintosh z systemem OS 9 lub OS X, plik readme można otworzyć klikając dwukrotnie ikonę w głównym katalogu płyty CD z oprogramowaniem HP Officejet.

W pliku readme znaleźć można dalsze informacje dotyczące m.in.:

- Korzystania z narzędzia ponownej instalacji po nieudanej instalacji, aby przywrócić komputer do stanu pozwalającego na ponowną instalację urządzenia HP Officejet.
- Korzystania z narzędzia ponownej instalacji w systemie Windows 98, aby przywrócić działanie systemu po wystąpieniu błędu "Composite USB System Driver missing".

Błąd ten może wystąpić, jeśli urządzenie zostanie podłączone do komputera przed zainstalowaniem oprogramowania. Po uruchomieniu narzędzia ponownej instalacji, uruchom ponownie komputer i zainstaluj oprogramowanie HP Officejet przed podłączeniem urządzenia HP Officejet do komputera.

Więcej informacji można również znaleźć na witrynie HP, pod adresem:

[www.hp.com/support](http://www.hp.com/support)

## rozwiązywanie problemów z konfiguracją faksu

W tej części można znaleźć sposoby rozwiązywania najczęściej występujących problemów podczas konfiguracji urządzenia HP Officejet do zadań faksowania.

Aby uzyskać informacje na temat konfigurowania urządzenia HP Officejet do faksowania, patrz [konfiguracja faksu](#) na stronie 119.

Aby uzyskać więcej informacji o rozwiązywaniu problemów, które mogą wystąpić podczas faksowania przy użyciu HP Officejet, zobacz rozdział rozwiązywanie problemów z [hp officejet 4200 series w pomocy ekranowej hp image zone help](#) dostarczonej wraz z oprogramowaniem.

**problem**

Przy wysyłaniu i odbiorze faksów występują problemy

**możliwa przyczyna i rozwiązanie**

- Sprawdź, czy port urządzenia HP Officejet oznaczony jako "1-LINE" jest połączony z gniazdkiem telefonicznym w ścianie za pomocą przewodu telefonicznego dostarczonego wraz z HP Officejet.\* Ten specjalny 2-żyłowy przewód różni się od częściej spotykanych przewodów 4-żyłowych, które możesz mieć już w biurze. Sprawdź końcówkę przewodu i porównaj ją z przedstawionymi poniżej dwoma typami końcówek:

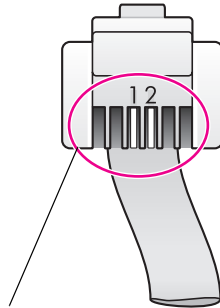

przewód 2-żyłowy  
Końcówka 2-żyłowego przewodu telefonicznego, dostarczanego w opakowaniu wraz z HP Officejet

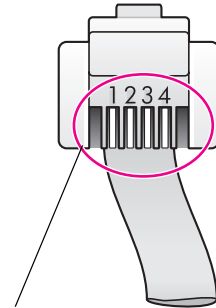

przewód 4-żyłowy  
Widok końcówki 4-żyłowego przewodu telefonicznego, który może być przyczyną problemów z faksowaniem, jeśli zostanie podłączony bezpośrednio do HP Officejet

\* Rozwiązanie może dotyczyć jedynie tych krajów/regionów w których dołączono 2-żyłowy przewód telefoniczny do urządzenia HP Officejet, włączając: Argentyna, Australia, Brazylia, Kanada, Chile, Chiny, Kolumbia, Grecja, Indie, Indonezja, Irlandia, Japonia, Korea, Ameryka Łacińska, Malezja, Meksyk, Filipiny, Polska, Portugalia, Rosja, Arabia Saudyjska, Singapur, Hiszpania, Tajwan, Tajlandia, USA, Wenezuela oraz Wietnam.

Jeśli używany był przewód 4-żyłowy, odłącz go, znajdź dostarczany z urządzeniem przewód 2-żyłowy i podłącz go do HP Officejet (do portu oznaczonego jako "1-LINE"). Więcej informacji na temat podłączania przewodu można znaleźć w części **konfiguracja faksu** na stronie 119.

**Uwaga:** Jeżeli 2-żyłowy przewód jest za krótki i trzeba go przedłużyć, można dokupić przejściówkę linii i użyć przewodu 4-żyłowego do zwiększenia długości. Potrzebna przejściówka umożliwia podłączenie przewodu 2-żyłowego z jednej strony i 4-żyłowego - z drugiej. Podłącz 2-żyłowy przewód z portu "1-LINE" urządzenia HP Officejet do jednej strony przejściówki, a następnie podłącz 4-żyłowy przewód z drugiej strony do gniazda telefonicznego.

problem	możliwa przyczyna i rozwiązanie
<p>Przy wysyłaniu i odbiorze faksów występują problemy (kontynuacja)</p>	<ul style="list-style-type: none"> <li>• Sprawdź, czy urządzenie HP Officejet zostało prawidłowo podłączone do gniazdka telefonicznego w ścianie, oraz czy prawidłowo podłączono dowolne wyposażenie dodatkowe i usługi, współdzielące linię telefoniczną z urządzeniem HP Officejet. Linia telefoniczna powinna zostać podłączona do portu opisanego jako 1-LINE w tylnej części HP Officejet, natomiast wszystkie inne urządzenia, takie jak modem komputerowy lub sekretarka automatyczna, powinny zostać podłączone do portu opisanego jako 2-EXT. Aby uzyskać więcej informacji i zapoznać się ze schematami podłączenia, patrz <b>konfiguracja faksu</b> na stronie 119.</li> <li>• Urządzenia rozdzielające linię telefoniczną mogą być przyczyną problemów podczas faksowania. (Rozdzielacz to dwuprzewodowe złącze podłączane do gniazdka w ścianie.) Spróbuj usunąć rozdzielacz linii telefonicznej i podłączyć urządzenie HP Officejet bezpośrednio do gniazdka telefonicznego w ścianie.</li> <li>• Sprawdź, czy gniazdko w ścianie jest podłączone do działającej linii telefonicznej, podłączając do niego telefon i sprawdzając, czy słychać sygnał wybierania.</li> <li>• Źródłem problemów z operacjami faksowania mogą być również linie telefoniczne o złej jakości dźwięku (z dużym poziomem szumu). Sprawdź jakość dźwięku linii telefonicznej podłączając do gniazdka w ścianie telefon i sprawdzając, czy nie słychać szumu lub innych zakłóceń. Jeżeli na linii jest duży poziom szumu, wyłącz opcję Tryb korekcji błędów (ECM) HP Officejet i spróbuj wykonać ponownie operację faksowania. Informacje na ten temat można znaleźć w części <b>stosowanie trybu korekcji błędów</b> na stronie 71. Skontaktuj się również z operatorem telekomunikacyjnym, aby zgłosić duży poziom szumu na linii.</li> <li>• Być może używane są inne urządzenia korzystające z tej samej linii telefonicznej, co urządzenie HP Officejet. Przykładowo, nie jest możliwe wykonywanie za pomocą urządzenia HP Officejet operacji faksowania przy podniesionej słuchawce zewnętrznego telefonu, lub gdy użytkownik przegląda pocztę albo korzysta z Internetu za pomocą podłączonego do tej samej linii modemu komputerowego.</li> <li>• Osoby, które korzystają z linii DSL, powinny sprawdzić, czy podłączyły filtr DSL, gdyż inaczej wysłanie faksu nie będzie możliwe. Filtr DSL można otrzymać od firmy telekomunikacyjnej obsługującej linię DSL. Filtr ten usuwa sygnał cyfrowy, który uniemożliwia urządzeniu HP Officejet poprawną komunikację z linią telefoniczną. Aby uzyskać informacje na temat podłączania filtru DSL, patrz <b>faksowanie z linii DSL</b> na stronie 120.</li> <li>• Sprawdź, czy na panelu przednim urządzenia HP Officejet nie pojawiły się komunikaty o błędach. Do chwili usunięcia przyczyny błędu, wysyłanie ani odbieranie faksów nie będzie możliwe. Aby uzyskać informacje o rozwiązywaniu problemów z błędami, zobacz rozdział rozwiązywanie problemów z <b>hp officejet 4200 series</b> w <b>pomocy ekranowej hp image zone help</b> dostarczanej wraz z oprogramowaniem.</li> </ul>

problem	możliwa przyczyna i rozwiązanie
<p>Przy wysyłaniu i odbiorze faksów występują problemy (kontynuacja)</p>	<ul style="list-style-type: none"> <li>• Jeżeli korzystasz z centrali PBX lub konwertera ISDN, sprawdź, czy urządzenie HP Officejet zostało podłączone do portu dla faksu i telefonu. Należy zwrócić uwagę, że niektóre systemy ISDN umożliwiają ustawienie parametrów gniazd dla określonych urządzeń korzystających z linii telefonicznej; przykładowo, można przypisać jedno gniazdo do telefonu i faksu grupy 3, a inne ustawić jako gniazdo uniwersalne. Jeżeli po podłączeniu urządzenia do portu faksowego/telefonicznego nadal występują problemy, należy spróbować użyć portu uniwersalnego (często oznaczanego jako "multi-combi" lub podobnie).</li> </ul>
<p>Urządzenie nie odbiera faksów, chociaż może je wysłać</p>	<ul style="list-style-type: none"> <li>• Być może w funkcji Dzwon. do odebr. nie ustawiono liczby dzwonek odpowiedniej dla środowiska biurowego, w którym pracuje urządzenie. Więcej informacji na ten temat można znaleźć w części <b>jak wybrać właściwą konfigurację faksu dla biura</b> na stronie 122.</li> <li>• Jeżeli linia z pocztą głosową jest wykorzystywana również do odbioru połączeń faksowych, fakсы trzeba będzie odbierać ręcznie, a nie automatycznie. Aby uzyskać informacje na temat konfigurowania ustawień faksowania w przypadku pracy urządzenia na tej samej linii co poczta głosowa, patrz <b>konfiguracja faksu</b> na stronie 119. Aby uzyskać informacje na temat ręcznego odbierania faksów, patrz <b>ręczne odbieranie faksu przy użyciu telefonu</b> na stronie 52.</li> <li>• Jeżeli na linii, do której podłączone jest urządzenie HP Officejet działa również modem, należy sprawdzić, czy oprogramowanie modemu nie zostało skonfigurowane do automatycznego odbierania faksów. Modemy z włączoną opcją automatycznego odbierania faksów będą przejmowały kontrolę nad linią telefoniczną w celu odebrania wszystkich przychodzących faksów, przez co urządzenie HP Officejet nie będzie mogło odbierać przychodzących połączeń faksowych.</li> <li>• Jeżeli do tej samej linii telefonicznej co HP Officejet podłączona jest automatyczna sekretarka, mogą wystąpić następujące problemy: <ul style="list-style-type: none"> <li>– Wiadomość powitalna automatycznej sekretarki może być zbyt długa lub zbyt głośna i uniemożliwić urządzeniu HP Officejet wykrycie tonów faksowania, przez co nawiązujące połączenie urządzenie faksujące może się rozłączyć.</li> <li>– Okres ciszy po wiadomości powitalnej automatycznej sekretarki może być zbyt krótki, aby urządzenie HP Officejet było w stanie wykryć sygnał faksu. Problem ten występuje częściej w przypadku cyfrowych sekretarek automatycznych.</li> </ul> </li> </ul>

problem	możliwa przyczyna i rozwiązanie
<p>Urządzenie nie odbiera faksów, chociaż może je wysłać (kontynuacja)</p>	<p>Problemy te można spróbować rozwiązać w następujący sposób:</p> <ol style="list-style-type: none"> <li>a. Spróbuj odebrać faks po odłączeniu automatycznej sekretarki. Jeżeli próba powiedzie się, źródłem problemu może być właśnie automatyczna sekretarka.</li> <li>b. Podłącz ponownie automatyczną sekretarkę i jeszcze raz nagraj komunikat powitalny. Postaraj się, aby komunikat był jak najkrótszy (nie dłuższy niż 10 sekund), podczas nagrywania mów powoli, nie podnosząc głosu. Spróbuj ponownie odebrać faks.</li> </ol> <ul style="list-style-type: none"> <li>• Jeżeli ustawiono specjalny wzorzec dzwonek dla numeru telefonicznego faksu (korzystając z usługi dzwonienia dystyngtywnego operatora sieci telefonicznej), należy sprawdzić, czy opcja Wzorzec sygnału dzwonka urządzenia HP Officejet została odpowiednio skonfigurowana. Przykładowo, jeśli operator telefoniczny przypisał do numeru faksu wzorzec dwukrotnego dzwonka, należy sprawdzić, czy wybrano opcję Podwójne dzwonki w ustawieniach funkcji Wzorzec sygnału dzwonka. Więcej informacji na temat zmiany tych ustawień można znaleźć w części <b>zmiana wzorca sygnału dzwonka (dzwonienie dystyngtywne)</b> na stronie 69.</li> </ul> <p>Należy zwrócić uwagę, że niektóre wzorce dzwonek nie są rozpoznawane przez urządzenie HP Officejet, dotyczy to np. wzorców składających się z długich i krótkich sygnałów. W przypadku natrafienia na problem z wzorcem dzwonka tego typu, należy skontaktować się z operatorem telefonicznym w celu ustawienia innego wzorca.</p> <ul style="list-style-type: none"> <li>• Jeżeli funkcja dzwonienia dystyngtywnego nie jest wykorzystywana, należy ustawić funkcję Wzorzec sygnału dzwonka urządzenia HP Officejet na Wszystkie dzwonki. Informacje na ten temat można znaleźć w części <b>zmiana wzorca sygnału dzwonka (dzwonienie dystyngtywne)</b> na stronie 69.</li> <li>• Jeżeli urządzenie HP Officejet jest podłączone do danej linii telefonicznej wraz z innymi urządzeniami — np. sekretarką automatyczną lub modemem komputerowym — poziom sygnału faksowania może się obniżyć i wywoływać problemy z odbieraniem faksów.</li> </ul> <p>Aby sprawdzić, czy problem jest powodowany przez inne urządzenie, należy odłączyć od linii telefonicznej wszystkie urządzenia oprócz HP Officejet i spróbować odebrać faks ponownie. Jeżeli faks zostanie prawidłowo odebrany, gdy inne urządzenia są odłączone od linii, problem wywołuje jedno z nich - w takim przypadku należy podłączać inne urządzenia pojedynczo i po podłączeniu każdego z nich próbować odebrać faks, aż do ustalenia, które urządzenie stanowi źródło problemów.</p>

problem	możliwa przyczyna i rozwiązanie
Urządzenie nie wysyła faksów, chociaż może je odbierać	<ul style="list-style-type: none"> <li>• Jeżeli numer faksu jest wybierany za pomocą ustawień szybkiego wybierania, urządzenie HP Officejet może wybierać numer zbyt wcześnie lub za późno. Aby rozwiązać ten problem, skorzystaj z jednej z następujących sugestii: <ul style="list-style-type: none"> <li>– Spróbuj ręcznie wybrać numer faksu z panelu przedniego HP Officejet lub z dołączonego telefonu. Więcej informacji na ten temat można znaleźć w części <b>wysyłanie faksu z wykorzystaniem monitorowania wybierania numerów</b> na stronie 46 oraz <b>ręczne wysyłanie faksu przy użyciu telefonu</b> na stronie 46.</li> <li>– Ponownie utwórz ustawienie szybkiego wybierania i wstaw kilka pauz. Informacje na ten temat można znaleźć w części <b>tworzenie pozycji szybkiego wybierania dla osób</b> na stronie 61.</li> </ul> </li> <li>• Jeśli linia telefoniczna jest podłączona do centrali PBX, przed wybraniem numeru telefonu należy wybrać numer linii zewnętrznej.</li> <li>• Być może występują problemy w urządzeniu faksującym odbiorcy. Aby to sprawdzić, zadzwoń pod numer faksu za pomocą zwykłego telefonu i sprawdź, czy słychać sygnał faksu. Jeżeli nie słychać sygnału faksu, faks odbiorcy być może nie został włączony lub podłączony, możliwe też, że linia odbiorcy jest zakłócana przez usługę poczty głosowej.</li> </ul>
Automatyczna sekretarka nagrywa tony faksowania.	<ul style="list-style-type: none"> <li>• Jeżeli sekretarka automatyczna jest podłączona do linii telefonicznej wykorzystywanej również do odbierania połączeń faksowania, należy ją podłączyć bezpośrednio do HP Officejet (lub poprzez podłączony bezpośrednio modem komputerowy, jeśli występuje taka konfiguracja), tak jak to opisano w części <b>konfiguracja faksu</b> na stronie 119. Jeżeli urządzenia nie zostaną podłączone zgodnie z zaleceniami, automatyczna sekretarka może nagrywać sygnały faksu.</li> </ul>
Na linii telefonicznej cały czas są słyszalne zakłócenia od chwili podłączenia HP Officejet	<ul style="list-style-type: none"> <li>• Jeżeli port oznaczony jako "1-LINE" urządzenia HP Officejet nie został podłączony do gniazdka telefonicznego w ścianie za pomocą dołączonego do HP Officejet przewodu telefonicznego, na linii telefonicznej mogą pojawiać się zakłócenia, a wykonywanie operacji faksowania może być niemożliwe.* Ten specjalny 2-żyłowy przewód różni się od częściej spotykanych przewodów 4-żyłowych, które mogą znajdować się już w biurze. Więcej informacji na ten temat można znaleźć w części <b>Przy wysłaniu i odbiorze faksów występują problemy</b> na stronie 149.</li> </ul>

problem	możliwa przyczyna i rozwiązanie
Na linii telefonicznej cały czas są słyszalne zakłócenia od chwili podłączenia HP Officejet (kontynuacja)	<p>* Rozwiązanie może dotyczyć jedynie tych krajów/regionów w których dołączono 2 żyłowy przewód telefoniczny do urządzenia HP Officejet, włączając: Argentyna, Australia, Brazylia, Kanada, Chile, Chiny, Kolumbia, Grecja, Indie, Indonezja, Irlandia, Japonia, Korea, Ameryka łacińska, Malezja, Meksyk, Filipiny, Polska, Portugalia, Rosja, Arabia Saudyjska, Singapur, Hiszpania, Tajwan, Tajlandia, USA, Wenezuela oraz Wietnam.</p> <ul style="list-style-type: none"> <li>• Urządzenia rozdzielające linię telefoniczną mogą pogarszać jakość dźwięku linii, wywołując zakłócenia. Spróbuj usunąć rozdzielacz linii telefonicznej i podłączyć urządzenie HP Officejet bezpośrednio do gniazdka telefonicznego w ścianie.</li> </ul>

## rozwiązywanie problemów występujących podczas pracy

Rozdział dotyczący rozwiązywania problemów z urządzeniem **hp officejet 4200 series** w **hp image zone help** zawiera porady na temat rozwiązywania najczęściej występujących problemów z HP Officejet.

Aby uzyskać dostęp do tych informacji w komputerze pracującym pod kontrolą systemu Windows, należy przejść do **Nawigator HP**, kliknąć **Pomoc**, a następnie wybrać Rozwiązywanie problemów i wsparcie techniczne. Dostęp do informacji na temat rozwiązywania problemów można również uzyskać klikając przycisk Pomoc pojawiający się w niektórych komunikatach o błędach.

Aby uzyskać dostęp do informacji na temat rozwiązywania problemów w komputerach Macintosh (OS X), należy kliknąć ikonę **HP Director (All-in-One)** (Nawigator HP (All-in-One)) w obszarze dokowania, wybrać opcję HP Help (Pomoc HP) z menu HP Director (Nawigator HP), następnie wybrać hp image zone help (Pomoc programu hp image zone help) i kliknąć **hp officejet 4200 series troubleshooting** (rozwiązywanie problemów z hp officejet 4200 series) w Przeglądarce Pomocy.

Aby uzyskać dostęp do tych informacji w komputerze pracującym pod kontrolą systemu Macintosh OS 9, należy kliknąć ikonę **Nawigator HP** na pulpicie, kliknąć **Help** (Pomoc), a następnie wybrać **hp image zone help** (pomoc do hp image zone). Kliknij **hp officejet 4200 troubleshoot** (rozwiązywanie problemów z hp officejet 4200 series).

Posiadając dostęp do Internetu, dodatkowe informacje można uzyskać na witrynie internetowej firmy HP pod adresem:

[www.hp.com/support](http://www.hp.com/support)

Znajdują się tam również odpowiedzi na często zadawane pytania.

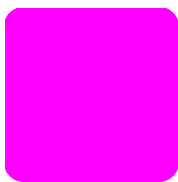

## A

anulowanie  
drukowanie, **78**  
faksowanie, **74**  
kopia, **36**  
skanowanie, **38**  
zaplanowany faks, **44**  
automatyczna sekretarka  
konfigurowanie wspólnej linii faks/telefon, **132**  
ustawienie linii głosowej/faksowej współdzielonej z modemem, **133**  
automatyczne raporty faksowania, **58**  
automatyczny podajnik dokumentów, **4**  
pojemność, **108**

## B

blokada karetki, **146**  
blokada papieru, **146**  
blokowanie numerów, **72**  
brak ikon, **142**  
brak podstawowych ikon, **142**

## C

CD-ROM, **141**  
czas opóźnienia monitu, ustawianie, **95**  
czas, ustawianie, **66**  
czyszczenie  
biały pasek na pokrywie skanera, **82**  
obudowa, **83**  
pojemniki z tuszem, **92**  
styki pojemnika z tuszem, **92**  
szyba, **81**  
czyszczenie białego paska pokrywy skanera, **82**

## D

dane dotyczące papieru, **107**  
data, ustawianie, **66**  
declaration of conformity (European Union), **115**  
(U.S.), **116, 117**

deinstalacja w systemie Macintosh, **143**  
digital imaging monitor, **143**  
dopasowanie do strony, **32**  
dopasowanie rozmiaru faksów, **70**  
drukowanie, **75**  
anulowanie, **78**  
faksy znajdujące się w pamięci, **74**  
raport z autotestu, **84**  
raporty faksowania, **58**  
z aplikacji, **75, 76**  
zmiana ustawień bieżących, **77**  
zmiana ustawień domyślnych, **77**  
dźwięki, ustawienia faksowania, **67, 68**  
dzwonienie dystynktywne, **69**

## E

environment  
energy consumption, **110**  
etykiety  
ładowanie, **23**

## F

faksowanie, **39, 94**  
anulowanie, **74**  
anulowanie przekazywania, **68**  
anulowanie zaplanowanego faksu, **44**  
automatyczne ponowne wybieranie numeru, jeśli numer jest zajęty lub nie odpowiada, **69**  
automatyczne zmniejszanie, **70**  
blokowanie niechcianych numerów faksów, **72**  
data i czas, **66**  
dzwonienie dystynktywne, **69**  
fotografie, **42**  
głośność, **67, 68**  
identyfikacja rozmówcy, **72**  
konfiguracja centralki abonenckiej PBX, **121**  
konfiguracja linii ISDN, **121**  
konfiguracja sprzętu biurowego, **121**  
konfigurowanie linii DSL, **120**  
konfigurowanie linii dzwonienia dystynktywnego, **126**  
konfigurowanie oddzielnej linii faksu, **125**  
konfigurowanie wspólnej linii faks/telefon, **127**  
konfigurowanie wspólnej linii faks/telefon/automatyczna sekretarka, **132**  
konfigurowanie wspólnej linii faks/telefon/modem/automatyczna sekretarka, **133**  
kontrast, **63**  
liczba dzwonek przed odebraniem, **51**  
monitorowanie wybierania numeru, **46**  
nagłówek, **55**  
nie odebrane połączenie, **69**  
odbieranie, **51**  
odbieranie połączeń za pomocą słuchawki, **54**  
odbieranie ręczne, **48, 52, 53**  
odbieranie ręczne przy użyciu słuchawki, **53, 54**  
odbieranie ręczne przy użyciu telefonu, **52**  
odbiór automatyczny, **48**  
parametry faksu, **109**  
pauza, **56**  
planowanie, **43**  
ponowne drukowanie, **74**  
potwierdzenie, **40**  
pozycje szybkiego wybierania, usuwanie, **63**

problemy z automatycznymi sekretarkami, **153**  
 problemy z wysyłaniem oraz/lub odbieraniem faksów, **149, 150, 151, 152**  
 problemy z zakłóceniami na linii telefonicznej, **153**  
 przekazywanie, **68**  
 raporty, **58**  
 ręczne odbieranie przy użyciu panelu przedniego, **53**  
 ręczne przy użyciu telefonu, **46**  
 rozdzielczość, **63**  
 rozjaśnianie lub przyciemnianie, **64**  
 rozmiar papieru, **25, 67**  
 symbole, **56**  
 szybkie wybieranie, **42**  
 szybkie wybieranie, dodawanie pozycji, **61, 62**  
 szybkie wybieranie, uaktualnianie pozycji, **62**  
 szybkość faksowania, **71**  
 tryb korekcji błędów (ECM), **71**  
 ustawienia, **119**  
 ustawienia domyślne, **65**  
 ustawienie linii faksowej współdzielonej z modemem, **129**  
 ustawienie linii głosowej/faksowej współdzielonej z modemem, **130**  
 ustawienie linii głosowej/faksowej współdzielonej z modemem i usługą poczty głosowej, **136**  
 ustawienie linii głosowej/faksowej współdzielonej z usługą poczty głosowej, **135**  
 wprowadzanie tekstu, **56**  
 wybieranie impulsowe, **67**  
 wybieranie tonowe, **67**  
 wybieranie trybu odbierania, **48**  
 wysyłanie, **40**  
 wysyłanie faksu z wykorzystaniem ponownego wybierania, **43**

wysyłanie kolorowego faksu, **42**  
 wysyłanie ręczne, **46**  
 wysyłanie ręczne przy użyciu słuchawki, **46, 54**  
 wysyłanie z pamięci, **44**  
 wysyłanie zwykłego faksu, **41**  
 wywoływanie faksu do odbioru, **54**  
 wzorzec sygnału dzwonka, **69**  
 zajęty, **69**  
 FCC requirements, **112**  
 FCC statement, **113**  
 fotografie  
   dopasowanie do strony, **32**  
   faksowanie, **42**  
   poprawianie jakości kopii, **36**  
 fotografie 10 x 15 cm bez marginesów  
   ładowanie papieru, **21**  
   dopasowanie do strony, **32**

**G**  
 głośność, ustawienia faksowania, **67, 68**  
 gwarancja, **103**  
   obsługa ekspresowa, **103**  
   okres, **103**  
   rozszerzenia, **103**  
   umowa, **104**  
   usługa, **103**

**H**  
 HP Officejet  
   elementy, **4**  
   konfiguracja w biurze, **121**  
   konserwacja, **81**  
   menu, **8**  
   opis, **3**  
   panel przedni, **5**  
   przygotowanie do wysyłki, **100**  
   zwrot, **104**

**I**  
 identyfikacja rozmówcy, **72**  
 informacje o zgodności z przepisami, **112**  
 obowiązkowy numer identyfikacyjny modelu, **112**  
 informacje techniczne

dane dotyczące papieru, **107**  
 marginesy drukowania, **108**  
 środowisko eksploatacyjne, **110**  
 parametry faksu, **109**  
 parametry fizyczne, **109**  
 parametry skanera, **109**  
 parametry zasilania, **109**  
 pojemność automatycznego podajnika dokumentów, **108**  
 pojemność zasobnika papieru, **107**  
 rozmiary papieru, **108**  
 instalacja oprogramowania, **141**  
 instalacja przewodu USB, **147**

**J**  
 jakość kopii, **30**

**K**  
 karty pocztowe, **23**  
 kod identyfikacyjny abonenta, **55**  
 kolor faksy, **42**  
   nasylenie, **34**  
   zdjęcia, poprawa jakości, **36**  
 komunikat o nieznanym błędzie, **142**  
 konfiguracja faksu rozwiązywanie problemów, **148**  
 konfiguracja, faks, **119**  
 konserwacja, **81**  
   czyszczenie białego paska pokrywy skanera, **82**  
   czyszczenie obudowy, **83**  
   czyszczenie pojemników z tuszem, **92**  
   czyszczenie styków pojemnika z tuszem, **92**  
   czyszczenie szyby, **81**  
   odgłosy auto-konserwacji, **95**  
   raport z autotestu, **84**  
   sprawdzanie poziomu tuszu, **84**  
   ustawianie prędkości przewijania, **94**

ustawienia fabryczne,  
przywracanie, **94**  
wymiana pojemników  
z tuszem, **86**  
wyrównywanie pojemnika  
z tuszem, **90**  
kontrast, faks, **63**  
koperty  
ładowanie, **21**  
kopia, **29**  
anulowanie, **36**  
czarno-białe, **31**  
dopasowanie do strony, **32**  
jakość, **30**  
legal do letter, **34**  
liczba kopii, **32**  
powiększanie, **32**  
rodzaj papieru, **24**  
rozmiar papieru, **25**  
szybkość, **30**  
tekst, poprawa jakości, **35**  
ustawienia domyślne, **30**  
wybłakły oryginał, **34**  
zdjęcia, poprawa  
jakości, **36**  
zmniejszenie, **34**  
kreator faksu nie uruchamia  
się, **143**

**L**  
liczba dzwonek przed  
odebraniem faksu, **51**  
liczba kopii  
kopia, **32**  
linia telefoniczna z wieloma  
numerami, **69**

**M**  
marginesy drukowania, **108**  
minimalne wymagania  
systemowe, **141**  
Modem  
konfigurowanie linii  
faksu, **129**  
konfigurowanie wspólnej  
linii faks/telefon, **130**  
konfigurowanie wspólnej  
linii faks/telefon/  
automatyczna  
sekretarka, **133**  
monitorowanie wybierania  
numera, **46**

**N**  
najlepsza  
ustawienie kopiowania, **30**

podręcznik użytkownika

Navigators HP, **3**  
nie pojawia się ekran  
rejestracji, **143**  
niechciane numery faksów, **72**  
niekompletna instalacja, **142**  
niepowodzenie instalacji, **141**  
numery telefonów, obsługa  
klientów, **97**  
numery telefonów, obsługa  
klientów HP, **97**

**O**  
obsługa klientów, **97**  
Ameryka Północna, **98**  
Australia, **100**  
gwarancja, **103**  
kontakt, **97**  
poza USA, **98**  
strona internetowa, **97**  
obsługa klientów HP, **97**  
odbieranie faksów, **51, 52, 53**  
odbieranie połączeń  
oczekujących, **54**  
odgłosy auto-konserwacji, **95**  
środowisko  
informacje o  
bezpieczeństwie  
materiałów, **111**  
ochrona, **110**  
odzysk materiałów  
eksploatacyjnych, **111**  
odzysk na surowce  
wtórne, **111**  
program ochrony, **110**  
tworzywa sztuczne, **111**  
wytwarzanie ozonu, **110**  
zużycie papieru, **111**

środowisko  
eksploatacyjne, **110**  
okno dialogowe drukowania  
panel kopii i stron, **77**  
panel layout (układ), **78**  
panel output options (opcje  
wydruku), **78**  
panel paper type/quality  
(rodzaj/jakość  
papieru), **78**  
okno dialogowe ustawień  
strony, **76**  
opis menu, **8**  
oprogramowanie, **141**  
drukowanie z, **75**

**P**  
pamięć

ponowne drukowanie  
faksów, **74**  
panel przedni, **4**  
menu, **8**  
opis, **5**  
opóźnienie monitu, **95**  
prędkość przewijania, **94**  
wprowadzanie tekstu, **56**  
papier  
ładowanie, **15**  
ładowanie do  
podajnika, **19**  
ładowanie innych  
rodzajów, **23**  
ładowanie oryginałów, **26**  
ładowanie zdjęć, **21**  
kopiowanie legal na  
letter, **34**  
rodzaje papieru, których  
należy unikać, **19**  
rozmiary papieru, **108**  
unikanie blokad, **26**  
ustawianie rodzaju, **24**  
ustawienia rozmiaru do  
faksowania, **67**  
ustawienia rozmiaru do  
kopiowania, **25**  
zalecane rodzaje, **17**  
zalecane rodzaje do  
kopiowania, **24**  
zamawianie, **79**  
papier fotograficzny  
ładowanie, **21**  
parametry fizyczne, **109**  
parametry zasilania, **109**  
połączenia oczekujące, **54**  
podłączanie przewodu  
USB, **147**  
podstawowe ikony, **141**  
pojemnik drukujący, **145**  
pojemnik z tuszem, **145**  
pojemniki z tuszem  
czyszczenie, **92**  
czyszczenie styków, **92**  
obsługa, **86**  
raport z autotestu, **84**  
sprawdzanie poziomu  
tuszu, **84**  
wymiana, **86**  
wyrównywanie, **90**  
zamawianie, **79**  
pojemność zasobnika  
papieru, **107**  
pomoc, **1**

ponowna instalacja oprogramowania, **142**  
 ponowna instalacja w systemie Macintosh, **143**  
 ponowne drukowanie faksów znajdujących się w pamięci, **74**  
 powtórne wysłanie faksu, **43, 69**  
 późniejsze wysłanie faksu, **43**  
 prędkość przewijania, **94**  
 przekazywanie faksów anulowanie, **68**  
 ustawienie, **68**  
 przewód telefoniczny, **94**  
 przewód USB, **141, 147**  
 przyciemnianie faksy, **64**  
 fotografie, **36**  
 kopie, **34**  
 przywracanie ustawień fabrycznych, **94**

## R

raport z autotestu, **84**  
 raporty  
 autotest, **84**  
 faksowania, automatyczne, **58**  
 faksowania, ręczne, **59**  
 ręczne raporty faksowania, **59**  
 rozdzielczość, **63**  
 faksowanie, **63**  
 rozjaśnianie faksy, **64**  
 rozwiązywanie problemów działanie, **154**  
 instalacja, **139**  
 instalacja oprogramowania i sprzętu, **139**  
 instalacja sprzętu, **144**  
 konfiguracja faksu, **148**  
 rozwiązywanie problemów z oprogramowaniem, **141**

## S

stuchawka korzystanie, **54**  
 odbieranie faksu, **53**  
 połączenia oczekujące, **54**  
 wysyłanie faksu, **46**  
 skanowanie, **37**  
 anulowanie, **38**

panel przedni, **38**  
 parametry skanera, **109**  
 wysoka rozdzielczość, **37**  
 symbole, **56**  
 szyba, czyszczenie, **81**  
 szybkie wybieranie dodawanie, **61, 62**  
 opis, **60**  
 uaktualnianie, **62**  
 usuwanie, **63**  
 wysyłanie faksu z wykorzystaniem szybkiego wybierania, **42**  
 szybkie wybieranie dla osób, **61**  
 szybkie wybieranie grupy, **62**  
 szybkość kopia, **30**  
 opóźnienie monitu panelu przedniego, **95**  
 przewijanie na panelu przednim, **94**

## T

tekst poprawianie jakości kopii, **35**  
 wprowadzanie klawiaturą, **56**  
 transfer, **71**  
 tryb korekcji błędów (ECM), **71**  
 tryb odbierania, **48**  
 tusz sprawdzanie poziomu, **84**

## U

usługa poczty głosowej konfigurowanie wspólnej linii faks/telefon, **135**  
 ustawienie linii głosowej/faksowej współdzielonej z modemem, **136**  
 usługi pomocy, **97**  
 ustawienia faksowanie, **119**  
 język i kraj, **145**  
 szybkość faksowania, **71**  
 tryb odbierania, **48**  
 ustawienia domyślne drukowanie, **77**  
 faksowanie, **65**  
 kopia, **30**

ustawienia fabryczne, przywracanie, **94**  
 ustawienia drukowania, **76**  
 ustawienia fabryczne, przywracanie, **94**  
 ustawienia języka, **145**  
 ustawienia kraju, **145**  
 ustawienie normalne, **30**  
 ustawienie robocze, **30**

## W

włączanie zasilania, **145**  
 wprowadzanie tekstu, **56**  
 wybieranie impulsowe, **67**  
 wybieranie tonowe, **67**  
 wymiana, **94**  
 wymiana pojemników z tuszem, **86**  
 wymiana przewodu telefonicznego, **94**  
 wyświetlacz na panelu przednim, **144**  
 ustawianie języka, **145**  
 wyrównywanie pojemnika z tuszem, **90, 145**  
 wysyłanie faksów, **40**  
 wysyłka HP Officejet, **100**  
 wywoływanie faksu do odbioru, **54**  
 wzorec sygnału dzwonka, **69**

## Z

zakładanie panelu przedniego, **144**  
 zamawianie inne materiały eksploatacyjne, **80**  
 nośniki, **79**  
 pojemniki z tuszem, **79**  
 zatrzymywanie drukowanie, **78**  
 faksowanie, **74**  
 kopia, **36**  
 skanowanie, **38**  
 zaplanowany faks, **44**  
 zmniejszanie i powiększanie kopii dopasowanie do rozmiaru letter, **34**  
 dopasowanie do strony, **32**  
 znak X na ekranie USB, **141**  
 zwrot HP Officejet, **104**







## Odwiedź centrum informacyjne hp officejet

Znajdziesz tam wszystko, czego potrzebujesz, aby maksymalnie wykorzystać możliwości urządzenia HP Officejet.

- Wsparcie techniczne
- Informacje o materiałach eksploatacyjnych oraz o zamawianiu produktów HP
- Wskazówki dotyczące projektów
- Sposoby zwiększania wydajności produktu

[www.hp.com/support](http://www.hp.com/support)

© 2004 Hewlett-Packard Company



Wydrukowano na papierze makulaturowym.

Printed in [country].



**Q5600-90128**