

Przewodnik użytkownika



HP Officejet Pro 276dw



Drukarka wielofunkcyjna HP Officejet Pro 276dw

Podręcznik Użytkownika

Informacje dotyczące praw autorskich

© 2013 Copyright Hewlett-Packard Development Company, L.P.

Wydanie 2, 1/2014

Informacje o firmie Hewlett-Packard

Informacje zawarte w niniejszym dokumencie mogą ulec zmianie bez powiadomienia.

Wszelkie prawa zastrzeżone.

Kopiowanie, adaptacja lub tłumaczenie tych materiałów nie jest dozwolone bez uprzedniej pisemnej zgody firmy Hewlett-Packard, z wyjątkiem przypadków dozwolonych w ramach praw autorskich.

Wszystkie gwarancje udzielane w odniesieniu do Produktów i Usług HP określone zostały w oświadczeniach gwarancyjnych załączanych do każdego produktu i usługi. Żadne informacje tu zawarte nie mogą być rozumiane jako zawierające dodatkowe gwarancje. Firma HP nie będzie odpowiedzialna za błędy techniczne czy edytorskie lub pominięcia zawarte w dokumencie.

Znaki towarowe

Microsoft, Windows, Windows XP, Windows Vista, Windows 7 i Windows 8 są zarejestrowanymi w USA znakami towarowymi firmy Microsoft Corporation.

ENERGY STAR oraz logo ENERGY STAR są znakami zarejestrowanymi w USA.

Informacje dotyczące bezpieczeństwa



Podczas korzystania z produktu zawsze należy przestrzegać podstawowych zasad bezpieczeństwa w celu zmniejszenia ryzyka doznania obrażeń na skutek działania ognia lub porażenia elektrycznego.

1. Należy przeczytać i przyswoić sobie wszystkie instrukcje zawarte w dokumentacji dostarczonej z drukarką.
2. Należy przestrzegać wszystkich ostrzeżeń i zaleceń umieszczonych na produkcie.
3. Przed czyszczeniem należy odłączyć urządzenie od gniazda sieciowego.
4. Nie wolno instalować ani używać tego produktu w pobliżu wody ani mając mokre ręce.
5. Należy umieścić produkt na stabilnej powierzchni.
6. Produkt należy zainstalować w bezpiecznym miejscu, w którym

przewód zasilania nie będzie narażony na uszkodzenie ani nadeńpięcie i w którym nie będzie się można o niego potknąć.

7. Jeśli produkt nie działa prawidłowo, zapoznaj się z rozdziałem Rozwiązywanie problemów.

8. Wewnątrz urządzenia nie ma części, które użytkownik mógłby sam naprawić. Wykonywanie czynności serwisowych należy zlecać wykwalifikowanemu personelowi.

Spis treści

1 Rozpoczęcie pracy

Ułatwienia dostępu.....	11
HP EcoSolutions (HP i środowisko).....	12
Prezentacja części drukarki.....	13
Widok z przodu.....	13
Obszar materiałów eksploatacyjnych.....	14
Widok z tyłu.....	15
Korzystanie z panelu sterowania drukarki.....	15
Opis przycisków i wskaźników.....	15
Ikony wyświetlacza panelu sterowania.....	17
Zmiana ustawień drukarki.....	19
Wybieranie trybu.....	19
Zmiana ustawień drukarki.....	20
Wybór papieru.....	20
Zalecane rodzaje papieru do drukowania i kopiowania.....	20
Zalecane rodzaje papieru do drukowania zdjęć.....	21
Wskazówki pomocne przy wyborze i korzystaniu z papieru.....	22
Umieszczanie oryginału na szybie skanera.....	23
Ładowanie oryginału do automatycznego podajnika dokumentów (ADF).....	23
Ładowanie papieru.....	25
Ładowanie papieru o rozmiarze standardowym.....	25
Ładowanie kopert.....	26
Ładowanie kart i papieru fotograficznego.....	27
Ładowanie papieru o niestandardowych rozmiarach.....	28
Wkładanie pamięci.....	29
Instalacja akcesoriów.....	30
Instalacja modułu automatycznego druku dwustronnego (duplekser).....	30
Instalacja podajnika 2.....	31
Konfiguracja podajników.....	32
Włączanie akcesoriów w sterowniku drukarki.....	33
Włączanie akcesoriów (Windows).....	34
Włączanie akcesoriów (Mac OS X).....	34
Konserwacja drukarki.....	34
Czyszczenie szyby skanera.....	34
Czyszczenie obudowy.....	35
Czyszczenie automatycznego podajnika dokumentów.....	35
Aktualizacja drukarki.....	36
Aktualizacja drukarki przy użyciu wbudowanego serwera internetowego (EWS).....	37
Aktualizacja drukarki za pomocą panelu sterowania drukarki.....	37
Otwieranie oprogramowania drukarki (w systemie Windows).....	37
Wyłączanie drukarki.....	38
Przywracanie ustawień fabrycznych.....	38

2	Drukowanie	
	Drukowanie dokumentów.....	39
	Drukowanie dokumentów (Windows).....	39
	Drukowanie dokumentów (Mac OS X).....	40
	Drukowanie ulotek.....	40
	Drukowanie broszur (Windows).....	41
	Drukowanie broszur (Mac OS X).....	41
	Drukowanie na kopertach.....	42
	Drukowanie na kopertach (Windows).....	42
	Drukowanie na kopertach (Mac OS X).....	43
	Drukowanie zdjęć.....	43
	Drukowanie zdjęć na papierze fotograficznym (Windows).....	44
	Drukowanie zdjęć na papierze fotograficznym (Mac OS X).....	44
	Drukowanie zdjęć z urządzenia pamięci	45
	Drukowanie na papierach specjalnych i o niestandardowych rozmiarach.....	45
	Drukowanie na papierach specjalnych lub papierach o niestandardowych rozmiarach (Windows).....	46
	Drukowanie na papierach specjalnych lub papierach o niestandardowych rozmiarach (Mac OS X).....	46
	Ustawianie niestandardowych rozmiarów (Mac OS X).....	47
	HP ePrint.....	48
	HP Wireless Direct.....	48
	Włączanie funkcji drukowania HP Wireless Direct.....	49
	Drukowanie z urządzenia przenośnego obsługującego sieć bezprzewodową.....	49
	Drukowanie z komputera obsługującego sieć bezprzewodową.....	50
	Drukowanie z komputera obsługującego sieć bezprzewodową (system Windows).....	50
	Drukowanie z komputera obsługującego sieć bezprzewodową (system Mac OS X).....	51
	Drukowanie dwustronne (dupleksowanie).....	51
	Przeglądanie rozdzielczości wydruku.....	52
3	Skanowanie	
	Skanowanie oryginału.....	53
	Skanowanie do komputera z panelu sterowania.....	53
	Skanowanie oryginału za pomocą oprogramowania HP do skanowania.....	54
	Skanowanie i zapisywanie na karcie pamięci.....	55
	Skanowanie przy użyciu funkcji Webscan.....	55
	Skanowanie dokumentów jako tekstu do edycji.....	56
	Skanowanie dokumentów jako tekstu do edycji.....	56
	Wskazówki dotyczące skanowania dokumentów do postaci tekstu do edycji.....	58
4	Rozwiązania cyfrowe HP	
	Czym są rozwiązania cyfrowe HP?.....	59
	Funkcja bezpośredniej archiwizacji cyfrowej HP.....	59
	Funkcja faksu cyfrowego HP.....	59
	Wymagania.....	60

Konfigurowanie rozwiązań cyfrowych HP.....	61
Konfigurowanie funkcji Bezpośrednia archiwizacja cyfrowa HP.....	61
Konfigurowanie funkcji Skanuj do folderu sieciowego.....	62
Konfigurowanie funkcji Skanuj do wiadomości e-mail.....	63
Konfigurowanie funkcji faksu cyfrowego HP.....	65
Korzystanie z Rozwiązań cyfrowych HP.....	66
Korzystanie z funkcji Skanuj do folderu sieciowego.....	66
Korzystanie z funkcji Skanuj do wiadomości e-mail.....	67
Korzystanie z funkcji Faks cyfrowy HP.....	67
5 Kopiowanie	
Kopiowanie dokumentów.....	68
Zmiana ustawień kopiowania.....	69
Zapisywanie ustawień kopiowania.....	69
Sortowanie kopii.....	69
Kopia ID	70
Poprawiona kopia.....	71
6 Faks	
Wysyłanie faksu.....	72
Wysyłanie standardowego faksu.....	72
Wysyłanie standardowego faksu z komputera.....	73
Ręczne wysyłanie faksu za pomocą telefonu.....	74
Wysyłanie faksu przy użyciu funkcji monitorowania wybierania.....	75
Wysyłanie faksu z pamięci.....	76
Planowanie wysłania faksu w późniejszym czasie.....	76
Nadawanie faksu do wielu odbiorców.....	77
Wysyłanie faksu w trybie korekcji błędów.....	77
Odbieranie faksu.....	78
Ręczne odbieranie faksu.....	79
Konfigurowanie opcji kopia zapasowa faksu.....	79
Ponowne drukowanie otrzymanych faksów z pamięci.....	80
Odpytywanie w celu odebrania faksu.....	80
Przekierowywanie faksów na inny numer.....	81
Ustawianie rozmiaru papieru dla odbieranych faksów.....	82
Ustawianie funkcji automatycznego zmniejszania dla faksów przychodzących.....	82
Blokowanie niechcianych numerów faksów.....	82
Dodawanie numerów do listy niepożądanych numerów faksów.....	83
Usuwanie numerów z listy niepożądanych numerów faksów.....	83
Drukowanie raportu blokowanych faksów.....	84
Odbieranie faksów na komputerze przy użyciu faksu cyfrowego HP (Prześlij faks na komputer i Prześlij faks na komputer Mac).....	84
Wymagania funkcji Prześlij faks na komputer.....	84
Włączanie funkcji Prześlij faks na komputer i Prześlij faks na komputer Macintosh... ..	85
Zmiana ustawień funkcji Prześlij faks na komputer i Prześlij faks na komputer Mac... ..	85
Konfigurowanie wpisów szybkiego wybierania.....	86
Konfigurowanie i zmienianie wpisów szybkiego wybierania.....	86
Konfigurowanie i zmienianie grup wpisów szybkiego wybierania.....	87
Usuwanie wpisów szybkiego wybierania.....	88
Drukowanie listy wpisów szybkiego wybierania.....	88

Zmiana ustawień faksu.....	88
Konfiguracja nagłówka faksu.....	89
Ustawienie trybu odbierania (automatyczne odbieranie).....	89
Ustawianie liczby dzwonek przed odebraniem.....	89
Zmiana wzorca dzwonienia na dzwonienie dystynktywne.....	90
Ustawianie rodzaju wybierania numerów.....	91
Ustawianie opcji ponownego wybierania numeru.....	91
Ustawianie prędkości transmisji faksu.....	92
Ustawianie głośności faksu.....	92
Faks i cyfrowe usługi telefoniczne.....	93
Protokół FoIP (Fax over Internet Protocol).....	93
Raporty z użycia.....	94
Drukowanie potwierdzeń faksów.....	94
Drukowanie raportów z błędów faksów.....	95
Wyświetlanie i drukowanie dziennika faksów.....	96
Usuwanie dziennika faksów.....	96
Drukowanie szczegółowych informacji o ostatniej transakcji faksowej.....	96
Drukowanie Raportu identyfikacji rozmówców.....	96
Wyświetlanie Historii połączeń.....	97
7 Usługi sieci Web	
Co to są usługi sieci Web?.....	98
HP ePrint.....	98
Aplikacje drukarki.....	98
Konfigurowanie usług sieci Web.....	99
Konfigurowanie usług sieci Web przy użyciu oprogramowania drukarki HP.....	99
Konfigurowanie usług sieci Web przy użyciu panelu sterowania drukarki.....	100
Konfigurowanie usług sieci Web przy użyciu wbudowanego serwera internetowego.....	100
Korzystanie z usług sieci Web.....	101
HP ePrint.....	101
Drukowanie za pomocą HP ePrint.....	101
Znajdowanie adresu e-mail drukarki.....	101
Wyłączanie HP ePrint.....	102
Aplikacje drukarki.....	102
Używanie aplikacji drukarki.....	102
Zarządzanie aplikacjami drukarki.....	102
Wyłączanie aplikacji drukarki.....	102
Usuwanie usług WWW.....	102
8 Korzystanie z pojemników z tuszem	
Informacje na temat pojemników z tuszem i głowicy drukującej.....	103
Sprawdzanie szacowanego poziomu tuszu w pojemnikach.....	104
Drukowanie tylko przy użyciu czarnego lub kolorowego tuszu.....	104
Wymiana pojemników z tuszem.....	105
Przechowywanie materiałów eksploatacyjnych.....	107
Przechowywanie anonimowych danych o użytkowaniu.....	107

9 Rozwiązywanie problemów

Pomoc techniczna firmy HP.....	109
Uzyskiwanie pomocy elektronicznej.....	110
Pomoc techniczna firmy HP przez telefon.....	110
Zanim zadzwonisz.....	111
Okres obsługi telefonicznej.....	111
Po upływie okresu obsługi telefonicznej.....	111
Ogólne wskazówki i zasoby diagnostyczne.....	111
Rozwiązywanie problemów z drukarką.....	112
Drukarka niespodziewanie wyłącza się.....	112
Wyrównanie nie powiodło się.....	113
Drukarka nie odpowiada (nie drukuje).....	113
Drukarka drukuje powoli.....	114
Drukarka emituje nieoczekiwany hałas.....	115
Strona pusta lub częściowo zadrukowana.....	115
Brak niektórych fragmentów na wydruku lub nieprawidłowe wydruki.....	116
Nieprawidłowe położenie tekstu lub grafiki.....	116
Rozwiązywanie problemów z jakością drukowania.....	117
Rozwiązywanie problemów z podawaniem papieru.....	121
Rozwiązywanie problemów z kopiowaniem.....	123
Kopia nie została wykonana.....	123
Puste kopie.....	124
Brak dokumentów lub wyblakłe dokumenty.....	124
Zmniejszony rozmiar.....	124
Niska jakość kopii.....	125
Na kopii widoczne są różnego rodzaju defekty.....	125
Drukarka drukuje połowę strony, a następnie wysuwa papier.....	126
Nie zgodność rodzaju papieru.....	126
Rozwiązywanie problemów ze skanowaniem.....	126
Skaner niczego nie wykonał.....	127
Zbyt długie skanowanie.....	127
Część dokumentu nie jest skanowana lub brakuje tekstu.....	128
Nie można edytować tekstu.....	128
Pojawiają się komunikaty o błędach.....	129
Słaba jakość zeskanowanych obrazów.....	129
Widoczne wady na zeskanowanym obrazie.....	131
Rozwiązywanie problemów z faksowaniem.....	131
Test faksu nie powiódł się.....	132
Rozwiązywanie problemów z używaniem usług sieci Web i witryn HP.....	147
Rozwiązywanie problemów z usługami sieci Web.....	147
Rozwiązywanie problemów podczas korzystania ze stron internetowych HP.....	148
Rozwiązywanie problemów z rozwiązaniami cyfrowymi HP.....	148
Rozwiązywanie problemów związanych z funkcją bezpośredniej archiwizacji cyfrowej HP.....	149
Typowe problemy.....	149
Nie można skanować do folderu sieciowego.....	150
Nie można skanować do wiadomości e-mail.....	151
Okno dialogowe udostępniania zmieniło się po włączeniu funkcji bezpośredniej archiwizacji cyfrowej HP (Windows).....	151
Rozwiązywanie problemów związanych z funkcją faksu cyfrowego HP.....	151

Rozwiązywanie problemów z urządzeniami pamięci masowej.....	153
Drukarka nie może odczytać urządzenia pamięci masowej.....	153
Drukarka nie może odczytać zdjęć z urządzenia pamięci masowej.....	154
Rozwiązywanie problemów z siecią Ethernet.....	154
Rozwiązywanie ogólnych problemów sieciowych.....	154
Rozwiązywanie problemów z siecią bezprzewodową.....	154
Podstawowe rozwiązywanie problemów z siecią bezprzewodową.....	155
Krok 1 — Upewnij się, że lampka sieci bezprzewodowej (802.11) świeci.....	155
Krok 2 — Ponownie uruchom elementy sieci bezprzewodowej.....	155
Krok 3 - Uruchom polecenie Drukuj raport z testu sieci bezprzewodowej.....	155
Zaawansowane rozwiązywanie problemów z siecią bezprzewodową.....	156
Krok 1 — upewnij się, że komputer jest podłączony do sieci.....	156
Krok 2 — upewnij się, że drukarka jest podłączona do sieci.....	157
Krok 3 — upewnij się, że komputer nie jest podłączony do sieci za pomocą wirtualnej sieci prywatnej (VPN).....	159
Krok 4 — upewnij się, że drukarka jest w trybie online i jest gotowa.....	159
Krok 5 — upewnij się, że wybrano jako drukarkę domyślną bezprzewodową wersję drukarki (tylko w systemie Windows).....	160
Krok 6 — sprawdź, czy zapora nie blokuje komunikacji.....	160
Po rozwiązaniu problemów.....	161
Konfiguracja oprogramowania zapory sieciowej do współdziałania z drukarkami.....	161
Rozwiązywanie problemów z zarządzaniem drukarką.....	162
Nie można otworzyć wbudowanego serwera internetowego.....	162
Rozwiązywanie problemów z instalacją.....	163
Sugestie dotyczące instalacji sprzętu.....	164
Sugestie dotyczące instalacji oprogramowania HP.....	164
Rozwiązywanie problemów z siecią.....	165
Informacje na temat Raportu o stanie drukarki.....	166
Konserwacja głowicy drukującej.....	167
Czyszczenie głowicy drukującej.....	167
Kalibracja wysuwu.....	168
Wyrównanie głowic drukujących.....	169
Ponowna instalacja głowicy drukującej.....	170
Znaczenie strony konfiguracji sieci.....	171
Usuwanie zacięć.....	174
Usuwanie blokad papieru.....	174
Unikanie zacięć papieru.....	178
A Informacje techniczne	
Informacje gwarancyjne.....	179
Oświadczenie firmy Hewlett-Packard o ograniczonej gwarancji.....	180
Gwarancja na pojemniki z tuszem.....	181

Dane techniczne drukarki.....	182
Specyfikacje techniczne.....	182
Cechy i możliwości produktu.....	182
Dane techniczne procesora i pamięci.....	183
Wymagania systemowe.....	183
Specyfikacje protokołów sieciowych.....	183
Specyfikacje wbudowanego serwera internetowego.....	183
Specyfikacje papieru.....	184
Wymagania wobec papieru.....	184
Minimalne marginesy.....	187
Wskazówki dotyczące drukowania po obu stronach arkusza.....	188
Specyfikacje drukowania.....	188
Dane techniczne kopiowania.....	188
Dane techniczne faksowania.....	189
Specyfikacje skanowania.....	189
Specyfikacje usług sieci Web.....	189
HP ePrint.....	189
Aplikacje drukarki.....	190
Specyfikacje strony internetowej firmy HP.....	190
Warunki otoczenia.....	190
Dane techniczne zasilania.....	190
Emisja dźwięku.....	190
Dane techniczne urządzenia pamięci masowej.....	191
Dane techniczne karty pamięci.....	191
Dyski flash USB.....	191
Informacje wymagane prawem.....	192
Oświadczenie FCC.....	193
Informacje dla użytkowników w Korei.....	193
Oświadczenie o zgodności VCCI (klasa B) dla użytkowników w Japonii.....	193
Informacje dla użytkowników w Japonii dotyczące przewodu zasilającego.....	194
Oświadczenie dotyczące emisji hałasu dla Niemiec.....	194
Uwagi regulacyjne dla użytkowników z Unii Europejskiej.....	194
Deklaracja GS (Niemcy).....	195
Informacje dla użytkowników sieci telefonicznej w USA: wymagania FCC.....	196
Informacje dla użytkowników sieci telefonicznej w Kanadzie.....	197
Informacje dla użytkowników sieci telefonicznej w Niemczech.....	197
Oświadczenie o faksie przewodowym w Australii.....	197
Informacje dla użytkowników w Europejskim Obszarze Gospodarczym.....	198
Informacje prawne dotyczące produktów bezprzewodowych.....	198
Narażenie na promieniowanie o częstotliwości radiowej.....	198
Informacje dla użytkowników w Brazylii.....	199
Informacje dla użytkowników w Kanadzie.....	199
Informacje dla użytkowników na Tajwanie.....	200
Informacje dla użytkowników w Meksyku.....	200
Informacje dla użytkowników w Japonii.....	200
Numer identyfikacji prawnej.....	200

Program ochrony środowiska naturalnego.....	201
Zużycie papieru.....	201
Tworzywa sztuczne.....	201
Informacje o bezpieczeństwie materiałów.....	201
Program recyklingu.....	201
Program recyklingu materiałów eksploatacyjnych do drukarek atramentowych firmy HP.....	202
Usuwanie zużytych urządzeń przez użytkowników prywatnych w Unii Europejskiej.....	203
Pobór mocy.....	204
Substancje chemiczne.....	204
Informacje o baterii.....	204
Usuwanie baterii w Holandii.....	204
Usuwanie baterii na Tajwanie.....	204
Ostrzeżenie stanu Kalifornia o materiałach zawierających nadchlorany.....	205
Informacje dotyczące dyrektywy RoHS (tylko Chiny).....	205
Ograniczenia dotyczące substancji niebezpiecznych (Ukraina).....	205
Licencje udzielane przez inne firmy.....	206
B Materiały eksploatacyjne i akcesoria HP	
Zamawianie materiałów eksploatacyjnych w trybie online.....	215
Materiały eksploatacyjne.....	215
Pojemniki z tuszem i głowice drukujące.....	215
Papier HP.....	216
C Dodatkowa konfiguracja faksu	
Konfiguracja do faksowania (równoległe systemy telefoniczne).....	217
Wybór właściwej konfiguracji faksu dla domu lub biura.....	218
Przypadek A: Oddzielna linia telefoniczna (brak odbieranych połączeń głosowych).....	221
Przypadek B: Konfiguracja drukarki z usługą DSL.....	221
Przypadek C: Konfiguracja drukarki do pracy z centralą PBX lub linią ISDN.....	223
Przypadek D: Faks z usługą dzwonienia dystynktywnego na tej samej linii.....	223
Przypadek E: Współdzielona linia głosowa/faksowa.....	225
Przypadek F: Współdzielona linia głosowa/faksowa z usługą poczty głosowej.....	226
Przypadek G: Linia telefoniczna do faksów współdzielona z modemem komputerowym (brak odbieranych połączeń głosowych).....	227
Ustawienie drukarki do pracy z modemem komputerowym.....	227
Konfiguracja drukarki do pracy z komputerowym modemem DSL/ADSL.....	229
Przypadek H: Współdzielona linia głosowa/faksowa z modemem komputerowym.....	230
Współdzielona linia głosowa/faksu z modemem komputerowym.....	230
Współdzielona linia głosowa/faksu z modemem komputerowym DSL/ADSL.....	232
Przypadek I: Współdzielona linia głosowa/faksowa z automatyczną sekretarką.....	234
Przypadek J: Współdzielona linia głosowa/faksowa z modemem komputerowym i automatyczną sekretarką.....	235
Współdzielona linia głosowa/faksu z modemem komputerowym i automatyczną sekretarką.....	235
Współdzielona linia głosowa/faksowa z modemem komputerowym DSL/ADSL i automatyczną sekretarką.....	238
Przypadek K: Współdzielona linia głosowa/faksu z modemem komputerowym i pocztą głosową.....	239
Konfiguracja faksu szeregowego.....	241
Testowanie ustawień faksu.....	242

D Konfiguracja sieci

Zmiana podstawowych ustawień sieciowych.....	243
Przeglądanie i drukowanie ustawień sieciowych.....	243
Włączanie i wyłączanie nadajnika radiowego.....	243
Zmiana zaawansowanych ustawień sieciowych.....	243
Ustawianie prędkości łącza.....	244
Sprawdzanie ustawień IP.....	244
Zmiana ustawień IP.....	244
Konfiguracja ustawień zapory drukarki.....	244
Tworzenie i używanie reguł zapory.....	245
Resetowanie ustawień sieciowych.....	246
Konfiguracja drukarki do komunikacji bezprzewodowej.....	246
Przed rozpoczęciem.....	247
Konfiguracja drukarki w sieci bezprzewodowej.....	247
Konfigurowanie drukarki przy użyciu oprogramowania drukarki HP.....	247
Konfigurowanie drukarki przy użyciu Kreatora konfiguracji łącza bezprzewodowego.....	248
Konfigurowanie drukarki przy użyciu funkcji Wi-Fi Protected Setup (WPS).....	248
Konfigurowanie drukarki przy użyciu wbudowanego serwera internetowego (EWS).....	249
Zmiana typu połączenia.....	249
Testowanie połączenia bezprzewodowego.....	250
Wskazówki dotyczące zapewnienia zabezpieczeń sieci bezprzewodowej.....	250
Przegląd ustawień zabezpieczeń.....	251
Dodawanie adresów sprzętowych do routera bezprzewodowego (filtrowanie adresów MAC).....	251
Inne wskazówki dotyczące zabezpieczeń sieci bezprzewodowej.....	252
Wskazówki dotyczące ograniczania interferencji w sieci bezprzewodowej.....	252
Odstalowanie i ponowna instalacja oprogramowania HP.....	252
Windows.....	253
Mac OS X.....	253

E Narzędzia zarządzania drukarką

Przybornik (Windows).....	254
HP Utility (Mac OS).....	254

Wbudowany serwer internetowy.....	254
Informacje o plikach cookie.....	255
Korzystanie z wbudowanego serwera WWW.....	255
Funkcje wbudowanego serwera internetowego.....	256
Funkcje zabezpieczeń urządzenia.....	258
Przypisywanie hasła administratora we wbudowanym serwerze internetowym.....	258
Zabezpieczenie panelu sterowania.....	259
Wyłączanie nieużywanych protokołów i usług.....	259
Ustawienia administratora.....	260
Sterowanie dostępem do koloru.....	260
Protokoły chronione — HTTPS.....	260
Zapora sieciowa.....	260
Uwierzytelnianie folderów skanowania i faksowania.....	260
Syslog.....	260
Certyfikaty.....	260
Podpisane oprogramowanie układowe.....	261
Autoryzacja komunikacji bezprzewodowej.....	261
Indeks.....	268

1 Rozpoczęcie pracy

W niniejszej instrukcji podano szczegółowe informacje dotyczące korzystania z drukarki i rozwiązywania problemów.

- [Ułatwienia dostępu](#)
- [HP EcoSolutions \(HP i środowisko\)](#)
- [Prezentacja części drukarki](#)
- [Korzystanie z panelu sterowania drukarki](#)
- [Wybór papieru](#)
- [Umieszczanie oryginału na szybie skanera](#)
- [Ładowanie oryginału do automatycznego podajnika dokumentów \(ADF\)](#)
- [Ładowanie papieru](#)
- [Wkładanie pamięci](#)
- [Instalacja akcesoriów](#)
- [Konserwacja drukarki](#)
- [Aktualizacja drukarki](#)
- [Otwieranie oprogramowania drukarki \(w systemie Windows\)](#)
- [Wyłączanie drukarki](#)
- [Przywracanie ustawień fabrycznych](#)

 **Uwaga** Jeśli korzystasz z komputera pracującego pod kontrolą systemu Windows XP Starter Edition, Windows Vista Starter Edition, Windows 7 Starter Edition lub Windows 8 Starter Edition, niektóre funkcje mogą być niedostępne. Aby uzyskać więcej informacji, zob. [Wymagania systemowe](#).

Ułatwienia dostępu

Drukarka posiada kilka funkcji, które sprawiają, że mogą z niej korzystać osoby niepełnosprawne.

Wzrokowe

Dzięki zastosowaniu opcji i funkcji systemu operacyjnego w zakresie ułatwień dostępu z oprogramowania HP dołączonego do drukarki mogą korzystać użytkownicy z wadami wzroku. Oprogramowanie obsługuje także większość technologii dla osób niepełnosprawnych, m.in. czytniki ekranu, czytniki brajla i aplikacje zamieniające głos na tekst. W przypadku użytkowników, którzy nie rozróżniają kolorów, wszystkim kolorowym przyciskom i kartom na panelu sterowania i w oprogramowaniu HP towarzyszy prosty tekst lub ikona, które wskazują odpowiednią czynność.

Zdolność poruszania się

W przypadku użytkowników z upośledzeniem ruchu funkcje oprogramowania można wywoływać poleceniami z klawiatury. Oprogramowanie HP obsługuje także funkcje ułatwień dostępu systemu Windows, takie jak Klawisze trwałe, Klawisze filtru i Klawisze myszy. Drzwiczki drukarki, przyciski, podajniki i prowadnice papieru mogą być obsługiwane przez osoby z ograniczoną siłą i zakresem ruchów.

Pomoc techniczna

Aby uzyskać szczegółowe informacje na temat ułatwień dostępu wprowadzonych w tej drukarce i zaangażowania firmy HP w produkcję urządzeń z ułatwionym dostępem, odwiedź stronę internetową HP pod adresem www.hp.com/accessibility.

Informacje o ułatwieniach dostępu w systemie Mac OS X można znaleźć w witrynie internetowej firmy Apple pod adresem www.apple.com/accessibility.

HP EcoSolutions (HP i środowisko)

Firma HP pragnie pomagać użytkownikom optymalizować ich wpływ na środowisko oraz zwiększyć poczucie odpowiedzialności podczas drukowania — w domu lub w biurze.

Więcej szczegółowych informacji na temat wytycznych środowiskowych firmy HP podczas procesu wytwarzania zawiera [Program ochrony środowiska naturalnego](#). Więcej informacji na temat inicjatyw środowiskowych firmy HP można znaleźć na stronie www.hp.com/ecosolutions.

Zarządzanie zasilaniem

Aby oszczędzać energię, wykonaj następujące czynności:

- Włącz tryb uśpienia drukarki, a następnie wybierz opcję włączania go po jak najkrótszym czasie bezczynności. Jeśli drukarka nie będzie aktywna przez ten czas, przejdzie do trybu oszczędzania energii. Aby skonfigurować tę funkcję, na wyświetlaczu panelu sterowania drukarki dotknij **ECO** (przycisk ECO), dotknij pozycji **Uśpienie**, a następnie dotknij żądanej opcji.
- Użyj funkcji **Planowanie wł./wył.**, a następnie wybierz dni i godziny, w których drukarka ma się automatycznie włączać i wyłączać. Na przykład drukarka może włączać się o 8:00 i wyłączać się o 20:00 od poniedziałku do piątku. Dzięki temu można oszczędzać energię nocą i w weekendy. Aby skonfigurować tę funkcję, na wyświetlaczu panelu sterowania drukarki dotknij **ECO** (przycisk ECO), dotknij pozycji **Planowanie wł./wył.**, a następnie ustaw terminy włączania i wyłączenia drukarki.
- Ustaw mniejszą jasność ekranu. Aby skonfigurować tę funkcję, na wyświetlaczu panelu sterowania drukarki dotknij **ECO** (przycisk ECO), dotknij pozycji **Jasność ekranu**, a następnie ustaw odpowiednią opcję.

 **Uwaga** Tryb uśpienia oraz funkcja planowania wyłączenia i włączania drukarki są tymczasowo niedostępne, jeśli w urządzeniu brakuje jednego z pojemników z tuszem. Po zainstalowaniu pojemnika funkcje wznowią działanie.

 **Przeostroga** HP zaleca jak najszybsze zainstalowanie brakujących pojemników w celu uniknięcia problemów z jakością druku, możliwości zużycia dodatkowego tuszu lub uszkodzenia systemu atramentowego. Nigdy nie wyłączaj drukarki, gdy brakuje pojemników.

Optymalizacja materiałów eksploatacyjnych

Aby optymalizować materiały eksploatacyjne, takie jak tusz i papier, wykonaj następujące czynności:

- Oddaj zużyte oryginalne pojemniki z tuszem HP do recyklingu poprzez program HP Planet Partners. Więcej informacji można znaleźć na stronie www.hp.com/recycle.
- Optymalizuj zużycie papieru przez drukowanie dwustronne. Jeśli w drukarce jest zainstalowany moduł dodatkowy do drukowania dwustronnego HP (duplexer), zobacz [Drukowanie dwustronne \(dupleksowanie\)](#).
- Oszczędzaj tusz i papier podczas drukowania treści z sieci dzięki funkcji HP Smart Print. Więcej informacji można znaleźć się na stronie www.hp.com/go/smartprint.
- Zmień tryb wydruku na jakość roboczą. Ustawienie jakości roboczej zmniejsza zużycie tuszu.
- Nie czyść głowicy drukującej, jeśli nie zachodzi taka potrzeba. Niepotrzebne czyszczenie powoduje utratę tuszu oraz skraca trwałość pojemników.

Prezentacja części drukarki

W tym rozdziale opisano następujące zagadnienia:

- [Widok z przodu](#)
- [Obszar materiałów eksploatacyjnych](#)
- [Widok z tyłu](#)

Widok z przodu



1	Automatyczny podajnik dokumentów (ADF)
2	Szyba skanera

(ciąg dalszy)

3	Zasobnik wyjściowy
4	Podajnik 2 (opcjonalny)
5	Przedni port USB (Universal Serial Bus)
6	Gniazdo karty pamięci
7	Podajnik 1
8	Przedłużenie zasobnika wyjściowego
9	 (przycisk Zasilanie)
10	Panel sterowania

Obszar materiałów eksploatacyjnych

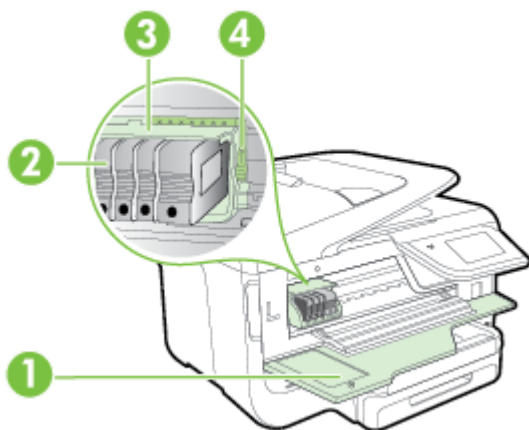

1	Drzwiczki dostępu do pojemników z tuszem
2	Pojemniki z tuszem
3	Głowica drukująca
4	Zatrząsk głowic drukujących

Widok z tyłu



1	Port faksu (2-EXT)
2	Port faksu (1-LINE)
3	Port sieci Ethernet
4	Tylny port USB (Universal Serial Bus)
5	Gniazdo zasilania
6	Moduł automatycznego druku dwustronnego (duplekser)

Korzystanie z panelu sterowania drukarki

W tym rozdziale opisano następujące zagadnienia:

- [Opis przycisków i wskaźników](#)
- [Ikony wyświetlacza panelu sterowania](#)
- [Zmiana ustawień drukarki](#)





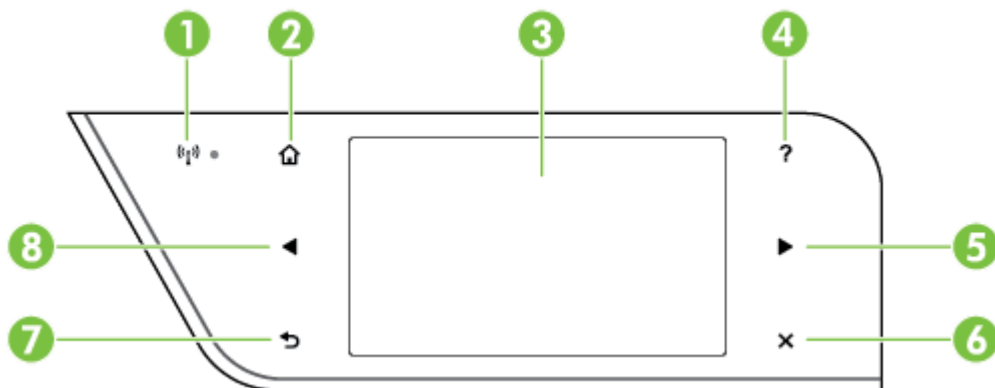

Opis przycisków i wskaźników



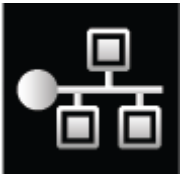



Poniższe schematy wraz z towarzyszącymi im tabelami stanowią skrócony przewodnik po funkcjach panelu sterowania drukarek w podziale wg modelu.





Etykieta	Nazwa i opis
1	Ikona komunikacji bezprzewodowej: Wskaźnik obok ikony świeci się, gdy funkcja bezprzewodowa 802.11 jest włączona, a drukarka jest połączona z siecią. Jeżeli wskaźnik miga, funkcja bezprzewodowa jest włączona, ale drukarka nie jest połączona z siecią. Jeśli wskaźnik nie świeci się, funkcja bezprzewodowa jest wyłączona.
2	Przycisk Ekran główny: Umożliwia powrót do ekranu głównego z dowolnego innego ekranu.
3	Wyświetlacz panelu sterowania: Dotknij ekranu, aby wybrać opcje menu. Aby uzyskać więcej informacji na temat ikon na wyświetlaczu, zob. Ikony wyświetlacza panelu sterowania .
4	Przycisk Pomoc: Otwiera menu Pomoc.
5	Strzałka w prawo: Służy do przechodzenia między ustawieniami menu.
6	Przycisk Anuluj: Służy do zatrzymania zadania, zamykania menu lub anulowania ustawień.
7	Przycisk Wstecz: Umożliwia powrót do poprzedniego menu.
8	Strzałka w lewo: Służy do przechodzenia między ustawieniami menu.

Ikony wyświetlacza panelu sterowania

Ikona	Funkcja
 Ikona przedstawiająca symbol sieci Ethernet, składający się z okręgu połączony z trzema prostokątami, co symbolizuje połączenie z siecią.	Wskazuje, czy istnieje połączenie z siecią Ethernet.
 Ikona przedstawiająca symbol sieci bezprzewodowej, składający się z anteny i trzech łuków radiowych, co symbolizuje połączenie z siecią bezprzewodową.	Wskazuje na połączenie z siecią bezprzewodową i umożliwia dostęp do stanu i ustawień sieci bezprzewodowej. Siła sygnału jest wskazywana przez ilość zakrzywionych linii. Funkcja ta działa w trybie infrastruktury. Aby uzyskać więcej informacji, zob. Konfiguracja drukarki do komunikacji bezprzewodowej .
 Ikona przedstawiająca symbol HP ePrint, składający się z konturu telefonu i symbolu sieci bezprzewodowej, co symbolizuje funkcję ePrint.	Wskazuje, że funkcja HP ePrint jest włączona. Aby uzyskać więcej informacji, zob. HP ePrint .
 Ikona przedstawiająca symbol kopii i opcji, składający się z dwóch dokumentów i strzałki, co symbolizuje funkcję kopiowania i wyboru opcji.	Wyświetla ekran, przy użyciu którego można wykonać kopie lub wybrać inne opcje.
 Ikona przedstawiająca symbol faksowania, składający się z telefonu i dokumentu, co symbolizuje funkcję faksowania.	Wyświetla ekran, na który można utworzyć faks i wybrać ustawienia faksowania.
 Ikona przedstawiająca symbol skanowania, składający się z skanera i dokumentu, co symbolizuje funkcję skanowania.	Wyświetla ekran, na którym można skanować i zmieniać ustawienia skanowania.

Ikona	Funkcja
	Wyświetla ekran, na którym można korzystać z HP Apps. Aby uzyskać więcej informacji, zob. Aplikacje drukarki .
	Wyświetla ekran, na którym możesz wybrać plik PDF lub nazwę folderu zawierającego plik PDF, który chcesz wydrukować z urządzenia pamięci.
	Wyświetla ekran, na którym można dostosować opcje drukowania zdjęć.
	Powoduje wyświetlenie ekranu Ustawienia, służącego do generowania raportów, zmiany ustawień faksu i innych ustawień konserwacji i dającego dostęp do menu Pomoc.
	Wyświetla ekran Sieć, co umożliwia wybranie opcji.
	Udostępnia dodatkowe informacje na temat funkcji drukarki.
	Wyświetla ekran z informacjami o pojemnikach z tuszem, w tym o poziomach tuszu. Kiedy pojemnik z tuszem wymaga uwagi użytkownika, ta ikona ma czerwoną obwódkę. Uwaga Ostrzeżenia i wskaźniki dotyczące poziomu tuszu służą jedynie jako informacje orientacyjne do celów związanych z planowaniem. Po wyświetleniu ostrzeżenia o niskim poziomie tuszu warto przygotować nowy pojemnik, aby uniknąć ewentualnych przestoju. Do momentu wyświetlenia stosownego monitu nie trzeba wymieniać pojemników.

(ciąg dalszy)

Ikona	Funkcja
	Wyświetla stan funkcji Odbieranie automatyczne. Aby ją włączyć lub wyłączyć, dotknij opcji Odbieranie automatyczne . Aby uzyskać więcej informacji, zob. Ustawienie trybu odbierania (automatyczne odbieranie) .
	Wyświetla ekran, na którym można zapoznać się z funkcjami drukarki ułatwiającymi ochronę zasobów naturalnych i ograniczenie wpływu na środowisko. Wskazówka Na tym ekranie można skonfigurować ustawienia niektórych funkcji.

Zmiana ustawień drukarki

Za pomocą panelu sterowania można zmienić tryb i ustawienia drukarki, drukować raporty i uzyskiwać pomoc dotyczącą obsługi drukarki.



 **Wskazówka** Jeśli drukarka jest podłączona do komputera, ustawienia można także zmieniać za pomocą zainstalowanych na nim narzędzi programowych HP, takich jak oprogramowanie drukarki HP, HP Utility (Mac OS X) lub serwer EWS. Aby uzyskać dodatkowe informacje na temat tych narzędzi, patrz [Narzędzia zarządzania drukarką](#).

W tym rozdziale opisano następujące zagadnienia:



- [Wybieranie trybu](#)
- [Zmiana ustawień drukarki](#)

Wybieranie trybu

Główne menu wyświetlacza panelu sterowania wskazuje dostępne tryby pracy drukarki.



 **Uwaga** W celu wybrania trybu dotknij  (strzałka w lewo) lub  (Strzałka w prawo), aby zobaczyć dostępne tryby, a następnie dotknij ikony oczekiwanego trybu. Postępuj zgodnie z komunikatami na wyświetlaczu panelu sterowania, by zakończyć zadanie. Wyświetlacz panelu sterowania powraca do menu głównego po zakończeniu zadania.

Wybór innego trybu

Dotknij  (przycisk Wstecz), aby wrócić do menu głównego. Dotknij  (strzałka w lewo) lub  (Strzałka w prawo), aby przewinąć dostępne tryby, a następnie dotknij ikony w celu wybrania odpowiedniego trybu.

Zmiana ustawień dla danego trybu



1. Po wybraniu trybu dotknij przycisków strzałek, aby przewinąć dostępne ustawienia. Następnie dotknij ustawienia, aby je zmienić.
2. Postępuj zgodnie z komunikatami na wyświetlaczu, by zmienić ustawienia i dotknij **Gotowe**.

 **Uwaga** Dotknij przycisku  (przycisk Wstecz), aby wrócić do poprzedniego menu.

Zmiana ustawień drukarki

W celu zmiany ustawień drukarki lub wydrukowania raportów z drukowania użyj opcji dostępnych w menu Ustawienia:

1. Dotknij  (Strzałka w prawo), a następnie dotknij pozycji **Konfiguracja**.
2. Dotknij przycisków strzałek, aby przechodzić między różnymi menu.
3. Dotknij elementów menu, by wybrać menu lub opcję.

 **Uwaga** Dotknij przycisku  (przycisk Wstecz), aby wrócić do poprzedniego menu.

Wybór papieru

Drukarka pozwala na stosowanie większości rodzajów papieru stosowanych w biurach. Przed kupieniem większej ilości wybranego nośnika najlepiej wypróbować kilka jego rodzajów. Nośniki firmy HP zapewniają optymalną jakość druku. Więcej informacji na temat nośników HP można znaleźć w witrynie pod adresem www.hp.com.



Do drukowania dokumentów na co dzień firma HP zaleca zwykły papier z logo ColorLok. Wszystkie papiery z logiem ColorLok są niezależnie testowane tak, aby spełniały wysokie wymagania co do niezawodności i jakości wydruków oraz zapewniają wyraźne i żywe kolory wydruku, głęboką czerń i szybsze wysychanie w porównaniu ze zwykłym papierem. Papier z logo ColorLok można znaleźć w różnych gramaturach i formatach w ofercie różnych producentów.

W tym rozdziale opisano następujące zagadnienia:

- [Zalecane rodzaje papieru do drukowania i kopiowania](#)
- [Zalecane rodzaje papieru do drukowania zdjęć](#)
- [Wskazówki pomocne przy wyborze i korzystaniu z papieru](#)

Zalecane rodzaje papieru do drukowania i kopiowania

W celu osiągnięcia najwyższej jakości druku zaleca się korzystanie z papieru firmy HP przeznaczonego specjalnie do danego rodzaju projektu.

W zależności od kraju/regionu niektóre rodzaje papieru mogą być niedostępne.

Papier HP Brochure Papier HP Professional	Papiery te są błyszczące bądź matowe z obu stron i umożliwiają tworzenie wydruków dwustronnych. To idealne produkty do tworzenia materiałów marketingowych o profesjonalnej jakości, takich jak broszury i materiały promocyjne wysyłane pocztą, a także grafik biznesowych stosowanych na okładkach raportów i w kalendarzach.
Papier HP Premium Presentation Papier HP Professional	Te papiery mają dużą gramaturę, są matowe i przeznaczone do druku dwustronnego. Doskonale nadają się do przygotowywania prezentacji, ofert, raportów i biuletynów. Dzięki dużej gramaturze doskonale prezentują się w wymienionych powyżej zastosowaniach.
Papier HP Bright White do drukarek atramentowych	Papier HP Bright White Inkjet zapewnia duży kontrast kolorów i ostrość tekstu. Jest wystarczająco nieprzezroczysty, aby można go było używać do drukowania dwustronnego w kolorze. Tekst czy obrazy nie prześwitują przez kartkę, więc papier ten jest idealny do biuletynów, raportów i ulotek. Zastosowana w jego przypadku technologia ColorLok sprawia, że efekt drukowania mniej się rozmazuje, ma głębszą czerń i żywe kolory.
Papier HP Printing	HP Printing to wysokiej jakości papier wielofunkcyjny. Wydrukowane na nim dokumenty wyglądają solidniej niż dokumenty wydrukowane na zwykłym papierze wielofunkcyjnym lub do kopiowania. Zastosowana w jego przypadku technologia ColorLok sprawia, że efekt drukowania mniej się rozmazuje, ma głębszą czerń i żywe kolory.
Papier HP Office	HP Office to wysokiej jakości papier wielofunkcyjny. Nadaje się do drukowania wersji roboczych, kolejnych kopii, notatek lub innych standardowych dokumentów. Zastosowana w jego przypadku technologia ColorLok sprawia, że efekt drukowania mniej się rozmazuje, ma głębszą czerń i żywe kolory.
Papier HP Office Recycled	Papier HP Office Recycled to papier wielofunkcyjny o wysokiej jakości wykonany w 30% z odzyskanych włókien. Zastosowana w jego przypadku technologia ColorLok sprawia, że efekt drukowania mniej się rozmazuje, ma głębszą czerń i żywe kolory.

Zamówienia na papiery i inne materiały eksploatacyjne HP można składać na stronie www.hp.com. Przejdź do strony **Produkty i usługi** i wybierz **Tusze, tonery i papiery**.

 **Uwaga** Obecnie niektóre części witryny HP są nadal dostępne tylko w języku angielskim.

Zalecane rodzaje papieru do drukowania zdjęć

Firma HP zaleca używanie papierów HP, które zostały zaprojektowane specjalnie dla danego typu projektu i umożliwiają uzyskanie najlepszej jakości druku. W zależności od kraju/regionu niektóre rodzaje papieru mogą być niedostępne.

W zależności od kraju/regionu niektóre rodzaje papieru mogą być niedostępne.

Papier HP Premium Plus Photo (fotograficzny)	Najlepszym papierem fotograficznym HP jest papier o wysokiej gramaturze służący do druku zdjęć o profesjonalnej jakości. Wydruki schną natychmiast, co ułatwia obsługę i zapobiega rozmazywaniu tuszu. Jest odporny na wodę, zabrudzenia, odciski palców i wilgoć. Jest on dostępny w wielu formatach, w tym A4, 8,5 x 11 cali, 10 x 15 cm, 13 x 18 cm oraz z dwoma rodzajami powłok — błyszczącą lub
--	---

(ciąg dalszy)

	półbłyszcząca (satynowy mat). Jest to papier bezkwasowy do drukowania dokumentów o przedłużonej trwałości.
Papier fotograficzny HP Advanced Photo	Gruby papier fotograficzny, który bardzo szybko schnie, dzięki czemu podczas używania efekt drukowania nie rozmazuje się. Jest odporny na wodę, zabrudzenia, odciski palców i wilgoć. W tym przypadku wydruki można porównać ze zdjęciami wykonanymi w zakładzie fotograficznym. Jest dostępny w kilku formatach, między innymi A4, 8,5 x 11 cali i 10 x 15 cm (4 x 6 cali), 13 x 18 cm (5 x 7 cali) z wykończeniem błyszczącym lub lekko błyszczącym (satynowo-matowym). Jest to papier bezkwasowy do drukowania dokumentów o przedłużonej trwałości.
Papier fotograficzny HP Everyday	Przeznaczony do drukowania kolorowych, standardowych fotografii po niskim koszcie. Przystępny cenowo, szybko schnie i jest łatwy w użytkowaniu. Zastosowany w drukarkach atramentowych zapewnia ostre i wyraźne obrazy. Dostępny w wersji półbłyszczącej w rozmiarach 8,5 x 11 cali, A4, 4 x 6 cali oraz 10 x 15 cm. Jest bezkwasowy dla zapewnienia dłuższej trwałości dokumentów.

Zamówienia na papiery i inne materiały eksploatacyjne HP można składać na stronie www.hp.com. Przejdź do strony **Produkty i usługi** i wybierz **Tusze, tonery i papiery**.



Uwaga Obecnie niektóre części witryny HP są nadal dostępne tylko w języku angielskim.

Wskazówki pomocne przy wyborze i korzystaniu z papieru

Aby uzyskać najlepsze wyniki, należy przestrzegać następujących zaleceń:

- Zawsze stosuj nośniki, które odpowiadają specyfikacjom drukarki. Aby uzyskać więcej informacji, zob. [Specyfikacje papieru](#).
- Do podajnika lub automatycznego podajnika dokumentów (ADF) należy wkładać tylko jeden rodzaj nośnika naraz.
- Po załadowaniu nośników do zasobników i podajnika ADF sprawdź, czy zostały one poprawnie włożone. Więcej informacji znajduje się w sekcji [Ładowanie papieru](#) lub [Ładowanie oryginału do automatycznego podajnika dokumentów \(ADF\)](#).
- Nie przepelniaj zasobnika lub podajnika ADF. Więcej informacji znajduje się w sekcji [Ładowanie papieru](#) lub [Ładowanie oryginału do automatycznego podajnika dokumentów \(ADF\)](#).
- W celu uniknięcia zacięć papieru, niskiej jakości wydruku i innych problemów z drukowaniem, unikaj wkładania poniższych materiałów do podajników lub ADF:
 - Formularze wieloczęściowe
 - Materiały uszkodzone, pognięte lub pomarszczone
 - Materiały z wycięciami i perforacją
 - Materiały o głębokiej teksturze, wypukłościach i takie, które nie przyjmują dobrze tuszu
 - Materiały o za małej gramaturze lub łatwo się rozciągające
 - Materiały zawierające zszywki lub spinacze

Umieszczanie oryginału na szybie skanera

Oryginały rozmiaru Legal można kopiować, skanować lub faksować, umieszczając je na szybie skanera.

 **Uwaga** Wiele funkcji specjalnych nie działa poprawnie, jeśli szyba skanera i wewnętrzna część pokrywy są zabrudzone. Aby uzyskać więcej informacji, zob. [Konservacja drukarki](#).

Umieszczanie oryginału na szybie skanera

Skorzystaj z tych kroków, by umieścić oryginał na szybie skanera.

1. Unieś pokrywę skanera.
2. Załaduj oryginał stroną zadrukowaną do dołu.

 **Wskazówka** Przy ładowaniu oryginału pomocne są prowadnice widoczne wzdłuż szyby skanera.

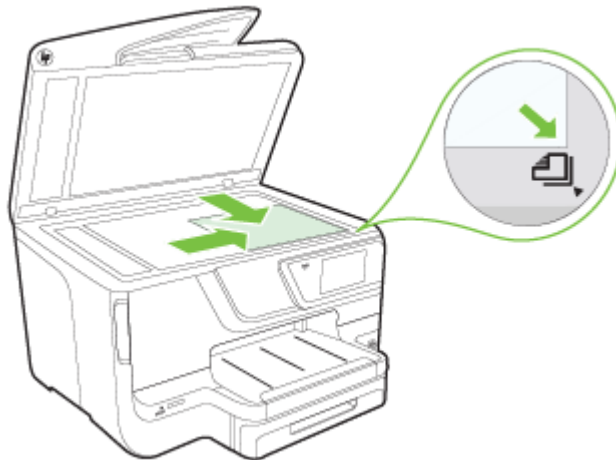

3. Zamknij pokrywę.

Ładowanie oryginału do automatycznego podajnika dokumentów (ADF)

Jednostronne dokumenty składające się z jednego lub wielu arkuszy formatu A4, Legal lub Letter można skanować, kopiować lub faksować, umieszczając je w automatycznym podajniku dokumentów.

 **Przestroga** Nie ładuj zdjęć do ADF, gdyż może to spowodować ich uszkodzenie. Używaj tylko takich materiałów, które są obsługiwane przez drukarkę. Aby uzyskać więcej informacji, zob. [Wskazówki pomocne przy wyborze i korzystaniu z papieru](#).

 **Uwaga** Dokumenty dwustronne w formatach A4, Legal lub Letter można skanować przy użyciu podajnika ADF oraz oprogramowania do skanowania.

Uwaga Niektóre funkcje, na przykład funkcja kopiowania **Dopasuj do strony**, nie działają, gdy oryginały zostaną załadowane do podajnika ADF. Oryginały należy położyć na szybie skanera. W zasobniku podajnika dokumentów może znajdować się 50 kartek papieru o rozmiarze A4 lub Letter.

W zasobniku podajnika dokumentów może znajdować się 50 kartek papieru o rozmiarze A4, Legal lub Letter.

Ładowanie oryginału do zasobnika podajnika dokumentów

Skorzystaj z tych kroków, by załadować dokument do automatycznego podajnika dokumentów.

1. Umieść oryginał w zasobniku podajnika dokumentów, zadrukowaną stroną do góry.
 - a. Oryginały wydrukowane w układzie pionowym należy wkładać do drukarki górną krawędzią do wnętrza drukarki. Oryginały wydrukowane w układzie poziomym należy wkładać do drukarki lewą krawędzią do wnętrza drukarki.
 - b. Wsuwaj papier do automatycznego podajnika dokumentów, aż usłyszysz dźwięk lub zobaczysz na wyświetlaczu komunikat z informacją, że urządzenie wykryło załadowane strony.

 **Wskazówka** Dodatkowe instrukcje ładowania oryginałów do automatycznego podajnika dokumentów zamieszczono na schemacie wyłóczonym w zasobniku podajnika dokumentów.

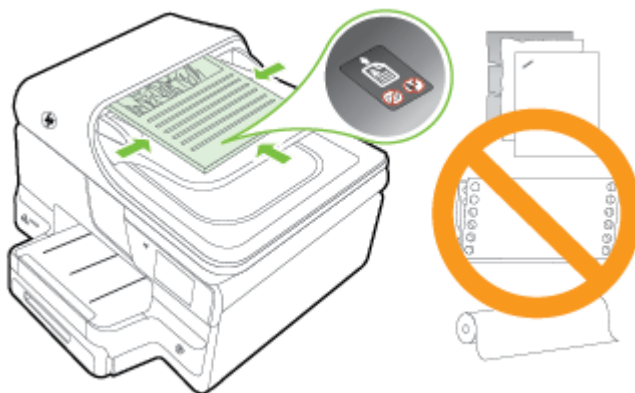

2. Dosuń prowadnice szerokości do wewnątrz, aby przylegały do lewej i prawej krawędzi stosu materiałów.

 **Uwaga** Przed podniesieniem pokrywy drukarki wyjmij wszystkie oryginały z zasobnika podajnika dokumentów.

Ładowanie papieru

Rozdział ten zawiera instrukcje dotyczące ładowania nośników do drukarki i składa się z następujących tematów:

- [Ładowanie papieru o rozmiarze standardowym](#)
- [Ładowanie kopert](#)
- [Ładowanie kart i papieru fotograficznego](#)
- [Ładowanie papieru o niestandardowych rozmiarach](#)

Ładowanie papieru o rozmiarze standardowym

Aby załadować papier o standardowym rozmiarze, postępuj zgodnie z tymi instrukcjami.

1. Wyciągnij podajnik 1.

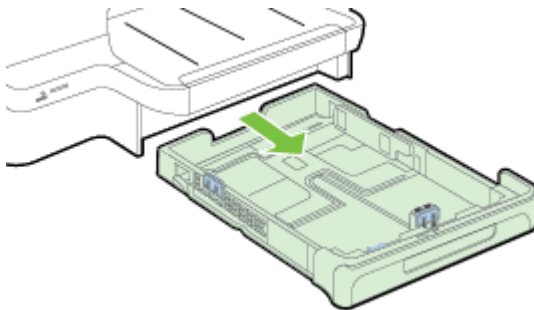

2. W centralnej części podajnika włóż nośniki stroną przeznaczoną do druku w dół. Upewnij się, że stos nośników jest ułożony wzdłuż prowadnicy szerokości i nie wystaje ponad umieszczoną na niej linię.

 **Uwaga** Nie należy ładować papieru, kiedy drukarka drukuje.

3. Przesuń prowadnice papieru w podajniku stosownie do rozmiaru załadowanego papieru, a następnie włóż podajnik.

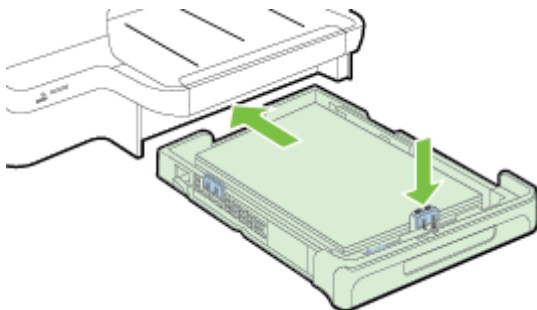

 **Uwaga** Aby załadować papier w formacie Legal, naciśnij niebieski zatrzask w lewym dolnym rogu podajnika wejściowego i całkowicie go wyciągnij.

4. Wyciągnij przedłużenie zasobnika wyjściowego.

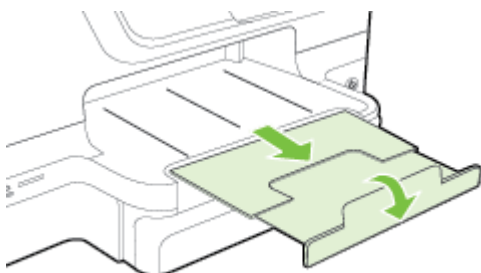

Ładowanie kopert

Aby załadować kopertę, postępuj zgodnie z tymi instrukcjami.

1. Wyciągnij podajnik 1.

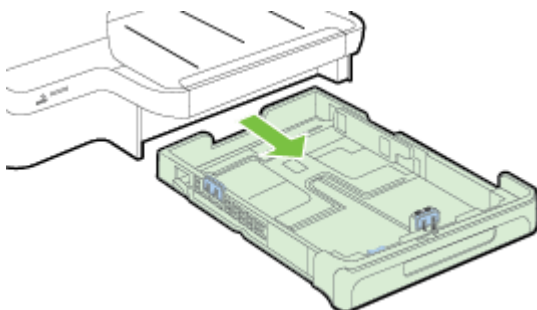

2. Koperty załaduj stroną zadrukowaną do dołu, jak pokazano na rysunku. Upewnij się, że plik kopert nie wystaje poza linie oznakowania w zasobniku.

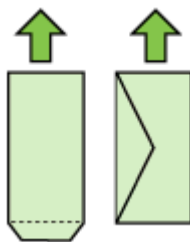

 **Uwaga** Nie należy ładować papieru, kiedy drukarka drukuje.

3. Przesuń prowadnice papieru w podajniku stosownie do rozmiaru załadowanego papieru, a następnie włóż podajnik.
4. Wyciągnij przedłużenie zasobnika wyjściowego.

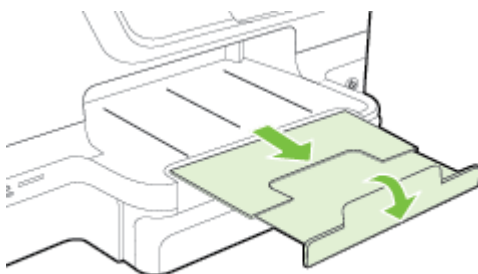

Ładowanie kart i papieru fotograficznego

Skorzystaj z tych instrukcji, aby załadować karty lub papier fotograficzny.

1. Wyciągnij podajnik 1.

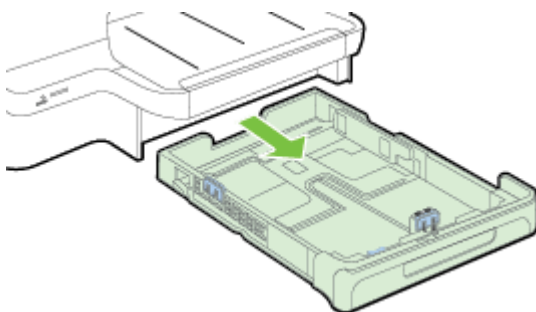

2. W centralnej części podajnika włóż nośniki stroną przeznaczoną do druku w dół. Upewnij się, że stos nośników jest ułożony wzdłuż prowadnicy szerokości i nie wystaje ponad umieszczoną na niej linię.

 **Uwaga** Nie należy ładować papieru, kiedy drukarka drukuje.

3. Przesuń prowadnice papieru w podajniku stosownie do rozmiaru załadowanego papieru, a następnie włóż podajnik.
4. Wyciągnij przedłużenie zasobnika wyjściowego.

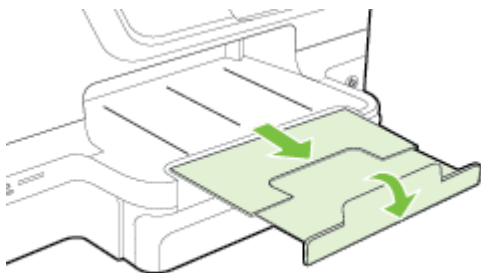

Ładowanie papieru o niestandardowych rozmiarach

Aby załadować papier o niestandardowym rozmiarze, postępuj zgodnie z tymi instrukcjami.

 **Przeostroga** Używaj tylko takich papierów o niestandardowych rozmiarach, które są obsługiwane przez drukarkę. Aby uzyskać więcej informacji, zob. [Specyfikacje papieru](#).

 **Uwaga** Do zasobnika 2 ładuj wyłącznie zwykły papier.

1. Wyciągnij podajnik 1.

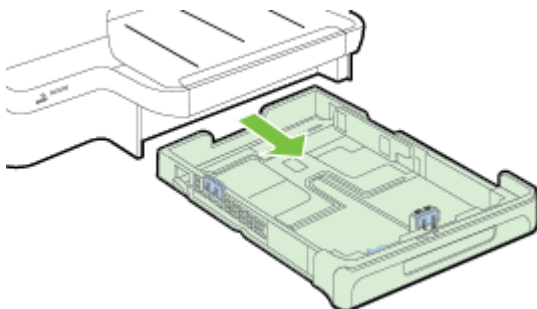

2. W centralnej części podajnika włóż nośniki stroną przeznaczoną do druku w dół. Upewnij się, że stos nośników jest ułożony wzdłuż prowadnicy szerokości i nie wystaje ponad umieszczoną na niej linię.

 **Uwaga** Nie należy ładować papieru, kiedy drukarka drukuje.

3. Przesuń prowadnicę papieru w podajniku stosownie do rozmiaru załadowanego papieru, a następnie włóż podajnik.

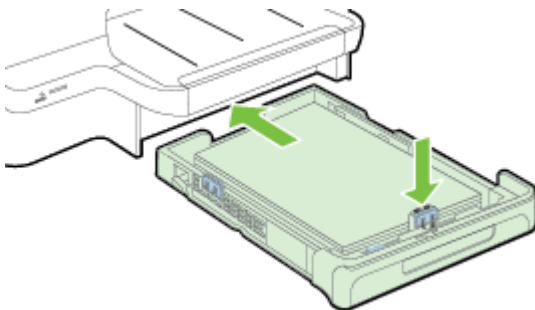

4. Wyciągnij przedłużenie zasobnika wyjściowego.

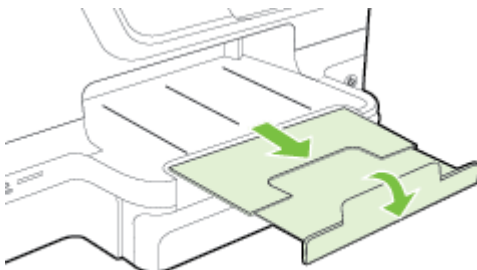

Wkładanie pamięci

Jeśli na karcie pamięci aparatu cyfrowego znajdują się zdjęcia, można ją włożyć do drukarki w celu wydrukowania lub zapisania zdjęć.

 **Przeostroga** Próba wyjęcia karty pamięci podczas uzyskiwania do niej dostępu może spowodować uszkodzenie plików na karcie. Kartę można bezpiecznie wyjąć tylko wtedy, gdy kontrolka zdjęcia nie miga. Ponadto nie należy wkładać jednocześnie kilku kart pamięci, ponieważ może to również spowodować uszkodzenie plików na kartach pamięci.

 **Uwaga** Drukarka nie obsługuje zaszyfrowanych kart pamięci.

Aby uzyskać więcej informacji o obsługiwanych kartach pamięci, zob. [Dane techniczne urządzenia pamięci masowej](#).

Aby włożyć kartę pamięci

Aby włożyć kartę pamięci do drukarki, wykonaj poniższe czynności.

1. Odwróć kartę pamięci tak, aby etykieta znalazła się u góry, a styki w stronę drukarki.
2. Włóż kartę pamięci do odpowiedniego gniazda kart pamięci.

Podłączanie urządzenia pamięci masowej

1. Jeśli chcesz podłączyć aparat cyfrowy, zmień tryb USB aparatu na tryb pamięci masowej, a następnie podłącz jeden koniec kabla USB do aparatu.



Uwaga Różne aparaty korzystają z różnych określeń na opisanie trybu pamięci masowej. Na przykład niektóre aparaty mają ustawienie aparatu cyfrowego i napędu dyskowego. W tym przypadku ustawienie napędu dyskowego przełącza w tryb pamięci masowej. Jeśli aparat nie pracuje w trybie pamięci masowej, konieczna może być aktualizacja oprogramowania sprzętowego aparatu. Więcej informacji można znaleźć w dokumentacji dostarczonej z aparatem.

2. Włóż drugi koniec kabla USB aparatu lub urządzenie pamięci masowej USB do portu USB drukarki.



Uwaga Jeśli urządzenie USB nie pasuje do tego portu, ponieważ ma inny rozmiar, lub jeśli złącze urządzenia jest krótsze niż 11 mm, konieczny będzie zakup przedłużacza USB, aby urządzenie mogło być używane z tym portem. Aby uzyskać więcej informacji o obsługiwanych urządzeniach USB, zob. [Dane techniczne karty pamięci](#).

Instalacja akcesoriów

W tym rozdziale opisano następujące zagadnienia:

- [Instalacja modułu automatycznego druku dwustronnego \(duplexer\)](#).
- [Instalacja podajnika 2](#)
- [Konfiguracja podajników](#)
- [Włączanie akcesoriów w sterowniku drukarki](#)

Instalacja modułu automatycznego druku dwustronnego (duplexer).

Można automatycznie drukować na obu stronach arkusza. Informacje na temat korzystania z duplexera zawiera sekcja [Drukowanie dwustronne \(dupleksowanie\)](#).

Aby zainstalować moduł druku dwustronnego (duplexer):

Wsuń moduł druku dwustronnego z tyłu drukarki, tak aby wskoczył na swoje miejsce. Podczas instalacji modułu nie naciskaj przycisków po obu stronach dupleksera. Przycisków tych należy używać wyłącznie podczas wyjmowania modułu z drukarki.



Instalacja podajnika 2

W podajniku 2 mieści się maksymalnie 250 arkuszy zwykłego papieru. Aby uzyskać informacje dotyczące zamawiania materiałów, zobacz [Materiały eksploatacyjne i akcesoria HP](#).

Aby zainstalować podajnik 2

1. Rozpakuj podajnik, usuń taśmy i materiały pakunkowe, a następnie przenieś podajnik w przygotowane miejsce. Powierzchnia musi być sztywna i pozioma.
2. Wyłącz drukarkę i odłącz przewód zasilania.
3. Ustaw drukarkę na wierzchu podajnika.

⚠ Przewaga Unikaj chwytania palcami i dłońmi za spód drukarki.

4. Podłącz przewód zasilania i włącz drukarkę.

Aby załadować do podajnika 2

1. Wyciągnij podajnik z drukarki, trzymając go z przodu od dołu.

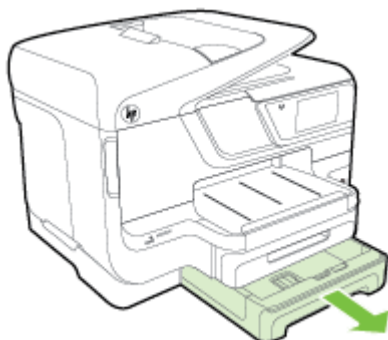

2. W centralnej części podajnika włóż nośniki stroną przeznaczoną do druku w dół. Upewnij się, że stos papieru jest ułożony wzdłuż prowadnicy szerokości i nie wystaje ponad umieszczoną na niej linię.

 **Uwaga** Do podajnika 2 można załadować tylko zwykły papier.

3. Przesuń prowadnice papieru w podajniku stosownie do rozmiaru załadowanego papieru.

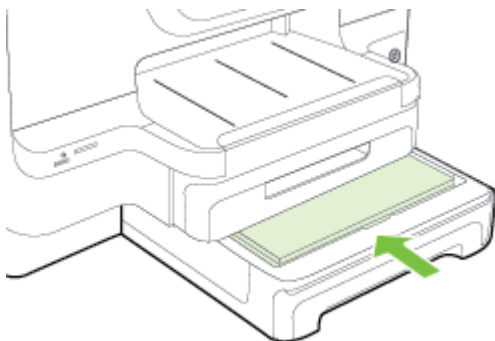

4. Delikatnie ponownie włóż podajnik.
5. Wyciągnij przedłużenie zasobnika wyjściowego.

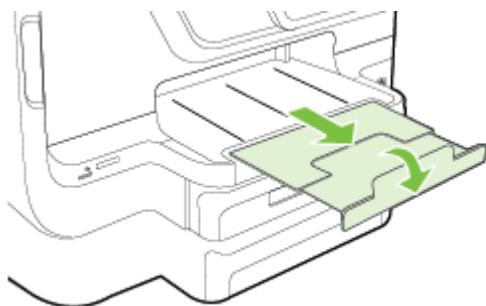

Konfiguracja podajników

 **Uwaga** Podajnik 2 to urządzenie dodatkowe. Aby uzyskać informacje dotyczące zamawiania materiałów, zobacz [Zamawianie materiałów eksploatacyjnych w trybie online](#).

Aby można było skonfigurować podajniki, podajnik 2 musi zostać zainstalowany i włączony.

Domyślnie drukarka pobiera materiały z podajnika 1. Jeśli podajnik 1 jest pusty, drukarka pobiera materiały z podajnika 2 (o ile jest on zainstalowany i załadowano do

niego materiały). To działanie domyślne można zmienić, korzystając z następujących funkcji:

- **Blokowanie podajnika:** Funkcja ta pozwala uchronić nośniki specjalne, takie jak papier firmowy lub papier wstępnie zadrukowany, przed przypadkowym użyciem. Gdy w czasie drukowania dokumentu zostanie zużyty papier, drukarka nie będzie używać nośnika z podajnika zablokowanego, aby dokończyć zadanie drukowania.
- **Podajnik domyślny:** Funkcja ta umożliwi określenie podajnika, z którego najpierw drukarka pobiera materiały.

 **Uwaga** Aby skorzystać z blokady podajnika i domyślnych ustawień podajnika, trzeba w oprogramowaniu drukarki wybrać opcję automatycznego wyboru podajnika. Ponadto, jeśli drukarka pracuje w sieci i zostanie ustalony podajnik domyślny, ustawienie to będzie stosowane dla wszystkich użytkowników drukarki.

Podajnik 2 jest przeznaczony wyłącznie na zwykły papier.

W poniższej tabeli przedstawiono możliwe sposoby wykorzystania ustawień podajników w celu zaspokojenia różnych potrzeb drukowania.

Chcę...	Wykonaj następujące czynności
Załadować do obu podajników te same materiały, a — gdy w jednym się skończą — drukarka ma pobierać materiały z drugiego podajnika.	<ul style="list-style-type: none">• Załaduj materiały do podajników 1 i 2. Więcej informacji znajduje się w sekcji Ładowanie papieru.• Upewnij się, że blokada podajnika jest wyłączona.
Mieć w podajnikach zarówno materiały specjalne (takie jak druki firmowe), jak i zwykły papier.	<ul style="list-style-type: none">• Załaduj materiały specjalne do podajnika 1, a zwykły papier — do podajnika 2.• Upewnij się, że podajnikiem domyślnym jest podajnik 2.• Upewnij się, że jest ustawiona blokada podajnika 1.
Załadować materiały do obu podajników, lecz drukarka ma najpierw pobierać materiały z określonego podajnika.	<ul style="list-style-type: none">• Załaduj materiały do podajnika 1 i podajnika 2.• Upewnij się, że odpowiedni podajnik jest ustawiony jako domyślny.

Jak skonfigurować podajniki

1. Sprawdź, czy drukarka jest włączona.
2. Dotknij  (Strzałka w prawo), dotknij opcji **Konfiguracja**, dotknij pozycji **Preferencje**, a następnie dotknij opcji **Pod. domyślny** lub **Blok. pod.**
3. Kliknij przycisk **OK** lub **Zastosuj** po zmianie ustawieńżądanego podajnika.

Włączanie akcesoriów w sterowniku drukarki

- [Włączanie akcesoriów \(Windows\)](#)
- [Włączanie akcesoriów \(Mac OS X\)](#)

Włączanie akcesoriów (Windows)

1. Kliknij przycisk **Start**, a następnie kliknij opcję **Drukarki, Drukarki i faksy** lub **Urządzenia i drukarki**.
- LUB -
Kliknij przycisk **Start**, następnie polecenie **Panel sterowania** i kliknij dwukrotnie polecenie **Drukarki**.
2. Kliknij prawym przyciskiem myszy ikonę drukarki, a następnie kliknij opcję **Właściwości drukarki**.
3. Wybierz kartę **Ustawienia urządzenia**. Kliknij akcesorium, które chcesz włączyć, kliknij **Zainstalowano** w menu rozwijanym, a następnie przycisk **OK**.

Włączanie akcesoriów (Mac OS X)

Po zainstalowaniu oprogramowania drukarki system operacyjny Mac OS X automatycznie włącza wszystkie akcesoria w sterowniku drukarki. Aby później dodać nowe akcesorium, wykonaj następujące czynności:

1. Wybierz opcję **Preferencje systemowe**, a następnie wybierz polecenie **Drukowanie i faksowanie** lub **Drukowanie i skanowanie**.
2. Wybierz odpowiednie urządzenie z listy drukarek, a następnie kliknij **Opcje i materiały eksploatacyjne**.
3. Kliknij kartę **Sterownik**.
4. Wybierz elementy, które chcesz zainstalować, a następnie kliknij przycisk **OK**.

Konserwacja drukarki

W tej części zostały przedstawione zalecenia dotyczące utrzymywania drukarki w najlepszym stanie technicznym. Opisane procedury konserwacyjne należy wykonywać, gdy będzie to konieczne.

- [Czyszczenie szyby skanera](#)
- [Czyszczenie obudowy](#)
- [Czyszczenie automatycznego podajnika dokumentów](#)

Czyszczenie szyby skanera



Uwaga Zakurzenie lub zabrudzenie szkła skanera, wykładziny pokrywy skanera lub ramy skanera może zmniejszyć wydajność pracy, pogorszyć jakość zeskanowanych obrazów oraz mieć negatywny wpływ na dokładność działania funkcji specjalnych, takich jak dopasowywanie kopii do określonego formatu papieru.

Czyszczenie szyby skanera

1. Wyłącz drukarkę. Aby uzyskać więcej informacji, zob. [Wyłączanie drukarki](#).
2. Unieś pokrywę skanera.

3. Oczyszczyć szybę skanera i jej pasek za pomocą miękkiej, niepylącej ściereczki spryskanej łagodnym środkiem do mycia powierzchni szklanych. Wytrzyj do sucha szybę skanera, używając również suchej, niepylącej ściereczki.

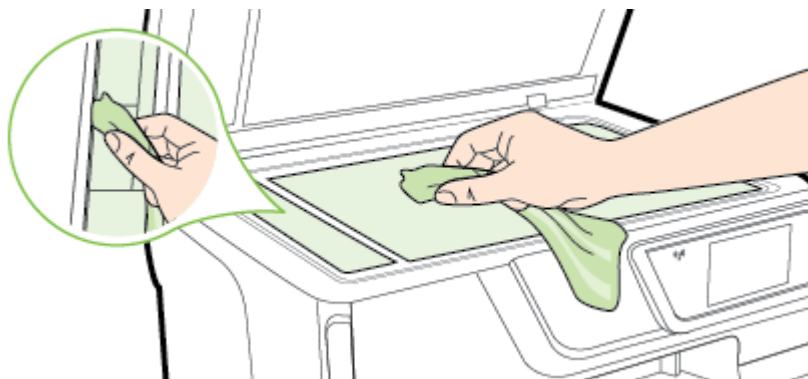

⚠ Przewaga Do szyby skanera używaj wyłącznie środków do czyszczenia szkła. Nie stosuj środków ściernych, acetonu, benzenu ani czterochloru węgla (czterochlorometanu); substancje te mogą uszkodzić szybę skanera. Unikaj stosowania alkoholu izopropylowego, ponieważ na szybie skanera mogą pozostać smugi.

Przewaga Nie rozpylaj środka do mycia powierzchni szklanych bezpośrednio na szybę skanera. Zbyt duża ilość środka może przedostać się pod szybę skanera i go uszkodzić.

4. Zamknij pokrywę skanera i włącz drukarkę.

Czyszczenie obudowy

⚠ Ostrzeżenie Przed przystąpieniem do czyszczenia drukarki należy wyłączyć zasilanie, naciskając  (przycisk Zasilanie) i wyjąć przewód zasilający z gniazdka elektrycznego.

Użyj miękkiej, wilgotnej szmatki nie pozostawiającej pyłu, by wytrzeć kurz, smugi i plamy z obudowy. Nie pozwól na kontakt płynów z zewnętrzną częścią drukarki ani z panelem sterowania.

Czyszczenie automatycznego podajnika dokumentów

Jeżeli automatyczny podajnik papieru poda kilka stron lub nie podaje zwykłego papieru, można wyczyścić rolki oraz podkładkę separatora. Podnieś pokrywę

automatycznego podajnika dokumentów, aby uzyskać dostęp do zestawu pobierania w jego wnętrzu, wyczyścić rolki lub podkładkę separatora, a następnie zamknij pokrywę.

Aby oczyścić rolki lub podkładkę separującą

1. Usuń wszelkie oryginały z podajnika dokumentów.
2. Podnieś pokrywę automatycznego podajnika dokumentów (1). Zapewnia to łatwy dostęp do rolek (2) i podkładki separatora (3).

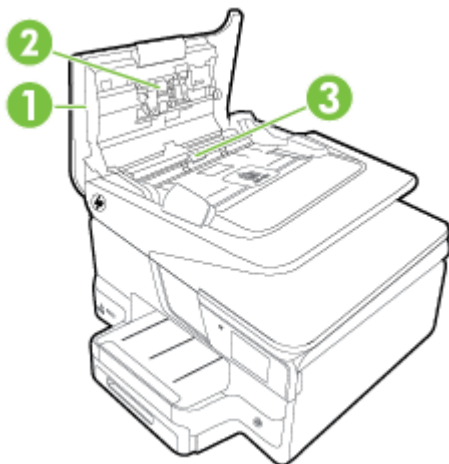

1	Pokrywa automatycznego podajnika dokumentów
2	Rolki
3	Podkładka separatora

3. Nieznacznie zwilż niestrzępiącą się ściereczkę wodą destylowaną, a następnie wyciśnij nadmiar wody.
4. Wilgotną ściereczką zetrzyj zanieczyszczenia z rolek lub podkładki separatora.

 **Uwaga** Jeśli zanieczyszczenia nie schodzą pod wpływem wody destylowanej, spróbuj zastosować alkohol izopropylowy.

5. Zamknij pokrywę automatycznego podajnika dokumentów.

Aktualizacja drukarki

Firma HP cały czas pracuje nad zwiększeniem wydajności swoich drukarek i dostarczaniem użytkownikom najnowszych funkcji. Jeśli drukarka jest podłączona do sieci, a usługi WWW są włączone, możesz wyszukać i zainstalować aktualizacje drukarki.

Aby zaktualizować drukarkę, skorzystaj z jednej z metod:

- Aktualizacja drukarki przy użyciu wbudowanego serwera internetowego (EWS)
- Aktualizacja drukarki za pomocą panelu sterowania drukarki

Aktualizacja drukarki przy użyciu wbudowanego serwera internetowego (EWS)

1. Otwórz serwer EWS. Aby uzyskać więcej informacji, zob. [Wbudowany serwer internetowy](#).
2. Kliknij kartę **Usługi WWW**.
3. W sekcji **Ustawienia usług WWW** kliknij kolejno opcje **Aktualizacja**, **Sprawdź teraz**, a następnie postępuj zgodnie z instrukcjami wyświetlanymi na ekranie.
4. Jeśli opcja aktualizacji nie jest dostępna, postępuj zgodnie z poniższymi instrukcjami:
 - a. W sekcji **Ustawienia usług WWW** kliknij kolejno opcje **Instalacja**, **Kontynuuj** i postępuj zgodnie z instrukcjami wyświetlanymi na ekranie.
 - b. W przypadku wyświetlenia monitu zezwól drukarce na sprawdzenie i zainstalowanie aktualizacji.



Uwaga Jeśli aktualizacja drukarki jest dostępna, drukarka pobierze ją i zainstaluje, a następnie uruchomi się ponownie.

Uwaga W przypadku wyświetlenia monitu o ustawienia serwera proxy, gdy sieć używa tych ustawień, należy postępować zgodnie z instrukcjami wyświetlanymi na ekranie w celu skonfigurowania serwera proxy. W przypadku braku szczegółowych ustawień skontaktuj się z administratorem sieci lub osobą, która skonfigurowała sieć.

Aktualizacja drukarki za pomocą panelu sterowania drukarki

1. Na panelu sterowania drukarki dotknij przycisku  (HP ePrint), a następnie dotknij opcji **Ustawienia i Aktualizacja**.
2. Dotknij opcji **Szukaj aktualizacji teraz**, a następnie postępuj zgodnie z instrukcjami wyświetlanymi na ekranie.

Aby włączyć automatyczne sprawdzanie aktualizacji przez drukarkę:

1. Dotknij opcji **Ustawienia**, a następnie dotknij opcji **Aktualizacja**.
2. Dotknij opcji **Automatyczna aktualizacja**, a następnie dotknij opcji **Włącz**.

Otwieranie oprogramowania drukarki (w systemie Windows)

- **Windows XP, Windows Vista** oraz **Windows 7**: Na pulpicie komputera kliknij przycisk **Start**, wybierz polecenie **Programy** lub **Wszystkie programy**, kliknij opcję **HP** i folder drukarki, a następnie wybierz ikonę z nazwą drukarki.
- **Windows 8**: Na ekranie **startowym** kliknij prawym przyciskiem myszy pusty obszar ekranu, kliknij opcję **Wszystkie aplikacje** na pasku aplikacji, a następnie kliknij ikonę z nazwą drukarki.

Wyłączanie drukarki

Wyłącz drukarkę, naciskając  (przycisk Zasilanie) znajdujący się na urządzeniu. Zaczekaj aż wskaźnik zasilania zgaśnie, zanim odłączysz przewód zasilający lub wyłączysz listwę zasilającą.

⚠ Przewaga Jeśli drukarka zostanie wyłączona w nieprawidłowy sposób, karetki może nie wrócić do prawidłowego położenia, powodując problemy z pojemnikami z tuszem i jakością druku.

Przewaga HP zaleca jak najszybsze zainstalowanie brakujących pojemników w celu uniknięcia problemów z jakością druku, możliwości zużycia dodatkowego tuszu lub uszkodzenia systemu atramentowego. Nigdy nie wyłączaj drukarki, gdy brakuje pojemników.

Przywracanie ustawień fabrycznych

Aby przywrócić domyślne ustawienia fabryczne drukarki, wykonaj następujące czynności:

1. Dotknij  (Strzałka w prawo), a następnie dotknij pozycji **Konfiguracja**.
2. Dotknij **Narzędzia**.
3. Dotknij opcji **Ustawienia fabryczne**.

2 Drukowanie

Większość ustawień drukowania jest obsługiwana automatycznie przez aplikację. Ustawienia zmieniaj ręcznie tylko wtedy, gdy chcesz zmienić jakość druku, drukować na określonych rodzajach papieru albo skorzystać z funkcji specjalnych. Więcej informacji na temat wybierania najlepszego materiału do drukowania dokumentów znajdziesz w części [Wybór papieru](#).

Wybierz zadanie drukowania, aby kontynuować:

	Drukowanie dokumentów
	Drukowanie ulotek
	Drukowanie na kopertach
	Drukowanie zdjęć
	Drukowanie na papierach specjalnych i o niestandardowych rozmiarach

Drukowanie dokumentów

Aby to zrobić, wykonaj stosowne czynności dla danego systemu operacyjnego.

- [Drukowanie dokumentów \(Windows\)](#)
- [Drukowanie dokumentów \(Mac OS X\)](#)

 **Uwaga** Drukarka zawiera funkcję HP ePrint, darmową usługę firmy HP pozwalającą na drukowanie dokumentów na drukarce z włączoną usługą HP ePrint w dowolnym czasie i z dowolnego miejsca, bez dodatkowego oprogramowania ani sterowników. Aby uzyskać więcej informacji, zob. [HP ePrint](#).

Drukowanie dokumentów (Windows)

1. Załaduj papier do zasobnika. Aby uzyskać więcej informacji, zob. [Ładowanie papieru](#).
2. W menu **Plik** używanej aplikacji kliknij opcję **Drukuj**.
3. Sprawdź, czy drukarka, z której chcesz skorzystać, została wybrana.

4. Aby zmienić ustawienia, kliknij przycisk otwierający okno dialogowe **Właściwości drukarki**.
W zależności od programu przycisk ten może nazywać się **Właściwości**, **Opcje**, **Ustawienia drukarki**, **Drukarka** lub **Preferencje**.
5. Zmień orientację papieru na karcie **Wykończenie** i źródło papieru, typ papieru, rozmiar papieru oraz ustawienia jakości na karcie **Papier/jakość**. W celu drukowania w czerni i bieli kliknij kartę **Kolor**, a następnie wybierz opcję **Drukuj w skali szarości**.
6. Kliknij **OK**.
7. Kliknij przycisk **Drukuj** lub **OK**, aby rozpocząć drukowanie.

Drukowanie dokumentów (Mac OS X)

1. Załaduj papier do zasobnika. Aby uzyskać więcej informacji, zob. [Ładowanie papieru](#).
2. W zależności od aplikacji użyj do wyboru rozmiaru papieru jednej z następujących procedur:

Z poziomu opcji Ustawienia strony

- a. W menu **Plik** w używanej aplikacji kliknij opcję **Ustawienia strony**.



Uwaga Jeśli element menu **Ustawienia strony** jest niewidoczny, przejdź do kroku 3.

- b. Upewnij się, że w menu podręcznym **Format dla** jest wybrana drukarka, której chcesz użyć.
- c. Wybierz rozmiar papieru z menu podręcznego **Rozmiar papieru**, a następnie kliknij przycisk **OK**.

– LUB –

Z poziomu opcji Drukuj

- a. W menu **Plik** używanej aplikacji kliknij polecenie **Drukuj**.
 - b. Sprawdź, czy drukarka, z której chcesz skorzystać, została wybrana.
 - c. Z menu podręcznego **Rozmiar papieru** (jeśli jest dostępne) wybierz odpowiedni rozmiar papieru.
3. W oknie dialogowym **Drukuj dla** opcji w menu rozwijanym zmień ustawienia drukowania odpowiednio do danego projektu.



Uwaga Jeśli nie widzisz żadnych opcji, kliknij niebieski trójkąt rozwijania obok menu rozwijanego **Drukarka** lub kliknij **Pokaż szczegóły**.

4. Kliknij opcję **Drukuj**, aby rozpocząć drukowanie.

Drukowanie ulotek

Postępuj zgodnie z instrukcjami dla danego systemu operacyjnego, aby wydrukować broszury, w tym broszury od krawędzi do krawędzi.

- [Drukowanie broszur \(Windows\)](#)
- [Drukowanie broszur \(Mac OS X\)](#)

 **Uwaga** Drukarka zawiera funkcję HP ePrint, darmową usługę firmy HP pozwalającą na drukowanie dokumentów na drukarce z włączoną usługą HP ePrint w dowolnym czasie i z dowolnego miejsca, bez dodatkowego oprogramowania ani sterowników. Aby uzyskać więcej informacji, zob. [HP ePrint](#).

Drukowanie broszur (Windows)

 **Uwaga** Aby określić ustawienia druku dla wszystkich zadań drukowania, dokonaj zmian w oprogramowaniu HP dostarczonym z drukarką. Dodatkowe informacje na temat oprogramowania HP znajdziesz w części [Narzędzia zarządzania drukarką](#).

1. Załaduj papier do zasobnika. Aby uzyskać więcej informacji, zob. [Ładowanie papieru](#).
2. W menu **Plik** używanej aplikacji kliknij opcję **Drukuj**.
3. Sprawdź, czy drukarka, z której chcesz skorzystać, została wybrana.
4. Aby zmienić ustawienia, kliknij przycisk otwierający okno dialogowe **Właściwości drukarki**.
W zależności od programu przycisk ten może nazywać się **Właściwości**, **Opcje**, **Ustawienia drukarki**, **Drukarka** lub **Preferencje**.
5. Zmień orientację papieru na karcie **Wykończenie** i źródło papieru, typ papieru, rozmiar papieru oraz ustawienia jakości na karcie **Papier/jakość**.
 - ▲ W celu drukowania w czerni i bieli kliknij kartę **Kolor**, a następnie wybierz opcję **Drukuj w skali szarości**.
 - ▲ Aby wydrukować broszurę od krawędzi do krawędzi, wybierz jeden z rozmiarów papieru od krawędzi do krawędzi, a następnie wybierz obsługiwany papier broszurowy z listy rozwijanej **Rodzaj papieru**.
6. Kliknij **OK**.
7. Kliknij przycisk **Drukuj** lub **OK**, aby rozpocząć drukowanie.

Drukowanie broszur (Mac OS X)

1. Załaduj papier do zasobnika. Aby uzyskać więcej informacji, zob. [Ładowanie papieru](#).
2. W zależności od aplikacji użyj do wyboru rozmiaru papieru jednej z następujących procedur:

Z poziomu opcji Ustawienia strony

- a. W menu **Plik** w używanej aplikacji kliknij opcję **Ustawienia strony**.

 **Uwaga** Jeśli element menu **Ustawienia strony** jest niewidoczny, przejdź do kroku 3.

- b. Upewnij się, że w menu podręcznym **Format dla** jest wybrana drukarka, której chcesz użyć.
- c. Wybierz rozmiar papieru z menu podręcznego **Rozmiar papieru**, a następnie kliknij przycisk **OK**.

– LUB –

Z poziomu opcji Drukuj

- a. W menu **Plik** używanej aplikacji kliknij polecenie **Drukuj**.
 - b. Sprawdź, czy drukarka, z której chcesz skorzystać, została wybrana.
 - c. Z menu podręcznego **Rozmiar papieru** (jeśli jest dostępne) wybierz odpowiedni rozmiar papieru.
3. W menu **Plik** używanej aplikacji kliknij polecenie **Drukuj**.
 4. W oknie dialogowym Drukuj kliknij w menu rozwijanym ustawienie **Opcja koloru/jakości** i wybierz następujące ustawienia:
 - **Typ nośnika:** Odpowiedni rodzaj papieru broszurowego
 - **Jakość druku:** **Robocza**, **Normalna** lub **Najlepsza**
-
-  **Uwaga** Jeśli nie widzisz tych opcji, kliknij trójkąt rozwijania obok menu rozwijanego **Drukarka** lub kliknij **Pokaż szczegóły**.
-
5. Określ pozostałe ustawienia drukowania, a następnie kliknij przycisk **Drukuj**, aby rozpocząć drukowanie.

Drukowanie na kopertach

Należy unikać kopert o następujących cechach:

- bardzo gładkie wykończenie;
- kleje samoprzylepne, zapięcia i okienka;
- grube, nieregularne lub pofalowane krawędzie;
- obszary pomarszczone, rozdarte lub uszkodzone w inny sposób.

Sprawdź, czy zagięcia kopert załadowanych do drukarki są odpowiednio spłaszczone.

 **Uwaga** Więcej informacji na temat drukowania na kopertach można znaleźć w dokumentacji używanego oprogramowania.

Aby to zrobić, wykonaj stosowne czynności dla danego systemu operacyjnego.

- [Drukowanie na kopertach \(Windows\)](#)
- [Drukowanie na kopertach \(Mac OS X\)](#)

Drukowanie na kopertach (Windows)

1. Załaduj koperty do zasobnika stroną do zadrukowania do dołu. Aby uzyskać więcej informacji, zob. [Ładowanie papieru](#).
2. W menu **Plik** używanej aplikacji kliknij opcję **Drukuj**.
3. Sprawdź, czy drukarka, z której chcesz skorzystać, została wybrana.
4. Aby zmienić ustawienia, kliknij przycisk otwierający okno dialogowe **Właściwości drukarki**.
W zależności od programu przycisk ten może nazywać się **Właściwości**, **Opcje**, **Ustawienia drukarki**, **Drukarka** lub **Preferencje**.
5. Na karcie **Układ** wybierz orientację **Poziomą**.

6. Kliknij **Papier/jakość** i wybierz odpowiedni rodzaj koperty z listy rozwijanej **Rozmiar papieru**.

 **Wskazówka** Możesz zmienić dodatkowe opcje dla zadania drukowania za pomocą funkcji dostępnych na innych kartach okna dialogowego.

7. Kliknij przycisk **OK**, a następnie przycisk **Drukuj** lub **OK**, aby rozpocząć drukowanie.

Drukowanie na kopertach (Mac OS X)

1. Załaduj koperty do zasobnika. Aby uzyskać więcej informacji, zob. [Ładowanie papieru](#).
2. W zależności od aplikacji użyj do wyboru rozmiaru papieru jednej z następujących procedur:

Z poziomu opcji Ustawienia strony

- a. W menu **Plik** w używanej aplikacji kliknij opcję **Ustawienia strony**.

 **Uwaga** Jeśli element menu **Ustawienia strony** jest niewidoczny, przejdź do kroku 3.

- b. Upewnij się, że w menu podręcznym **Format dla** jest wybrana drukarka, której chcesz użyć.
- c. Wybierz rozmiar papieru z menu podręcznego **Rozmiar papieru**, a następnie kliknij przycisk **OK**.

– LUB –

Z poziomu opcji Drukuj

- a. W menu **Plik** używanej aplikacji kliknij polecenie **Drukuj**.
 - b. Sprawdź, czy drukarka, z której chcesz skorzystać, została wybrana.
 - c. Z menu podręcznego **Rozmiar papieru** (jeśli dostępne) wybierz odpowiedni rozmiar koperty.
3. W oknie dialogowym **Drukuj** wybierz opcję **Orientacja**.

 **Uwaga** Jeśli nie widzisz tych opcji, kliknij trójkąt rozwijania obok menu rozwijanego **Drukarka** lub kliknij **Pokaż szczegóły**.

4. Określ pozostałe ustawienia drukowania, a następnie kliknij przycisk **Drukuj**, aby rozpocząć drukowanie.

Drukowanie zdjęć

Nie należy pozostawiać niewykorzystanego papieru fotograficznego w zasobniku wejściowym. Papier może zacząć się zawijać, co spowoduje obniżenie jakości wydruku. Papier fotograficzny należy wyprostować przed użyciem.

Aby to zrobić, wykonaj stosowne czynności dla danego systemu operacyjnego.

- [Drukowanie zdjęć na papierze fotograficznym \(Windows\)](#)
- [Drukowanie zdjęć na papierze fotograficznym \(Mac OS X\)](#)
- [Drukowanie zdjęć z urządzenia pamięci](#)



Uwaga Drukarka zawiera funkcję HP ePrint, darmową usługę firmy HP pozwalającą na drukowanie dokumentów na drukarce z włączoną usługą HP ePrint w dowolnym czasie i z dowolnego miejsca, bez dodatkowego oprogramowania ani sterowników. Aby uzyskać więcej informacji, zob. [HP ePrint](#).

Drukowanie zdjęć na papierze fotograficznym (Windows)

1. Załaduj papier do zasobnika. Aby uzyskać więcej informacji, zob. [Ładowanie papieru](#).
2. W menu **Plik** używanej aplikacji kliknij opcję **Drukuj**.
3. Sprawdź, czy drukarka, z której chcesz skorzystać, została wybrana.
4. Aby zmienić ustawienia, kliknij przycisk otwierający okno dialogowe **Właściwości drukarki**.
Zależnie od aplikacji opcja ta może nosić nazwę **Właściwości**, **Opcje**, **Ustawienia drukarki**, **Drukarka** lub **Preferencje**.
5. Na karcie **Papier/jakość** w menu rozwijanym **Typ papieru** wybierz odpowiedni typ papieru fotograficznego.
6. Na karcie **Papier/jakość**, wybierz opcję **Najlepsza** z menu rozwijanego **Jakość wydruku**.
7. W celu drukowania w czerni i bieli kliknij kartę **Kolor**, a następnie wybierz opcję **Drukuj w skali szarości**.
8. Kliknij przycisk **OK**, a następnie przycisk **Drukuj** lub **OK**, aby rozpocząć drukowanie.

Drukowanie zdjęć na papierze fotograficznym (Mac OS X)

1. Załaduj papier do zasobnika. Aby uzyskać więcej informacji, zob. [Ładowanie papieru](#).
2. W zależności od aplikacji użyj do wyboru rozmiaru papieru jednej z następujących procedur:

Z poziomu opcji Ustawienia strony

- a. W menu **Plik** w używanej aplikacji kliknij opcję **Ustawienia strony**.



Uwaga Jeśli element menu **Ustawienia strony** jest niewidoczny, przejdź do kroku 3.

- b. Upewnij się, że w menu podręcznym **Format dla** jest wybrana drukarka, której chcesz użyć.
- c. Wybierz rozmiar papieru z menu podręcznego **Rozmiar papieru**, a następnie kliknij przycisk **OK**.

– LUB –

Z poziomu opcji Drukuj

- a. W menu **Plik** używanej aplikacji kliknij polecenie **Drukuj**.
- b. Sprawdź, czy drukarka, z której chcesz skorzystać, została wybrana.
- c. Z menu podręcznego **Rozmiar papieru** (jeśli jest dostępne) wybierz odpowiedni rozmiar papieru.

3. W oknie dialogowym **Drukuj** kliknij w menu rozwijanym ustawienie **Opcja koloru/ jakości** i wybierz następujące ustawienia:
 - **Typ nośnika:** Odpowiedni rodzaj papieru fotograficznego
 - **Jakość druku:** **Robocza**, **Normalna** lub **Najlepsza**

 **Uwaga** Jeśli nie widzisz tych opcji, kliknij trójkąt rozwijania obok menu rozwijanego **Drukarka** lub kliknij **Pokaż szczegóły**.

4. Aby wydrukować zdjęcie w czerni, kliknij opcję **Skala szarości** w menu podręcznym **Drukuj kolor w skali szarości**, a następnie wybierz jedną z następujących opcji:
 - **Wyłączona:** Służy do wyłączenia drukowania w skali szarości.
 - **Tylko czarny tusz:** Wykorzystuje czarny tusz do drukowania zdjęć w skali szarości. Szary odcień powstaje dzięki zmiennym układom czarnych kropek, co może powodować ziarnistość obrazu.
 - **Wszystkie kolory:** Wykorzystuje wszystkie dostępne kolory do drukowania zdjęć w skali szarości. Dzięki temu otrzymuje się gładkie i naturalne odcienie szarości.
5. Określ pozostałe ustawienia drukowania, a następnie kliknij przycisk **Drukuj**, aby rozpocząć drukowanie.

Drukowanie zdjęć z urządzenia pamięci

Urządzenie pamięci masowej USB (takie jak pamięć przenośna) można podłączyć do portu USB znajdującego się z przodu drukarki.

Aby uzyskać więcej informacji na temat używania urządzeń pamięci masowej, zob. [Wkładanie pamięci](#).

-  **Przeestroga** Próba usunięcia urządzenia pamięci masowej, gdy jest ono używane przez drukarkę, może spowodować uszkodzenie znajdujących się na nim plików. Kartę pamięci można bezpiecznie wyjąć dopiero wtedy, gdy wskaźnik stanu nie miga.
-

Drukowanie wybranych zdjęć

 **Uwaga** Ta funkcja jest dostępna tylko wtedy, gdy urządzenie pamięci masowej nie zawiera treści w formacie Digital Print Order Format (DPOF).

1. Włóż swoje urządzenie pamięci masowej do odpowiedniego gniazda drukarki. Na wyświetlaczu panelu sterowania pojawi się ekran **Zdjęcie**.
2. Dotknij opcji **Wyświetl i drukuj**. Zdjęcia zostaną wyświetlone.
3. Aby wybrać, edytować lub drukować zdjęcia, postępuj zgodnie z instrukcjami na wyświetlaczu panelu sterowania drukarki.

Drukowanie na papierach specjalnych i o niestandardowych rozmiarach

Jeśli aplikacja obsługuje papier w formatach niestandardowych, przed wydrukowaniem dokumentu należy ustawić jego format w aplikacji. W przeciwnym razie należy ustawić format w sterowniku drukarki. Aby istniejące dokumenty dało się poprawnie

wydrukować na papierze w formatach niestandardowych, może być konieczna zmiana formatu dokumentów.

Używaj tylko takich papierów o niestandardowych rozmiarach, które są obsługiwane przez drukarkę. Aby uzyskać więcej informacji, zob. [Specyfikacje papieru](#).

 **Uwaga** Definiowanie niestandardowych rozmiarów papieru jest możliwe tylko w oprogramowaniu HP do drukowania w systemie Mac OS X.

Aby to zrobić, wykonaj stosowne czynności dla danego systemu operacyjnego.

- [Drukowanie na papierach specjalnych lub papierach o niestandardowych rozmiarach \(Windows\)](#)
- [Drukowanie na papierach specjalnych lub papierach o niestandardowych rozmiarach \(Mac OS X\)](#)
- [Ustawianie niestandardowych rozmiarów \(Mac OS X\)](#)

Drukowanie na papierach specjalnych lub papierach o niestandardowych rozmiarach (Windows)

1. Załaduj odpowiedni papier do podajnika. Aby uzyskać więcej informacji, zob. [Ładowanie papieru](#).
2. W menu **Plik** używanej aplikacji kliknij opcję **Drukuj**.
3. Sprawdź, czy drukarka, z której chcesz skorzystać, została wybrana.
4. Aby zmienić ustawienia, kliknij przycisk otwierający okno dialogowe **Właściwości drukarki**.
W zależności od programu przycisk ten może nazywać się **Właściwości**, **Opcje**, **Ustawienia drukarki**, **Drukarka** lub **Preferencje**.
5. Na karcie **Papier/jakość**, kliknij przycisk **Niestandardowe...**
6. Nadaj nazwę rozmiarowi niestandardowemu i zdefiniuj rozmiar papieru na ekranie **Niestandardowy rozmiar papieru**.

 **Uwaga** Zdefiniowany właśnie niestandardowy rozmiar papieru będzie dostępny tylko po zamknięciu i ponownym otwarciu okna dialogowego Preferencje drukowania lub Właściwości drukarki.

7. Kliknij kartę **Papier/jakość**, a następnie wybierz niestandardowy rozmiar papieru z listy rozwijanej **Rozmiary papieru**.
8. Kliknij **OK**.
9. Kliknij przycisk **Drukuj** lub **OK**, aby rozpocząć drukowanie.

Drukowanie na papierach specjalnych lub papierach o niestandardowych rozmiarach (Mac OS X)

 **Uwaga** Zanim będzie można drukować na niestandardowym formacie papieru, musisz ustawić format niestandardowy w oprogramowaniu HP dołączonym do drukarki. Szczegółowe instrukcje są dostępne w [Ustawianie niestandardowych rozmiarów \(Mac OS X\)](#).

1. Załaduj odpowiedni papier do podajnika. Aby uzyskać więcej informacji, zob. Ładowanie papieru.
2. W zależności od aplikacji użyj do wyboru rozmiaru papieru jednej z następujących procedur:

Z poziomu opcji Ustawienia strony

- a. W menu **Plik** w używanej aplikacji kliknij opcję **Ustawienia strony**.

 **Uwaga** Jeśli element menu **Ustawienia strony** jest niewidoczny, przejdź do kroku 3.

- b. Upewnij się, że w menu podręcznym **Format dla** jest wybrana drukarka, której chcesz użyć.
- c. Wybierz rozmiar papieru z menu podręcznego **Rozmiar papieru**, a następnie kliknij przycisk **OK**.

– LUB –

Z poziomu opcji Drukuj

- a. W menu **Plik** używanej aplikacji kliknij polecenie **Drukuj**.
 - b. Sprawdź, czy drukarka, z której chcesz skorzystać, została wybrana.
 - c. Z menu podręcznego **Rozmiar papieru** (jeśli jest dostępne) wybierz odpowiedni rozmiar papieru.
3. Wybierz opcję **Obsługa papieru** z menu podręcznego.
 4. W obszarze **Docelowy rozmiar papieru** kliknij kartę **Skaluj by dopasować rozmiar papieru**, a następnie wybierz rozmiar niestandardowy.
 5. Określ pozostałe ustawienia drukowania, a następnie kliknij przycisk **Drukuj**, aby rozpocząć drukowanie.

Ustawianie niestandardowych rozmiarów (Mac OS X)

1. Załaduj papier do zasobnika. Aby uzyskać więcej informacji, zob. Ładowanie papieru.
2. Z menu **Plik** w oprogramowaniu wybierz opcję **Ustawienia strony**, a następnie upewnij się, że w menu podręcznym **Format dla** jest wybrana drukarka, której chcesz używać.

- LUB -

Z menu **Plik** oprogramowania wybierz polecenie **Drukuj**, a następnie upewnij się, że jest wybrana drukarka, której chcesz używać.

3. Wybierz **Zarządzaj niestandardowymi rozmiarami** w menu rozwijanym **Rozmiar papieru**.

 **Uwaga** Jeśli nie widzisz tych opcji w oknie dialogowym **Drukuj**, kliknij trójkąt rozwijania obok menu rozwijanego **Drukarka** lub kliknij opcję **Pokaż szczegóły**.

4. Kliknij znak **+** z lewej strony ekranu, kliknij dwukrotnie element **Bez nazwy** i wpisz nazwę nowego, niestandardowego rozmiaru.
5. W polach **Szerokość** i **Wysokość** wpisz wymiary i ustaw marginesy, jeśli chcesz je zmienić.
6. Kliknij **OK**.

HP ePrint

Przy użyciu funkcji HP ePrint można w dowolnym miejscu i czasie drukować materiały z podłączonych telefonów komórkowych, netbooków, innych urządzeń przenośnych albo z tradycyjnych komputerów stacjonarnych, na których zainstalowano klient poczty e-mail. Używając usług w urządzeniu mobilnym i usług internetowych drukarki, możesz drukować dokumenty na drukarce znajdującej się tuż obok lub tysiące kilometrów stąd.

Do skorzystania z usługi HP ePrint wymagane są następujące elementy:

- Podłączoną do Internetu (kablem Ethernet lub za pośrednictwem połączenia bezprzewodowego) drukarkę z funkcją HP ePrint.
- Urządzenie obsługujące pocztę e-mail.

Postępuj według instrukcji na panelu sterowania drukarki, by włączyć i skonfigurować usługi internetowe drukarki. Aby uzyskać więcej informacji, zob.

www.hpconnected.com.

HP Wireless Direct

Funkcja drukowania HP Wireless Direct umożliwia bezprzewodowe drukowanie z komputera, smartfonu, tabletu i innych urządzeń obsługujących dostęp bezprzewodowy — bez łączenia się z istniejącą siecią bezprzewodową.

Korzystając z funkcji drukowania HP Wireless Direct należy pamiętać o następujących kwestiach:

- Upewnij się, że komputer lub urządzenie przenośne ma wymagane oprogramowanie:
Jeśli korzystasz z komputera, sprawdź, czy zostało zainstalowane oprogramowanie HP dostarczone wraz z drukarką.
- Jeśli korzystasz z urządzenia przenośnego, sprawdź, czy została zainstalowana zgodna aplikacja do drukowania. Aby uzyskać więcej informacji na temat drukowania bezprzewodowego, odwiedź stronę www.hp.com/global/us/en/eprint/mobile_printing_apps.html.
- Upewnij się, że funkcja drukowania HP Wireless Direct jest włączona na drukarce oraz, w razie konieczności, że zostały włączone zabezpieczenia. Aby uzyskać więcej informacji, zobacz [Włączanie funkcji drukowania HP Wireless Direct](#).
- Z tego samego połączenia druku przy użyciu funkcji HP Wireless Direct może korzystać do pięciu komputerów i urządzeń przenośnych jednocześnie.
- Funkcja drukowania HP Wireless Direct może być używana również wtedy, gdy drukarka jest połączona z komputerem za pomocą kabla USB lub sieci (bezprzewodowej lub Ethernet).
- Za pomocą funkcji drukowania HP Wireless Direct nie można komputer, urządzenie przenośne ani drukarka nie może się łączyć z Internetem.



[Kliknij tutaj, aby przejść do trybu online i uzyskać więcej informacji.](#)

Aby uzyskać więcej informacji na temat drukowania bezprzewodowego, zobacz [Konfiguracja drukarki do komunikacji bezprzewodowej](#).

 **Uwaga** W chwili te obecnej te witryny mogą być niedostępne w niektórych językach.

W tym rozdziale opisano następujące zagadnienia:

- [Włączanie funkcji drukowania HP Wireless Direct](#)
- [Drukowanie z urządzenia przenośnego obsługującego sieć bezprzewodową](#)
- [Drukowanie z komputera obsługującego sieć bezprzewodową](#)

Włączanie funkcji drukowania HP Wireless Direct

1. Na panelu sterowania drukarki dotknij opcji  (Komunikacja bezprzewodowa), a następnie dotknij opcji **Ustawienia**.
2. Dotknij opcji **Wireless Direct**, a następnie opcji **Wi..**

 **Wskazówka** Jeśli chcesz użyć funkcji drukowania HP Wireless Direct z większymi zabezpieczeniami, a komputer lub urządzenie przenośne obsługuje szyfrowanie WPA2, zaznacz opcję włączenia zabezpieczeń. Przy włączonych zabezpieczeniach tylko użytkownicy znający hasło mogą łączyć się bezprzewodowo z drukarką. Po wyłączeniu zabezpieczeń każda osoba posiadająca urządzenie bezprzewodowe i znajdująca się w zasięgu drukarki będzie mogła się z nią połączyć.

3. Dotknij opcji **Nazwa Wireless Direct**, aby wyświetlić nazwę połączenia funkcja Wireless Direct.
4. W przypadku włączenia zabezpieczeń dotknij opcji **Hasło zabezpieczające**, aby wyświetlić hasło funkcji Wireless Direct.

 **Wskazówka** Drukowanie HP Wireless Direct można również włączyć z poziomu serwera EWS. Aby uzyskać więcej informacji na temat uruchamiania serwera EWS, zobacz [Wbudowany serwer internetowy](#).

Drukowanie z urządzenia przenośnego obsługującego sieć bezprzewodową

Upewnij się, że na urządzeniu przenośnym jest zainstalowana zgodna aplikacja do drukowania. Aby uzyskać więcej informacji, odwiedź stronę www.hp.com/global/us/en/eprint/mobile_printing_apps.html.

1. Upewnij się, że na drukarce została włączona funkcja drukowania HP Wireless Direct. Aby uzyskać więcej informacji, zobacz [Włączanie funkcji drukowania HP Wireless Direct](#).
2. Włącz połączenie bezprzewodowe na urządzeniu przenośnym. Aby uzyskać więcej informacji, zobacz dokumentację dostarczoną z urządzeniem przenośnym.

3. Z poziomu urządzenia przenośnego wyszukaj nazwę funkcji drukowania HP funkcja Wireless Direct, na przykład **HP-Setup-XX-Officejet Pro 276dw** (gdzie ** to unikatowe znaki identyfikujące Twoją drukarkę), i połącz się z nią. Jeśli funkcja HP Wireless Direct jest włączona z zabezpieczeniami, wprowadź hasło po wyświetleniu monitu.
4. W aplikacji do drukowania w urządzeniu przenośnym potwierdź, że drukarka HP jest drukarką domyślną, a następnie wydrukuj dokument.

Drukowanie z komputera obsługującego sieć bezprzewodową

Wykonaj czynności odpowiednie dla używanego systemu operacyjnego.

- [Drukowanie z komputera obsługującego sieć bezprzewodową \(system Windows\)](#)
- [Drukowanie z komputera obsługującego sieć bezprzewodową \(system Mac OS X\)](#)

Drukowanie z komputera obsługującego sieć bezprzewodową (system Windows)

1. Upewnij się, że na drukarce została włączona funkcja drukowania HP Wireless Direct. Aby uzyskać więcej informacji, zobacz [Włączanie funkcji drukowania HP Wireless Direct](#).
2. Włącz połączenie bezprzewodowe na komputerze. Aby uzyskać więcej informacji, zobacz dokumentację dostarczoną z komputerem.
3. Na komputerze kliknij ikonę sieci bezprzewodowej w zasobniku zadań, wybierz nazwę funkcji drukowania HP funkcja Wireless Direct, na przykład **HP-Setup-XX-Officejet Pro 276dw** (gdzie ** to unikatowe znaki identyfikujące Twoją drukarkę). Jeśli funkcja HP Wireless Direct jest włączona z zabezpieczeniami, wprowadź hasło po wyświetleniu monitu.
4. Jeśli drukarka została zainstalowana i połączona z komputerem przy użyciu kabla USB, włącz funkcję drukowania HP funkcja Wireless Direct w oprogramowaniu drukarki HP. Przejdź do kroku 5, jeśli drukarka została zainstalowana i podłączona do komputera za pośrednictwem sieci (Ethernet lub bezprzewodowej).
 - a. Na pulpicie komputera kliknij przycisk **Start**, wybierz opcję **Programy** lub **Wszystkie programy**, kliknij opcję **HP**, kliknij folder drukarki, a następnie wybierz opcję **Konfiguracja i oprogramowanie drukarki**.
– lub –
Na ekranie **Start** kliknij prawym przyciskiem myszy wolny obszar ekranu, kliknij polecenie **Wszystkie aplikacje** na pasku aplikacji, a następnie kliknij ikonę z nazwą drukarki.
 - b. Wybierz opcję **Podłącz nową drukarkę**.
 - c. Po wyświetleniu ekranu oprogramowania **Opcje połączenia** wybierz opcję **Bezprzewodowe**.
Wybierz drukarkę z listy wykrytych drukarek, na przykład **HP-Setup-XX-Officejet Pro 276dw** (gdzie ** to unikatowe znaki identyfikujące Twoją drukarkę).
 - d. Postępuj zgodnie z instrukcjami wyświetlanymi na ekranie.
5. Wydrukuj dokument.

Drukowanie z komputera obsługującego sieć bezprzewodową (system Mac OS X)

1. Upewnij się, że na drukarce została włączona funkcja drukowania HP Wireless Direct. Aby uzyskać więcej informacji, zobacz [Włączanie funkcji drukowania HP Wireless Direct](#).
2. Włącz funkcję AirPort. Aby uzyskać więcej informacji, zobacz dokumentację dostarczoną przez firmę Apple.
3. Kliknij ikonę AirPort i wybierz nazwę funkcji drukowania HP Wireless Direct, na przykład **HP-Setup-XX-Officejet Pro 276dw** (gdzie ** to unikatowe znaki identyfikujące Twoją drukarkę).
Jeśli funkcja HP Wireless Direct jest włączona z zabezpieczeniami, wprowadź hasło po wyświetleniu monitu.
4. Dodaj drukarkę.
 - a. W obszarze **Preferencje systemowe** wybierz opcję **Drukarka i faks** lub **Drukarka i skaner**, zależnie od używanego systemu operacyjnego.
 - b. Kliknij znak + poniżej listy drukarek, po lewej stronie.
 - c. Wybierz drukarkę z listy wykrytych drukarek w prawej kolumnie obok nazwy drukarki jest wyświetlany wyraz „Bonjour”) i kliknij przycisk **Dodaj**.
5. Wydrukuj dokument.

Drukowanie dwustronne (dupleksowanie)

Po zainstalowaniu modułu automatycznego druku dwustronnego (dupleksera) można automatycznie drukować na obu stronach arkuszy papieru.

 **Uwaga** Aby drukować dwustronnie, zainstaluj w drukarce moduł dodatkowy do automatycznego drukowania dwustronnego (duplekser).

Drukowanie na obu stronach arkusza (Windows)

1. Ładuj właściwe nośniki. Więcej informacji znajduje się w części [Wskazówki dotyczące drukowania po obu stronach arkusza i ładowanie papieru](#).
2. Sprawdź, czy duplekser został prawidłowo zainstalowany. Aby uzyskać więcej informacji, zob. [Instalacja modułu automatycznego druku dwustronnego \(duplekser\)](#).
3. Po otwarciu dokumentu kliknij opcję **Drukuj** w menu **Plik**, a następnie wybierz opcję **Drukuj dwustronnie** na karcie **Wykończenie**. W razie potrzeby wybierz opcję **Odwróć strony**.
4. Zmień inne ustawienia i kliknij przycisk **OK**.
5. Wydrukuj dokument.

Drukowanie na obu stronach arkusza (Mac OS X)

1. Ładuj właściwe nośniki. Więcej informacji znajduje się w części [Wskazówki dotyczące drukowania po obu stronach arkusza i ładowanie papieru](#).
2. Sprawdź, czy duplekser został prawidłowo zainstalowany. Aby uzyskać więcej informacji, zob. [Instalacja modułu automatycznego druku dwustronnego \(duplekser\)](#).

3. W zależności od aplikacji użyj do wyboru rozmiaru papieru jednej z następujących procedur:

Z poziomu opcji Ustawienia strony

- a. W menu **Plik** w używanej aplikacji kliknij opcję **Ustawienia strony**.

 **Uwaga** Jeśli element menu **Ustawienia strony** jest niewidoczny, przejdź do kroku 3.

- b. Upewnij się, że w menu podręcznym **Format dla** jest wybrana drukarka, której chcesz użyć.
- c. Wybierz rozmiar papieru z menu podręcznego **Rozmiar papieru**, a następnie kliknij przycisk **OK**.

– LUB –

Z poziomu opcji Drukuj

- a. W menu **Plik** używanej aplikacji kliknij polecenie **Drukuj**.
- b. Sprawdź, czy drukarka, z której chcesz skorzystać, została wybrana.
4. W oknie dialogowym **Drukuj** z menu podręcznego **Rozmiar papieru** (jeśli jest dostępne) wybierz właściwy rozmiar papieru.

 **Uwaga** Może być konieczne wybranie opcji formatu papieru **Marginesy dwustronne**.

5. Zaznacz pole wyboru **Dwustronnie**, a następnie kliknij odpowiednie dla dokumentu opcje zszywania.

- LUB -

Kliknij menu podręczne **Układ**, a następnie z menu podręcznego **Dwustronnie** wybierz odpowiednie opcje łączenia dokumentu.

 **Uwaga** Jeśli nie widzisz żadnych opcji, kliknij niebieski trójkąt rozwijania obok menu rozwijanego **Drukarka** lub kliknij **Pokaż szczegóły**.

6. Dostosuj inne opcje drukowania, a następnie kliknij przycisk **Drukuj**.

Przeglądanie rozdzielczości wydruku

1. W sterowniku drukarki kliknij kartę **Papier/jakość**, a następnie kliknij przycisk **Zaawansowane**.
2. Kliknij przycisk **Rozdzielczość**, aby wyświetlić rozdzielczość druku.

3 Skanowanie

Możesz skorzystać z panelu sterowania drukarki w celu skanowania dokumentów, zdjęć i innych oryginałów i wysyłania ich do różnych miejsc docelowych, takich jak folder w komputerze.

Do skanowania dokumentów do formatu umożliwiającego wyszukiwanie, kopiowanie, wklejanie i edycję można użyć oprogramowania HP.

 **Uwaga** Niektóre funkcje skanowania są dostępne po zainstalowaniu oprogramowania zalecanego przez firmę HP.

 **Wskazówka** W przypadku problemów ze skanowaniem dokumentów, zob. [Rozwiązywanie problemów ze skanowaniem](#).

W tym rozdziale opisano następujące zagadnienia:

- [Skanowanie oryginału](#)
- [Skanowanie przy użyciu funkcji Webscan](#)
- [Skanowanie dokumentów jako tekstu do edycji](#)

Skanowanie oryginału

 **Uwaga** Drukarka i komputer muszą być do siebie podłączone i włączone.

Uwaga Jeśli skanujesz oryginał z panelu sterowania drukarki lub z komputera za pomocą oprogramowania HP, przed rozpoczęciem skanowania oprogramowanie HP dostarczone z drukarką musi być również zainstalowane i uruchomione w komputerze. Dodatkowo, w przypadku komputerów z Windows, oprogramowanie HP musi być uruchomione przed skanowaniem.

Uwaga Jeśli skanujesz oryginał bez obramowania, połóż go na szybie skanera, a nie w ADF.

W tym rozdziale opisano następujące zagadnienia:

- [Skanowanie do komputera z panelu sterowania](#)
- [Skanowanie oryginału za pomocą oprogramowania HP do skanowania](#)
- [Skanowanie i zapisywanie na karcie pamięci](#)

Skanowanie do komputera z panelu sterowania

Skanowanie materiałów przy użyciu panelu sterowania drukarki i zapisywanie ich na komputerze

 **Uwaga** W celu skanowania do komputera upewnij się, że funkcja jest włączona. Windows: Otwórz oprogramowanie drukarki HP, przejdź do sekcji **Skanowanie**, a następnie wybierz opcję **Zarządzaj skanowaniem do komputera**. OS X: Dla tej funkcji wymagane jest zalecane oprogramowanie HP. Otwórz narzędzie **HP Utility**, jeśli jest zainstalowane. W sekcji **Ustawienia skanowania** kliknij opcję **Skanuj do komputera** i upewnij się, że wybrano opcję **Włącz skanowanie do komputera**.

Aby zeskanować materiały przy użyciu panelu sterowania, wykonaj poniższe czynności.

1. Umieść oryginał stroną do druku w dół w prawym przednim rogu szyby skanera lub stroną do druku do góry w podajniku ADF. Więcej informacji znajduje się w sekcji [Umieszczanie oryginału na szybie skanera](#) lub [Ładowanie oryginału do automatycznego podajnika dokumentów \(ADF\)](#).
2. Dotknij **Skanuj**, a następnie wybierz **Komputer**.
3. Dotknij opcji **Rodzaj dokumentu**, aby wybrać rodzaj dokumentu, jaki chcesz zapisać. Dotknij opcji **Rozdzielczość**, aby zmienić ustawienie rozdzielczości skanowania.
4. Dotknij **Skanuj**.

Skanowanie oryginału za pomocą oprogramowania HP do skanowania

Aby to zrobić, wykonaj stosowne czynności dla danego systemu operacyjnego.

 **Uwaga** Używaj oprogramowania HP do skanowania dokumentów do plików, które można edytować. Odpowiedni format pliku umożliwi wyszukiwanie, kopiowanie, wklejanie i edycję zeskanowanego dokumentu. Pozwoli na edytowanie listów, wycinków z gazet i wielu innych dokumentów. Aby uzyskać więcej informacji, zob. [Skanowanie dokumentów jako tekstu do edycji](#).

Windows

1. Umieść oryginał stroną do druku w dół w prawym przednim rogu szyby skanera lub stroną do druku do góry w podajniku ADF. Więcej informacji znajduje się w sekcji [Umieszczanie oryginału na szybie skanera](#) lub [Ładowanie oryginału do automatycznego podajnika dokumentów \(ADF\)](#).
2. Otwórz oprogramowanie drukarki. Aby uzyskać więcej informacji, zob. [Otwieranie oprogramowania drukarki \(w systemie Windows\)](#). W wyświetlonym oknie wybierz kartę **Drukowanie, skanowanie lub kopiowanie** lub **Drukowanie i skanowanie**, a następnie wybierz opcję **Skanuj dokument lub zdjęcie** w sekcji **Skanowanie**.
3. Wybierz skrót skanowania. W razie potrzeby dokonaj zmian w ustawieniach skanowania.
4. Aby rozpocząć skanowanie, kliknij **Skanuj**.

Mac OS X

1. Umieść oryginał stroną do druku w dół w prawym przednim rogu szyby skanera lub stroną do druku do góry w podajniku ADF. Więcej informacji znajduje się w sekcji [Umieszczanie oryginału na szybie skanera](#) lub [Ładowanie oryginału do automatycznego podajnika dokumentów \(ADF\)](#).
2. Kliknij dwukrotnie ikonę **HP Scan** zlokalizowaną w folderze **Applications/Hewlett-Packard**.
3. Postępuj zgodnie z komunikatami, aby zakończyć skanowanie.

Skanowanie i zapisywanie na karcie pamięci

Skanowane dokumenty można zapisywać bezpośrednio na karcie pamięci przy użyciu panelu sterowania drukarki i bez potrzeby korzystania z komputera czy oprogramowania HP dostarczonego z drukarką.

Skanowanie oryginału przy użyciu panelu sterowania drukarki i zapisywanie go na karcie pamięci

Aby zeskanować materiały i zapisać je na karcie pamięci, wykonaj poniższe czynności.

1. Umieść oryginał stroną do druku w dół w prawym przednim rogu szyby skanera lub stroną do druku do góry w podajniku ADF. Więcej informacji znajduje się w sekcji [Umieszczanie oryginału na szybie skanera](#) lub [Ładowanie oryginału do automatycznego podajnika dokumentów \(ADF\)](#).
2. Włóż kartę pamięci. Aby uzyskać więcej informacji, zob. [Wkładanie pamięci](#).
3. Dotknij **Skanuj**, a następnie wybierz **Pamięć zewnętrzna**.
4. W razie potrzeby dokonaj zmian w ustawieniach skanowania.
5. Dotknij **Skanuj**.

 **Wskazówka** Aby skanować dokumenty do postaci edytowalnego tekstu, należy zainstalować oprogramowanie HP dołączone do drukarki. Aby uzyskać więcej informacji, zob. [Skanowanie dokumentów jako tekstu do edycji](#).

Skanowanie przy użyciu funkcji Webscan

Webscan jest funkcją wbudowanego serwera WWW pozwalającą na skanowanie zdjęć i dokumentów z drukarki do komputera za pomocą przeglądarki internetowej. Funkcja ta jest dostępna nawet gdy nie zainstalujesz oprogramowania drukarki w komputerze. Domyślnie funkcja Webscan jest wyłączona. Należy ją włączyć na serwerze EWS.

Aby uzyskać więcej informacji, zob. [Wbudowany serwer internetowy](#).

Skanowanie przy użyciu funkcji Webscan

1. Umieść oryginał stroną do druku w dół w prawym przednim rogu szyby skanera lub stroną do druku do góry w podajniku ADF. Więcej informacji znajduje się w sekcji [Umieszczanie oryginału na szybie skanera](#) lub [Ładowanie oryginału do automatycznego podajnika dokumentów \(ADF\)](#).
2. Uruchom wbudowany serwer internetowy. Aby uzyskać więcej informacji, zob. [Wbudowany serwer internetowy](#).
3. Kliknij kartę **Skanowanie**, w lewym okienku kliknij **Webscan**, zmień dowolne ustawienia, a następnie kliknij **Skanuj**.

 **Wskazówka** Aby skanować dokumenty do postaci edytowalnego tekstu, należy zainstalować oprogramowanie HP dołączone do drukarki. Aby uzyskać więcej informacji, zob. [Skanowanie dokumentów jako tekstu do edycji](#).

Włączanie funkcji Webscan

1. Uruchom wbudowany serwer internetowy. Aby uzyskać więcej informacji, zob. [Wbudowany serwer internetowy](#).
2. Kliknij kartę **Ustawienia**, a następnie w lewym okienku kliknij opcję **Ustawienia administratora**.
3. Zaznacz pole wyboru Webscan **Włączony**.

 **Uwaga** Jeśli nie możesz otworzyć funkcji Webscan na serwerze EWS, być może została ona wyłączona przez administratora sieci. Aby uzyskać więcej informacji, skontaktuj się z administratorem sieci lub z osobą, która skonfigurowała sieć.

Skanowanie dokumentów jako tekstu do edycji

Do skanowania dokumentów do formatu umożliwiającego wyszukiwanie, kopiowanie, wklejanie i edycję można użyć oprogramowania HP. Dzięki temu można edytować listy, wycinki z gazet i wiele innych dokumentów.

W tym rozdziale opisano następujące zagadnienia:

- [Skanowanie dokumentów jako tekstu do edycji](#)
- [Wskazówki dotyczące skanowania dokumentów do postaci tekstu do edycji](#)

Skanowanie dokumentów jako tekstu do edycji

Należy korzystać z poniższych wskazówek dotyczących skanowania dokumentów do postaci tekstu do edycji.

Aby to zrobić, wykonaj stosowne czynności dla danego systemu operacyjnego.

Windows

1. Umieść oryginał stroną do druku w dół w prawym przednim rogu szyby skanera lub stroną do druku do góry w podajniku ADF. Więcej informacji znajduje się w sekcji [Umieszczanie oryginału na szybie skanera lub ładowanie oryginału do automatycznego podajnika dokumentów \(ADF\)](#).
2. Otwórz oprogramowanie drukarki. Aby uzyskać więcej informacji, zob. [Otwieranie oprogramowania drukarki \(w systemie Windows\)](#). W wyświetlonym oknie wybierz kartę **Drukowanie, skanowanie lub kopiowanie** lub **Drukowanie i skanowanie**, a następnie wybierz opcję **Skanuj dokument lub zdjęcie** w sekcji **Skanowanie**.
3. Wybierz typ tekstu do edycji, którego chcesz używać w skanowanym dokumencie:

Chcę...	Wykonaj następujące czynności
Wyodrębnić tylko tekst bez oryginalnego formatowania	Wybierz z listy skrót Zapisz jako tekst do edycji (OCR) , a następnie wybierz z menu rozwijanego Typ pliku element Tekst (.txt) .
Wyodrębnić tekst oraz części oryginalnego formatowania	Wybierz z listy skrót Zapisz jako tekst do edycji (OCR) , a następnie wybierz z menu

	rozwijanego Typ pliku element Tekst sformatowany (.rtf) . - LUB - Wybierz z listy skrót Zapisz jako PDF , a następnie wybierz z menu rozwijanego Typ pliku element PDF z wyszukiwaniem (.pdf) .
--	--

4. Aby rozpocząć skanowanie, kliknij przycisk **Skanuj** i postępuj zgodnie z instrukcjami wyświetlanymi na ekranie.

Mac OS X

1. Umieść oryginał stroną do druku w dół w prawym przednim rogu szyby skanera lub stroną do druku do góry w podajniku ADF. Więcej informacji znajduje się w sekcji Umieszczanie oryginału na szybie skanera lub ładowanie oryginału do automatycznego podajnika dokumentów (ADF).
2. Kliknij dwukrotnie ikonę **HP Scan** zlokalizowaną w folderze **Applications/Hewlett-Packard**.
3. Kliknij przycisk **Skanuj**. Zostanie wyświetlone okno dialogowe z prośbą potwierdzenia urządzenia skanującego i wstępnych ustawień skanowania.
4. Wybierz ustawienie **Dokumenty z tekstem** z menu rozwijanego **Ustawienia standardowe**, a następnie kliknij przycisk **Kontynuuj**.
5. Po zeskanowaniu wszystkich stron wybierz opcję **Zapisz** z menu **Plik**. Zostanie wyświetlone okno dialogowe Zapisz.
6. Wprowadź nazwę pliku i folder, w którym ma zostać zapisany plik, a następnie wybierz format pliku wyjściowego:

Chcę...	Wykonaj następujące czynności
Wyodrębnienie tylko tekstu bez oryginalnego formatowania	Wybierz opcję TXT z menu podręcznego Format .
Wyodrębnienie tekstu oraz części oryginalnego formatowania	Wybierz opcję RTF z menu podręcznego Format .

7. Kliknij przycisk **Zapisz**.

Wskazówki dotyczące skanowania dokumentów do postaci tekstu do edycji

Aby oprogramowanie mogło dobrze konwertować dokumenty, wykonaj następujące czynności:

- **Upewnij się, że szyba skanera lub podajnik ADF są czyste.**
Kiedy drukarka skanuje dokument, smugi lub kurz na szybie skanera lub podajniku ADF mogą również zostać zeskanowane, a to z kolei może zapobiec konwersji dokumentu przez oprogramowanie do formatu, który można edytować.
- **Upewnij się, że dokument jest prawidłowo załadowany.**
W przypadku skanowania dokumentów jako tekstu do edycji z podajnika ADF umieść strony w taki sposób, aby górna krawędź dokumentu wchodziła pierwsza dla oryginału drukowanego w orientacji pionowej. Oryginały wydrukowane w układzie poziomym należy wkładać do drukarki lewą krawędzią do wnętrza drukarki. Podczas skanowania przy użyciu szyby skanera oryginalne materiały muszą być załadowane górną do prawej krawędzi szyby.
Upewnij się również, że dokument nie jest przekrzywiony. Więcej informacji znajduje się w sekcji Umieszczanie oryginału na szybie skanera lub Ładowanie oryginału do automatycznego podajnika dokumentów (ADF).
- **Upewnij się, że tekst dokumentu jest wyraźny.**
Aby z powodzeniem przekonwertować dokument na tekst, który będzie można edytować, oryginał musi być wyraźny i wysokiej jakości. Poniżej wymieniono problemy, które mogą spowodować nieprawidłową konwersję dokumentu:
 - Tekst oryginału jest wyblakły lub pomarszczony.
 - Tekst jest zbyt mały.
 - Struktura dokumentu jest zbyt złożona.
 - Przestrzeń między znakami w dokumencie jest zbyt mała. Jeśli na przykład w konwertowanym tekście brakuje znaków lub są w nim znaki łączone, znaki „rn” mogą wyglądać jak „m”.
 - Tekst jest na kolorowym tle. Na kolorowych wydrukach obrazy z planu pierwszego mogą zlewać się z tłem.
- **Wybierz odpowiedni profil.**
Wybierz skrót lub ustawienie standardowe umożliwiające skanowanie do postaci tekstu do edycji. Dla tych opcji określono ustawienia skanowania maksymalizujące jakość skanu OCR. W systemie Windows użyj skrótów **Tekst do edycji (OCR)** lub **Zapisz jako PDF**. W systemie Mac OS X użyj ustawienia standardowego **Dokumenty z tekstem**.
- **Zapisz plik w odpowiednim formacie.**
 - Aby wyodrębnić z dokumentu tylko tekst bez oryginalnego formatowania, wybierz format tekstowy (taki jak **Tekst (.txt)** lub **TXT**).
 - Aby wyodrębnić tekst i część oryginalnego formatowania, wybierz tekst sformatowany (np. **Tekst sformatowany** lub **RTF**).
 - Aby wyodrębnić tekst i wyszukać go w czytnikach formatu PDF, wybierz **PDF z wyszukiwaniem**.

4 Rozwiązania cyfrowe HP

Drukarka zawiera zbiór rozwiązań cyfrowych pomagających w uproszczeniu i przyspieszeniu wykonywanych zadań. Rozwiązania te obejmują:

- Bezpośrednia archiwizacja cyfrowa HP (w tym opcje Skanuj do folderu sieciowego i Skanuj do wiadomości e-mail)
- Faks cyfrowy HP (w tym funkcje przekazywania faksów do folderu sieciowego i na adres e-mail)

W tym rozdziale opisano następujące zagadnienia:

- [Czym są rozwiązania cyfrowe HP?](#)
- [Wymagania](#)
- [Konfigurowanie rozwiązań cyfrowych HP](#)
- [Korzystanie z Rozwiązań cyfrowych HP](#)

Czym są rozwiązania cyfrowe HP?

Rozwiązania cyfrowe HP to zestaw narzędzi dostarczonych z tą drukarką, które mogą pomóc zwiększyć produktywność w biurze.

Funkcja bezpośredniej archiwizacji cyfrowej HP

Bezpośrednia archiwizacja cyfrowa HP zapewnia wielu różnym użytkownikom w sieci zaawansowane funkcje skanowania w ramach ogólnych zastosowań biurowych, a także podstawowe, uniwersalne funkcje zarządzania dokumentami. Dzięki funkcji bezpośredniej archiwizacji cyfrowej HP można po prostu podejść do drukarki, dotknąć przycisku na panelu sterowania drukarki i skanować dokumenty bezpośrednio do folderów na komputerze w sieci lub szybko udostępnić je partnerom biznesowym jako załączniki do wiadomości e-mail. Wykonanie tych czynności nie wymaga korzystania z dodatkowego oprogramowania do skanowania.

Zeskanowane w ten sposób dokumenty można następnie przesłać do folderu udostępnionego albo na jeden lub więcej adresów e-mail, aby mogły z nich korzystać osoby lub grupy. Ponadto dla każdej takiej lokalizacji docelowej można wybrać odpowiednie ustawienia skanowania.

Funkcja faksu cyfrowego HP

Ważne dokumenty przesłane faksem już nigdy nie zginą w stosie papierów.

Funkcja Faks cyfrowy HP pozwala na zapisywanie przychodzących faksów w czerni w folderze komputera podłączonego do sieci w celu łatwego udostępniania lub przechowywania. Faksy można też przesłać dalej pocztą e-mail. Pozwala to na odbieranie ważnych faksów w dowolnym miejscu podczas pracy poza biurem.

Ponadto dzięki temu można wyłączyć funkcję drukowania faksów i zaoszczędzić na papierze i atramencie, a tym samym przyczynić się do ochrony środowiska naturalnego.

Wymagania

Przed rozpoczęciem konfiguracji Rozwiązań cyfrowych HP należy się upewnić, że dostępne są następujące elementy:

W przypadku wszystkich Rozwiązań cyfrowych HP

- **Połączenie sieciowe.**

Drukarkę można podłączyć bezprzewodowo lub kablem sieci Ethernet.

 **Uwaga** Jeśli drukarka jest podłączona za pomocą kabla USB, przy użyciu oprogramowania HP można skanować dokumenty i zapisywać je na komputerze lub załączać do wiadomości e-mail. Aby uzyskać więcej informacji, zob. [Skanowanie oryginału](#). Faksy można odbierać na komputerze przy użyciu funkcji Prześl. faks na komputer lub Prześl. faks na komp. Mac. Aby uzyskać więcej informacji, zob. [Odbieranie faksów na komputerze przy użyciu faksu cyfrowego HP \(Prześlij faks na komputer i Prześlij faks na komputer Mac\)](#).

- **Oprogramowanie HP**

HP zaleca skonfigurowanie Rozwiązań cyfrowych HP przy użyciu oprogramowania HP dostarczonego z drukarką.

 **Wskazówka** Jeśli chcesz skonfigurować Rozwiązania cyfrowe HP bez instalowania oprogramowania HP, możesz do tego użyć wbudowanego serwera internetowego drukarki.

Funkcje Skanuj do folderu sieciowego, Przekazuj faksy do folderu sieciowego

- **Działające połączenie z Internetem.** Połączenie sieciowe musi być dostępne.

- **Istniejący folder udostępniony w systemie Windows (SMB).**

Więcej informacji na temat sposobów wyświetlenia nazwy komputera można znaleźć w dokumentacji systemu operacyjnego.

- **Adres sieciowy folderu**

W przypadku komputerów z systemem Windows adresy sieciowe są zazwyczaj zapisane w następującym formacie: \\mypc\sharedfolder

- **Nazwa komputera, na którym zlokalizowany jest dany folder**

Więcej informacji na temat sposobów wyświetlenia nazwy komputera można znaleźć w dokumentacji systemu operacyjnego.

- **Odpowiednie uprawnienia do folderu udostępnionego.**

Trzeba mieć prawa do zapisu danych w folderze.

- **Nazwa użytkownika i hasło do folderu udostępnionego (jeśli są potrzebne).**

Na przykład nazwa użytkownika i hasło używane w celu uzyskania dostępu do sieci z poziomu systemów Windows lub Mac OS X.

 **Uwaga** Funkcja bezpośredniej archiwizacji cyfrowej HP nie obsługuje usługi Active Directory.

Funkcje Skanuj do wiadomości e-mail, Przekazuj fakсы na adres e-mail

- Prawidłowy adres e-mail
- Dane serwera poczty wychodzącej (SMTP)
- Działające połączenie z Internetem

Podczas konfigurowania funkcji Skanuj do wiadomości e-mail i Przekazuj fakсы na adres e-mail na komputerze z systemem Windows kreator konfiguracji może automatycznie wykryć ustawienia poczty e-mail dla następujących aplikacji pocztowych:

- Microsoft Outlook 2003–2007 (Windows XP, Windows Vista i Windows 7)
- Outlook Express (Windows XP)
- Windows Mail (Windows Vista)
- Mozilla Thunderbird (Windows XP, Windows Vista i Windows 7)
- Qualcomm Eudora (wersja 7.0 i nowsza) (Windows XP i Windows Vista)
- Netscape (wersja 7.0) (Windows XP)

Jeśli jednak na powyższej liście nie wymieniono używanej aplikacji, nadal możesz skonfigurować wspomniane funkcje, o ile aplikacja spełnia wymagania określone w niniejszym rozdziale.

Konfigurowanie rozwiązań cyfrowych HP

Możesz skonfigurować Rozwiązania cyfrowe HP dostarczone z drukarką przy użyciu kreatorów, które można otworzyć w oprogramowaniu drukarki HP (Windows) lub przy użyciu narzędzia HP Utility (Mac OS X).

 **Wskazówka** Do skonfigurowania Rozwiązań cyfrowych HP możesz też użyć wbudowanego serwera internetowego (EWS) drukarki. Aby uzyskać więcej informacji na temat uruchamiania wbudowanego serwera internetowego, zob. [Wbudowany serwer internetowy](#).

 **Uwaga** W przypadku korzystania z drukarki w ramach sieci opartej wyłącznie na protokole IPv6 należy zainstalować rozwiązania cyfrowe za pomocą wbudowanego serwera internetowego.

W tym rozdziale opisano następujące zagadnienia:

- [Konfigurowanie funkcji Bezpośrednia archiwizacja cyfrowa HP](#)
- [Konfigurowanie funkcji faksu cyfrowego HP](#)

Konfigurowanie funkcji Bezpośrednia archiwizacja cyfrowa HP

Aby skonfigurować funkcję Bezpośrednia archiwizacja cyfrowa HP, postępuj zgodnie z odpowiednimi instrukcjami.

 **Uwaga** W ramach tych czynności można również zmienić ustawienia funkcji.

W tym rozdziale opisano następujące zagadnienia:

- [Konfigurowanie funkcji Skanuj do folderu sieciowego](#)
- [Konfigurowanie funkcji Skanuj do wiadomości e-mail](#)

Konfigurowanie funkcji Skanuj do folderu sieciowego

Można skonfigurować do 10 folderów docelowych dla każdej drukarki.

 **Uwaga** Aby móc korzystać z funkcji Skanuj do folderu sieciowego, należy utworzyć i skonfigurować odpowiedni folder na komputerze podłączonym do sieci. Folderu nie można utworzyć przy użyciu panelu sterowania drukarki. Należy też sprawdzić, czy preferencje folderu zapewniają prawa odczytu i zapisu. Więcej informacji na temat tworzenia folderów sieciowych i ustawiania stosownych preferencji znajduje się w dokumentacji systemu operacyjnego.

Po skonfigurowaniu funkcji Skanuj do folderu sieciowego oprogramowanie HP automatycznie zapisze ustawienia w drukarce.

Aby skonfigurować funkcję Skanuj do folderu sieciowego, wykonaj poniższe czynności właściwe dla danego systemu operacyjnego.

Windows

1. Otwórz Oprogramowanie drukarki HP. Aby uzyskać więcej informacji, zob. [Przybornik \(Windows\)](#).
2. Przejdź do sekcji **Skanowanie** na karcie **Drukowanie, skanowanie i faksowanie**, a następnie kliknij dwukrotnie przycisk **Skanuj do sieci**.
3. Postępuj zgodnie z instrukcjami wyświetlanymi na ekranie.

 **Uwaga** Po utworzeniu folderów docelowych możesz użyć serwera EWS drukarki do dostosowania związanych z nimi ustawień skanowania. Na ostatnim ekranie Kreatora skanowania do folderu sieciowego sprawdź, czy jest zaznaczone pole wyboru **Po zakończeniu uruchom serwer EWS**. Po kliknięciu przycisku **Zakończ** w domyślnej przeglądarce internetowej zostanie wyświetlony serwer EWS. Aby uzyskać więcej informacji na temat wbudowanego serwera internetowego, zobacz [Wbudowany serwer internetowy](#).

Mac OS X

1. Otwórz HP Utility. Aby uzyskać więcej informacji, zob. [HP Utility \(Mac OS\)](#).
2. Kliknij polecenie **Skanuj do folderu sieciowego** znajdujące się pod sekcją **Ustawienia skanowania** i postępuj zgodnie z instrukcjami wyświetlanymi na ekranie.

 **Uwaga** Można odpowiednio dostosować ustawienia skanowania dla każdego folderu docelowego.

Wbudowany serwer internetowy (EWS)

1. Uruchom wbudowany serwer internetowy (EWS). Aby uzyskać więcej informacji, zob. [Wbudowany serwer internetowy](#).
2. Na karcie **Home** (Strona główna), w polu **Setup** (Konfiguracja) kliknij **Network Folder Setup** (Konfiguracja folderu sieciowego).

3. Kliknij **Nowy**, a następnie postępuj zgodnie z instrukcjami wyświetlanymi na ekranie.

 **Uwaga** Można odpowiednio dostosować ustawienia skanowania dla każdego folderu docelowego.

4. Po wprowadzeniu wymaganych informacji na temat folderu sieciowego kliknij przycisk **Zapisz i sprawdź**, aby upewnić się, że łącze do folderu sieciowego działa prawidłowo. Wprowadzone informacje są dodawane do listy **Folder sieciowy**.

Konfigurowanie funkcji Skanuj do wiadomości e-mail

Drukarki możesz użyć do skanowania dokumentów i wysyłania ich na więcej niż jeden adres e-mail w postaci załączników. Dodatkowe oprogramowanie do skanowania nie jest do tego potrzebne. Nie musisz skanować plików, korzystając z komputera, a następnie dołączać ich do wiadomości e-mail.

Aby używać funkcji Skanuj do wiadomości e-mail, wykonaj następujące czynności wstępne:

Ustaw Profile poczty wychodzącej

Skonfiguruj adres e-mail, który będzie wyświetlany w polu OD wiadomości e-mail wysłanej przez drukarkę. Możesz dodać maksymalnie 10 profili poczty wychodzącej. Do utworzenia tych profili możesz użyć oprogramowania HP zainstalowanego na komputerze.

Dodaj adresy e-mail do Książki adresów e-mail

Określ listę ludzi, do których możesz wysyłać wiadomości e-mail przy użyciu drukarki. Można dodać nawet piętnaście adresów e-mail wraz z imionami i nazwiskami ich właścicieli. Istnieje także możliwość tworzenia grup poczty e-mail. Aby dodać adresy e-mail, należy użyć wbudowanego serwera internetowego (EWS) lub panelu sterowania drukarki.

Skonfiguruj inne opcje poczty e-mail

Możesz skonfigurować domyślny TEMAT i treść dołączane do wszystkich wiadomości e-mail wysyłanych z drukarki. Aby skonfigurować te opcje, należy użyć wbudowanego serwera internetowego (EWS) lub panelu sterowania drukarki.

Krok 1: Ustaw profile poczty wychodzącej

Aby skonfigurować profil poczty wychodzącej używany przez drukarkę, wykonaj poniższe czynności właściwe dla danego systemu operacyjnego.

Windows

1. Otwórz Oprogramowanie drukarki HP. Aby uzyskać więcej informacji, zob. [Przybornik \(Windows\)](#).
2. Przejdź do sekcji **Skanowanie** na karcie **Drukowanie, skanowanie i faksowanie**, a następnie kliknij dwukrotnie przycisk **Skanuj do kreatora e-mail**.
3. Kliknij **New** (Nowy), a następnie postępuj zgodnie z instrukcjami wyświetlanymi na ekranie.



Uwaga Po skonfigurowaniu Profilu poczty wychodzącej możesz użyć wbudowanego serwera internetowego (EWS) drukarki, aby dodać więcej takich profili, dodać adresy e-mail do Książki adresów e-mail i skonfigurować inne opcje poczty e-mail. Aby serwer EWS został otwarty automatycznie, upewnij się, że na ostatnim ekranie Kreatora skanowania do wiadomości e-mail zostało zaznaczone pole wyboru **Po zakończeniu uruchom serwer EWS**. Po kliknięciu przycisku **Zakończ** w domyślnej przeglądarce internetowej zostanie wyświetlony serwer EWS. Aby uzyskać więcej informacji na temat wbudowanego serwera internetowego, zobacz [Wbudowany serwer internetowy](#).

Mac OS X

1. Otwórz HP Utility. Aby uzyskać więcej informacji, zob. [HP Utility \(Mac OS\)](#).
2. Kliknij przycisk **Skanuj do wiadomości e-mail** w sekcji **Ustawienia skanowania**.
3. Postępuj zgodnie z instrukcjami wyświetlanymi na ekranie.
4. Po wprowadzeniu wymaganych informacji na temat folderu sieciowego kliknij przycisk **Zapisz i sprawdź**, aby upewnić się, że łącze do folderu sieciowego działa prawidłowo. Wprowadzone informacje zostaną dodane do listy **Profile poczty wychodzącej**.

Wbudowany serwer internetowy (EWS)

1. Uruchom wbudowany serwer internetowy (EWS). Aby uzyskać więcej informacji, zob. [Wbudowany serwer internetowy](#).
2. Na karcie **Strona główna** w polu **Konfiguracja** kliknij łącze **Profile poczty wychodzącej**.
3. Kliknij **New (Nowy)**, a następnie postępuj zgodnie z instrukcjami wyświetlanymi na ekranie.
4. Po wprowadzeniu wymaganych informacji na temat folderu sieciowego kliknij przycisk **Zapisz i sprawdź**, aby upewnić się, że łącze do folderu sieciowego działa prawidłowo. Wprowadzone informacje zostaną dodane do listy **Profile poczty wychodzącej**.

Krok 2: Dodaj adresy e-mail do Książki adresów e-mail

Aby dodać adresy e-mail do Książki adresów e-mail, wykonaj następujące czynności:

1. Uruchom wbudowany serwer internetowy (EWS). Aby uzyskać więcej informacji, zob. [Wbudowany serwer internetowy](#).
2. Na karcie **Skanowanie** kliknij pozycję **Książka adresów e-mail**.

3. Aby dodać jeden adres e-mail, kliknij opcję **Nowy**.
– lub –
Aby utworzyć listę dystrybucyjną adresów e-mail, kliknij pozycję **Grupa**.

 **Uwaga** Przed utworzeniem listy dystrybucyjnej adresów e-mail do Książki adresów e-mail musi zostać dodany co najmniej jeden adres e-mail.

4. Postępuj zgodnie z instrukcjami wyświetlanymi na ekranie. Pozycja zostanie dodana do **Książki adresów e-mail**.

 **Uwaga** Nazwy kontaktów są widoczne na wyświetlaczu panelu sterowania drukarki i w aplikacji pocztowej.

Krok 3: Skonfiguruj inne opcje poczty e-mail

Aby skonfigurować inne opcje poczty e-mail (takie jak domyślne TEMAT i treść dołączane do wszystkich wiadomości wysyłanych z drukarki, a także ustawienia skanowania używane podczas wysyłania wiadomości e-mail z drukarki), wykonaj następujące czynności:

1. Uruchom wbudowany serwer internetowy (EWS). Aby uzyskać więcej informacji, zob. [Wbudowany serwer internetowy](#).
2. Na karcie **Skanowanie** kliknij pozycję **Opcje e-mail**.
3. Zmień dowolne ustawienia, a następnie kliknij **Zastosuj**.

Konfigurowanie funkcji faksu cyfrowego HP

Przy użyciu funkcji Faks cyfrowy HP drukarka automatycznie odbiera fakсы i zapisuje je bezpośrednio w folderze sieciowym (Przekazuj fakсы do folderu sieciowego) lub przekazuje fakсы jako załączniki wiadomości e-mail (Przekazuj fakсы na adres e-mail).

 **Uwaga** Faks cyfrowy HP można skonfigurować tak, aby była używana funkcja Przekazuj fakсы do folderu sieciowego albo funkcja Przekazuj fakсы na adres e-mail. Nie można korzystać z obu tych funkcji jednocześnie.

Odebrane fakсы są zapisywane w plikach TIFF (Tagged Image File Format) lub PDF.

 **Przeostroga** Funkcja Faks cyfrowy HP umożliwia odbieranie wyłącznie fakсов czarno-białych. Fakсы kolorowe są drukowane i nie są zapisywane.

Windows

1. Otwórz Oprogramowanie drukarki HP.
2. Przejdź do sekcji **Faks** na karcie **Drukowanie, skanowanie i faksowanie**, a następnie kliknij dwukrotnie przycisk **Konfiguracja faksu cyfrowego**.
3. Postępuj zgodnie z instrukcjami wyświetlanymi na ekranie.



Uwaga Po skonfigurowaniu funkcji Faks cyfrowy HP do edycji jej ustawień możesz użyć wbudowanego serwera internetowego (EWS). Aby serwer EWS został otwarty automatycznie, upewnij się, że pole wyboru **Po zakończeniu uruchom serwer EWS** na ostatnim ekranie Kreatora konfiguracji funkcji Faks cyfrowy zostało zaznaczone. Po kliknięciu przycisku **Zakończ** w domyślnej przeglądarce internetowej zostanie wyświetlony serwer EWS. Aby uzyskać więcej informacji na temat wbudowanego serwera internetowego, zobacz [Wbudowany serwer internetowy](#).

Mac OS X

1. Otwórz HP Utility. Aby uzyskać więcej informacji, zob. [HP Utility \(Mac OS\)](#).
2. Kliknij opcję **Archiwum faksów cyfrowych**.
3. Postępuj zgodnie z instrukcjami wyświetlanymi na ekranie.
4. Po wprowadzeniu wymaganych informacji kliknij przycisk **Zapisz i sprawdź**, czy łącze do folderu sieciowego działa prawidłowo.

Wbudowany serwer internetowy (EWS)

1. Na karcie **Strona główna** w polu **Konfiguracja** kliknij pozycję **Przekazuj fakсы na adres e-mail/do folderu sieciowego**.
2. Postępuj zgodnie z instrukcjami wyświetlanymi na ekranie.
3. Po wprowadzeniu wymaganych informacji kliknij przycisk **Zapisz i sprawdź**, czy łącze do folderu sieciowego działa prawidłowo.

Korzystanie z Rozwiązań cyfrowych HP

Aby korzystać z Rozwiązań cyfrowych HP dostarczonych z drukarką, postępuj zgodnie z właściwymi instrukcjami.

Korzystanie z funkcji Skanuj do folderu sieciowego

1. Umieść oryginał stroną do druku w dół w prawym przednim rogu szyby skanera lub stroną do druku do góry w podajniku ADF. Więcej informacji znajduje się w sekcji [Umieszczanie oryginału na szybie skanera](#) lub [Ładowanie oryginału do automatycznego podajnika dokumentów \(ADF\)](#).
2. Dotknij **Skanuj**, a następnie **Folder sieciowy**.
3. Na wyświetlaczu panelu sterowania wybierz nazwę folderu docelowego.
4. Jeśli zostanie wyświetlony monit, wprowadź numer PIN.
5. W razie potrzeby zmień ustawienia skanowania, a następnie dotknij przycisku **Skanuj**.



Uwaga Nawiązywanie połączenia może potrwać w zależności od obciążenia sieci i szybkości transmisji danych.

Korzystanie z funkcji Skanuj do wiadomości e-mail

1. Umieść oryginał stroną do druku w dół w prawym przednim rogu szyby skanera lub stroną do druku do góry w podajniku ADF. Więcej informacji znajduje się w sekcji Umieszczanie oryginału na szybie skanera lub Ładowanie oryginału do automatycznego podajnika dokumentów (ADF).
2. Dotknij przycisku **Skanuj**, a następnie pozycji **E-mail**.
3. Na wyświetlaczu panelu sterowania wybierz odpowiednią nazwę profilu poczty wychodzącej.
4. Jeśli zostanie wyświetlony monit, wprowadź numer PIN.
5. Wybierz adres DO (adres e-mail odbiorcy) lub wprowadź go ręcznie.
6. Wprowadź lub zmień TEMAT wiadomości e-mail.
7. W razie potrzeby zmień ustawienia skanowania, a następnie dotknij przycisku **Skanuj**.

 **Uwaga** Nawiązywanie połączenia może potrwać w zależności od obciążenia sieci i szybkości transmisji danych.

Korzystanie z funkcji Faks cyfrowy HP

Po skonfigurowaniu funkcji Faks cyfrowy HP wszystkie odebrane fakсы w czerni będą domyślnie drukowane, a następnie zapisywane w określonym folderze sieciowym lub wysyłane na określony adres e-mail:

- W przypadku korzystania z funkcji Przekazuj fakсы do folderu sieciowego proces ten jest wykonywany w tle. Funkcja Faks cyfrowy HP nie powiadamia użytkownika o zapisaniu faksów w folderze sieciowym.
- W przypadku korzystania z funkcji Przekazuj fakсы na adres e-mail i skonfigurowania aplikacji pocztowej tak, aby powiadamiała użytkownika o nowych wiadomościach e-mail w skrzynce odbiorczej, użytkownik będzie powiadamiany o nadejściu każdego nowego faksu.

5 Kopiowanie

Urządzenie może być używane do sporządzania wysokiej jakości kopii (zarówno kolorowych, jak i w skali szarości) na papierach różnego rodzaju i formatu.

 **Uwaga** Faks odebrany podczas kopiowania dokumentu jest przechowywany w pamięci drukarki do czasu zakończenia kopiowania. Może to spowodować ograniczenie ilości stron faksu przechowywanych w pamięci.

W tym rozdziale opisano następujące zagadnienia:

- [Kopiowanie dokumentów](#)
- [Zmiana ustawień kopiowania](#)
- [Zapisywanie ustawień kopiowania](#)
- [Sortowanie kopii](#)
- [Kopia ID](#)
- [Poprawiona kopia](#)

Kopiowanie dokumentów

Możesz tworzyć wysokiej jakości kopie wybranych zdjęć za pomocą panelu sterowania drukarki.

Kopiowanie dokumentów

1. Przed wydrukiem upewnij się, że do podajnika głównego załadowano papier. Aby uzyskać więcej informacji, zob. [Ładowanie papieru](#).
2. Umieść oryginał kopiowaną stroną do dołu na szybę skanera lub załaduj oryginały do podajnika ADF kopiowaną stroną do góry. Więcej informacji znajduje się w sekcji [Umieszczanie oryginału na szybie skanera](#) lub [Ładowanie oryginału do automatycznego podajnika dokumentów \(ADF\)](#).

 **Uwaga** Jeśli kopiujesz zdjęcie, umieść je na szybie skanera obrazem do dołu, jak pokazano na ikonie znajdującej się na krawędzi szyby skanera.

3. Dotknij **Kopiuj**.
4. Zmień wszystkie dodatkowe ustawienia. Aby uzyskać więcej informacji, zob. [Zmiana ustawień kopiowania](#).
5. Aby rozpocząć zadanie kopiowania, dotknij opcji **Kopiuj mono** lub **Kopiuj kolor**.

 **Uwaga** Jeśli masz kolorowy oryginał, wybranie funkcji **Kopiuj mono** tworzy kopię czarno-białą, natomiast wybór funkcji **Kopiuj kolor** tworzy kolorową kopię oryginału.

Zmiana ustawień kopiowania

Możesz dostosować zadania kopiowania za pomocą różnych ustawień dostępnych z panelu sterowania drukarki, w tym:

- Liczba kopii
- Rozmiar papieru kopiowania
- Rodzaj papieru kopiowania
- Szybkość kopiowania lub jakość
- Ustawienia jaśniej/ciemniej
- Zmiana rozmiarów oryginałów, by dopasować je do różnych rozmiarów papieru

Zmiana ustawień kopiowania dla jednego zadania

1. Dotknij **Kopiuj**.
2. Wybierz ustawienia funkcji kopiowania, które chcesz zmienić.
3. Dotknij **Start Mono** lub **Start Kolor**.

Zapisywanie ustawień kopiowania

Możesz używać tych ustawień dla pojedynczych zadań kopiowania lub zapisać je jako domyślne dla przyszłych zadań.

Aby zapisać ustawienia bieżące jako domyślne dla przyszłych zadań kopiowania

1. Dotknij **Kopiuj**.
2. Dokonaj zmian w ustawieniach funkcji kopiowania i dotknij **Ustawienia**.
3. Dotknij ▼ (strzałka w dół), a następnie wybierz polecenie **Ustaw jako nowe domyślne**.
4. Dotknij **Tak, zmień ustawienia domyślne**, a następnie wybierz **Zakończ**.

Sortowanie kopii

Funkcję drukowania kopii w określonej kolejności (sortowania) ustawia się na panelu sterowania.

 **Uwaga** Jeśli dla opcji Sortuj wybrano ustawienie **Włącz**, nie można skorzystać z funkcji **Kopia ID**.

Sortowanie kopii

1. Przed wydrukiem upewnij się, że do podajnika głównego załadowano papier. Aby uzyskać więcej informacji, zob. Ładowanie papieru.
2. Umieść oryginał w automatycznym podajniku dokumentów stroną do druku do góry. Aby uzyskać więcej informacji, zob. Ładowanie oryginału do automatycznego podajnika dokumentów (ADF).



Uwaga Jeśli kopiujesz zdjęcie, umieść je na szybie skanera obrazem do dołu, jak pokazano na ikonie znajdującej się na krawędzi szyby skanera.

3. Dotknij **Kopiuuj**.
4. Dotknij opcji **Ustawienia**.
5. Dotknij ▼ (strzałka w dół), a następnie dotknij opcji **Sortuj**. Następnie wybierz ustawienie **Włącz**.
6. Dotknij **Start Mono** lub **Start Kolor**.

Kopia ID

Funkcja Kopia ID umożliwia skopiowanie obu stron dwustronnego dokumentu identyfikacyjnego i wydrukowanie ich na jednej stronie arkusza papieru w celu archiwizacji.



Uwaga Jeśli dla opcji Sortuj wybrano ustawienie **Włącz**, nie można skorzystać z funkcji **Kopia ID**.

Wykonywanie kopii ID

1. Przed wydrukiem upewnij się, że do podajnika głównego załadowano papier. Aby uzyskać więcej informacji, zob. Ładowanie papieru.
2. Umieść oryginał kopiowaną stroną do dołu na szybie skanera. Patrz Umieszczanie oryginału na szybie skanera.



Uwaga Jeśli kopiujesz zdjęcie, umieść je na szybie skanera obrazem do dołu, jak pokazano na ikonie znajdującej się na krawędzi szyby skanera.

3. Dotknij **Kopiuuj**.
4. Dotknij opcji **Ustawienia**.
5. Dotknij opcji **Kopia ID**, a następnie wybierz ustawienie **Włącz**.
6. Dotknij **Start Mono** lub **Start Kolor**.

Poprawiona kopia

Poprawiona kopia umożliwia automatyczną poprawę czarno-białych wydruków przez usuwanie ciemnych krawędzi oraz naprawianie problemów związanych z przekrzywieniem strony.

Ustawianie funkcji **Poprawiona kopia**

1. Dotknij **Kopiuj**.
2. Dotknij opcji **Ustawienia**.
3. Dotknij opcji **Poprawiona kopia** i **Tak**, aby zatwierdzić ustawienie.

6 Faks

Możesz korzystać z drukarki w celu wysyłania i odbierania faksów, w tym kolorowych. Możesz zaplanować wysłanie faksu na późniejszą godzinę i ustawić pozycje szybkiego wybierania, by szybciej i łatwiej wysłać fakсы do często używanych numerów. Z panelu sterowania drukarki możesz ustawić wiele opcji faksu, takich jak rozdzielczość i kontrast pomiędzy jasnymi i ciemnymi obszarami wysyłanych faksów.

 **Uwaga** Przed rozpoczęciem faksowania upewnij się, że drukarka została prawidłowo skonfigurowana. Być może drukarka została już skonfigurowana w ramach konfiguracji początkowej, za pomocą panelu sterowania lub oprogramowania HP dostarczonego wraz z drukarką. Prawidłowość konfiguracji faksu można sprawdzić, uruchamiając test konfiguracji faksu na panelu sterowania. Dodatkowe informacje na temat testu faksu znajdziesz w części [Testowanie ustawień faksu](#).

W tym rozdziale opisano następujące zagadnienia:

- [Wysyłanie faksu](#)
- [Odbieranie faksu](#)
- [Konfigurowanie wpisów szybkiego wybierania](#)
- [Zmiana ustawień faksu](#)
- [Faks i cyfrowe usługi telefoniczne](#)
- [Protokół FoIP \(Fax over Internet Protocol\)](#)
- [Raporty z użycia](#)

Wysyłanie faksu

Faks można wysłać na wiele sposobów. Za pomocą panelu sterowania drukarki można wysłać faks czarno-biały i kolorowy. Możesz wysłać faks ręcznie za pomocą podłączonego telefonu. Pozwala to na rozmowę z odbiorcą przed wysłaniem faksu.

W tym rozdziale opisano następujące zagadnienia:

- [Wysyłanie standardowego faksu](#)
- [Wysyłanie standardowego faksu z komputera](#)
- [Ręczne wysyłanie faksu za pomocą telefonu](#)
- [Wysyłanie faksu przy użyciu funkcji monitorowania wybierania](#)
- [Wysyłanie faksu z pamięci](#)
- [Planowanie wysłania faksu w późniejszym czasie](#)
- [Nadawanie faksu do wielu odbiorców](#)
- [Wysyłanie faksu w trybie korekcji błędów](#)

Wysyłanie standardowego faksu

Za pomocą panelu sterowania drukarki możesz łatwo wysłać jedno- lub wielostronicowe fakсы w czerni i bieli lub w kolorze.

 **Uwaga** Jeśli potrzebne jest drukowane potwierdzenie pomyślnego wysłania faksu, **przed** przystąpieniem do wysyłania faksów należy włączyć funkcję potwierdzania faksów.

 **Wskazówka** Faks można również wysłać ręcznie za pomocą telefonu lub funkcji monitorowania wybierania. Funkcje te umożliwiają kontrolę tempa wybierania numeru. Są również przydatne, gdy połączenie jest opłacane za pomocą karty telefonicznej, a podczas wybierania numeru istnieje konieczność odpowiadania na monity dotyczące sygnału.

Wysyłanie standardowego faksu za pomocą panelu sterowania drukarki

1. Umieść oryginał stroną do druku w dół w prawym przednim rogu szyby skanera lub stroną do druku do góry w podajniku ADF. Więcej informacji znajduje się w sekcji Umieszczanie oryginału na szybie skanera lub Ładowanie oryginału do automatycznego podajnika dokumentów (ADF).
2. Dotknij **Faks**.
3. Wprowadź numer faksu, używając wyświetlacza panelu sterowania.

 **Wskazówka** Aby dodać pauzę podczas wprowadzania numeru faksu, dotykaj przycisku *, aż na wyświetlaczu pojawi się łącznik (-).

4. Dotknij **Start Mono** lub **Start Kolor**.
Jeśli drukarka wykryje oryginał załadowany do automatycznego podajnika dokumentów, dokument zostanie wysłany pod wprowadzony numer.

 **Wskazówka** Jeśli odbiorca zgłasza problemy z jakością wysłanego faksu, można zmienić rozdzielczość lub kontrast faksu.

Wysyłanie standardowego faksu z komputera

Możesz wysłać dokument z komputera jako faks, bez drukowania kopii i faksowania jej z drukarki.

 **Uwaga** Faksy wysłane tą metodą z komputera korzystają z połączenia faksowego drukarki, a nie połączenia internetowego czy modemu komputera. Dlatego musisz sprawdzić, czy drukarka jest podłączona do działającej linii telefonicznej i czy funkcja faksu jest skonfigurowana i działa prawidłowo.

Aby korzystać z tej funkcji, musisz zainstalować oprogramowanie drukarki za pomocą programu instalacyjnego znajdującego się na płycie CD z oprogramowaniem HP dostarczonym wraz z drukarką.

Windows

1. Otwórz w komputerze dokument, który chcesz przefaksować.
2. W menu **Plik** używanej aplikacji kliknij opcję **Drukuj**.
3. Z listy **Nazwa** wybierz drukarkę, która ma „**faks**” w nazwie.
4. Aby zmienić ustawienia (takie jak Orientacja, Kolejność stron, Liczba stron na arkusz), kliknij przycisk otwierający okno dialogowe **Właściwości drukarki**. W zależności od programu przycisk ten może nazywać się **Właściwości**, **Opcje**, **Ustawienia drukarki**, **Drukarka** lub **Preferencje**.

5. Po zmianie ustawień kliknij **OK**.
6. Kliknij **Drukuj** lub **OK**.
7. Wprowadź numer faksu oraz inne informacje o odbiorcy, zmień inne ustawienia faksu (np. wysłanie dokumentu czarno-białego lub kolorowego), a następnie kliknij przycisk **Wyślij faks**. Drukarka zacznie wybierać numer faksu i przesyłać dokument.

Mac OS X

1. Otwórz w komputerze dokument, który chcesz przefaksować.
2. W menu **Plik** używanej aplikacji kliknij polecenie **Drukuj**.
3. Wybierz drukarkę, która ma w nazwie „**(Faks)**”.
4. Z menu podręcznego wybierz pozycję **Informacje o faksie**.



Uwaga Jeśli nie możesz znaleźć menu rozwijanego, kliknij trójkąt rozwijania obok opcji **Wybór drukarki**.

5. Wprowadź numer faksu i inne informacje w podanych polach.



Wskazówka Aby wysłać kolorowy faks, z menu podręcznego wybierz pozycję **Opcje faksu**, a następnie kliknij opcję **Kolor**.

6. Wybierz inne oczekiwane opcje faksu, a następnie kliknij polecenie **Wyślij faks**, aby rozpocząć wybieranie numeru faksu i przesłanie dokumentu.

Ręczne wysyłanie faksu za pomocą telefonu

Ręczne wysyłanie faksu umożliwia przeprowadzanie rozmowy z odbiorcą przed wysłaniem faksu. Jest to przydatne, gdy przed wysłaniem faksu należy powiadomić o tym adresata. Przy ręcznym wysyłaniu faksu w słuchawce telefonu słychać sygnały wybierania, monity telefonu i inne dźwięki. Dzięki temu do wysyłania faksów można łatwo wykorzystać kartę telefoniczną.

Zależnie od tego, jak jest skonfigurowany faks odbiorcy, odbiorca może odebrać telefon lub może odebrać go faks. Jeśli telefon odbierze osoba, możesz z nią porozmawiać przed wysłaniem faksu. Jeśli odbierze faks, możesz wysłać faks bezpośrednio do urządzenia faksowego, gdy usłyszysz sygnał faksu od urządzenia faksowego odbiorcy.

Ręczne wysłanie faksu za pomocą telefonu wewnętrznego

1. Umieść oryginał stroną do druku w dół w prawym przednim rogu szyby skanera lub stroną do druku do góry w podajniku ADF. Więcej informacji znajduje się w sekcji Umieszczanie oryginału na szybie skanera lub ładowanie oryginału do automatycznego podajnika dokumentów (ADF).
2. Dotknij **Faks**.
3. Wybierz numer przy użyciu klawiatury telefonu podłączonego do drukarki.



Uwaga Przy ręcznym wysyłaniu faksu nie używaj wyświetlacza panelu sterowania drukarki. Aby wybrać numer odbiorcy, należy użyć klawiatury telefonu.

4. Jeśli telefon odbierze osoba, możesz rozpocząć rozmowę przed wysłaniem faksu.

 **Uwaga** Jeśli odbierze faks, usłyszysz sygnał faksu od urządzenia faksowego odbiorcy. Przejdź do kolejnego kroku, aby przesłać faks.

5. Gdy zechcesz wysłać faks, dotknij **Start Mono** lub **Start Kolor**.

 **Uwaga** Jeśli zostanie wyświetlony komunikat, wybierz **Wysyłanie faksu**.

Jeśli przed wysłaniem faksu rozmawiano z odbiorcą, należy go poinformować, że po usłyszeniu sygnału faksu powinien nacisnąć przycisk **Start** na swoim urządzeniu faksującym.

Podczas transmisji faksu linia telefoniczna pozostaje wyciszona. W tym momencie możesz odłożyć słuchawkę telefoniczną. Aby kontynuować rozmowę z odbiorcą, pozostań na linii do zakończenia transmisji faksu.

Wysyłanie faksu przy użyciu funkcji monitorowania wybierania

Monitorowanie wybierania pozwala na wybranie numeru z panelu sterowania drukarki tak samo jak z normalnego telefonu. Podczas wysyłania faksu za pomocą monitorowania wybierania słychać ton wybierania, dźwięki telefonu i inne dźwięki przez głośniki drukarki. Pozwala to na reakcję na komunikaty w trakcie wybierania, a także kontrolę tempa wybierania.

 **Wskazówka** Jeśli korzystasz z karty telefonicznej i nie wprowadzisz numeru PIN wystarczająco szybko, drukarka może rozpocząć wysyłanie tonów faksu zbyt wcześnie i spowodować, że numer PIN nie zostanie rozpoznany. W takim przypadku możesz utworzyć wpis szybkiego wybierania, żeby zapisać PIN swojej karty telefonicznej. Aby uzyskać więcej informacji, zob. [Konfigurowanie wpisów szybkiego wybierania](#).



 **Uwaga** Upewnij się, że głośnik jest wyłączony, co pozwoli usłyszeć sygnał wybierania.

Wysyłanie faksu z panelu sterowania drukarki z wykorzystaniem monitorowania wybierania

1. Załaduj oryginały. Aby uzyskać dodatkowe informacje, zobacz [Umieszczenie oryginału na szybie skanera](#) lub [Ładowanie oryginału do automatycznego podajnika dokumentów \(ADF\)](#).
2. Dotknij **Faks**, a następnie dotknij **Rozpocznij w czerni** lub **Rozpocznij w kolorze**.

Jeśli drukarka wykryje oryginał załadowany do automatycznego podajnika dokumentów, usłyszysz sygnał wybierania.

3. Po usłyszeniu sygnału wybierania wprowadź numer za pomocą wyświetlacza panelu sterowania drukarki.
4. Postępuj zgodnie z wyświetlanymi komunikatami.

 **Wskazówka** Jeśli do wysłania faksu używasz karty telefonicznej, a numer PIN został zapisany jako pozycja szybkiego wybierania, po wyświetleniu monitu o wprowadzenie PIN dotknij  (Szybkie wybieranie), aby wybrać pozycję szybkiego wybierania, pod którą zapisano PIN.



Faks zostanie wysłany, gdy urządzenie faksujące odbiorcy odpowie.

Wysyłanie faksu z pamięci

Możesz zeskanować czarno-biały faks do pamięci i wysłać go z pamięci faksu. Funkcja ta jest przydatna, gdy numer wybieranego faksu jest zajęty lub czasowo niedostępny. Drukarka skanuje oryginały do pamięci i wysyła je, gdy jest w stanie połączyć się z urządzeniem odbiorcy. Gdy drukarka zeskanuje strony do pamięci, możesz od razu usunąć oryginały z podajnika dokumentów lub szyby skanera.

 **Uwaga** Z pamięci można wysyłać tylko fakсы czarno-białe.

Wysyłanie faksu z pamięci

1. Załaduj oryginały. Aby uzyskać dodatkowe informacje, zobacz [Umieszczenie oryginału na szybie skanera](#) lub [Ładowanie oryginału do automatycznego podajnika dokumentów \(ADF\)](#).
2. Dotknij opcji **Faks**, a następnie dotknij opcji **Metody faksu**.
3. Dotknij **Skanuj i faksuj**.
4. Wprowadź numer faksu za pomocą wyświetlacza panelu sterowania, dotknij  (Szybkie wybieranie), aby wybrać wpis szybkiego wybierania lub dotknij ikony  (Historia połączeń), aby wybrać poprzednio wybierany lub odebrany numer.
5. Dotknij **Faksuj**.
Drukarka zeskanuje oryginały do pamięci, a następnie wyśle je, gdy faks odbiorcy będzie dostępny.



Planowanie wysłania faksu w późniejszym czasie

Można zaplanować wysłanie faksu czarno-białego w ciągu następných 24 godzin. Umożliwia to wysłanie faksu czarno-białego późnym wieczorem, kiedy na przykład linie telefoniczne nie są zajęte lub opłaty za połączenie są niższe. Drukarka automatycznie wysyła faks o ustalonej porze.

Można zaplanować wysłanie tylko jednego faksu naraz. Nic jednak nie stoi na przeszkodzie, by wysyłać fakсы w zwykły sposób, podczas gdy zaplanowany faks oczekuje na wysłanie.

 **Uwaga** Zaplanowane fakсы można wysyłać tylko w czerni.

Planowanie wysłania faksu z panelu sterowania drukarki

1. Załaduj oryginały. Więcej informacji zawiera Ładowanie oryginału do automatycznego podajnika dokumentów (ADF).
2. Dotknij opcji **Faks**, a następnie dotknij opcji **Metody faksu**.
3. Dotknij **Wyślij faks później**.
4. Wprowadź czas wysłania za pomocą wyświetlacza panelu sterowania, dotknij opcji **AM** lub **PM** i wybierz opcję **Zakończ**.
5. Wprowadź numer faksu za pomocą wyświetlacza panelu sterowania, dotknij  (Szybkie wybieranie), aby wybrać wpis szybkiego wybierania lub dotknij ikony  (Historia połączeń), aby wybrać poprzednio wybierany lub odebrany numer.
6. Dotknij **Faksuj**.
Drukarka zeskanuje wszystkie strony. Aby wyświetlić zaplanowaną godzinę, dotknij ikony Stan faksu. Faks zostanie wysłany w zaplanowanym czasie.

Aby anulować zaplanowany faks

1. Dotknij komunikat **Wyślij faks później** na wyświetlaczu.
– LUB –
Dotknij **Faks**, a następnie wybierz **Opcje faksu** lub **Ustawienia faksu**.
2. Dotknij opcji **Anuluj zaplanowany faks**.

Nadawanie faksu do wielu odbiorców

Łącząc indywidualne pozycje szybkiego wybierania w grupowe pozycje szybkiego wybierania, można nadać faks do wielu odbiorców jednocześnie.

Wysyłanie faksu do wielu odbiorców za pomocą grupy szybkiego wybierania

1. Załaduj oryginały. Aby uzyskać dodatkowe informacje, zobacz Umieszczenie oryginału na szybko skanera lub Ładowanie oryginału do automatycznego podajnika dokumentów (ADF).
2. Dotknij opcji **Faks**,  (Szybkie wybieranie) i wybierz grupę odbiorców.
3. Dotknij opcji **Rozpocznij w czerni**.
Jeśli drukarka wykryje oryginał załadowany do automatycznego podajnika dokumentów, dokument zostanie wysłany pod każdy numer należący do grupowej pozycji szybkiego wybierania.

 **Uwaga** Grupowe numery szybkiego wybierania mogą być wybrane tylko w przypadku faksów czarno-białych z powodu ograniczeń pamięci. Drukarka zeskanuje faks do pamięci i wybierze pierwszy numer. Po nawiązaniu połączenia wyśle faks i wybierze kolejny numer. Jeśli numer jest zajęty lub nie odbiera, drukarka postępuje zgodnie z ustawieniami **Ponowne wyb. — sygn. zajętości** i **Ponowne wyb. — brak odp.** Jeśli połączenie nie może być nawiązane, kolejny numer jest wybierany i generowany jest raport z błędów.

Wysyłanie faksu w trybie korekcji błędów

Tryb korekcji błędów (ECM) zapobiega utracie danych spowodowanych przez złą jakość linii telefoniczną poprzez wykrywanie błędów występujących w trakcie

transmisji i automatycznego żądania ponownego przesłania błędnej części. Opłaty telefoniczne nie ulegają zmianie, a nawet mogą być zmniejszone w przypadku dobrej jakości linii. W przypadku linii niskiej jakości, ECM zwiększa czas wysyłania i opłaty za połączenie, ale wysyła dane w sposób bardziej niezawodny. Domyślnie ustawiona jest opcja **Wł.** Wyłącz ECM tylko wtedy, gdy w znaczący sposób zwiększa koszty połączeń, a możesz zaakceptować gorszą jakość w zamian za niższe opłaty.

Przed wyłączeniem trybu ECM należy rozważyć poniższe konsekwencje. Jeśli tryb korekcji błędów zostanie wyłączony:

- Zmieni się jakość i szybkość transmisji faksów odbieranych i wysyłanych.
- Jeśli tryb korekcji błędów jest **Wyłącz**, faksy będą wysyłane i odbierane tylko w czerni i bieli, a maksymalna szybkość zostanie ograniczona do **Średniej długości**.
- Nie będzie można wysyłać ani odbierać faksów w kolorze.

Zmiana ustawienia ECM za pomocą panelu sterowania

1. Na ekranie głównym dotknij  (Strzałka w prawo), a następnie wybierz opcję **Ustawienia**.
2. Dotknij **Ustawienia faksu**, a następnie wybierz **Zaawansowane opcje faksu**.
3. Wybierz **Tryb korekcji błędów**.
4. Wybierz **Wł.** lub **Wyłącz**.

Odbieranie faksu

Możesz odbierać faksy automatycznie lub ręcznie. Jeśli wyłączysz opcję **Odbieranie automatyczne**, musisz odbierać faksy ręcznie. Jeśli włączysz opcję **Odbieranie automatyczne** (ustawienie domyślne), drukarka automatycznie odbierze przychodzące połączenia i odbierze faksy po liczbie dzwonek ustalonych przez ustawienie **Dzwon. do odebr.** (Domyślnym ustawieniem **Dzwon. do odebr.** jest pięć dzwonek.)

Jeśli odbierzesz faks formatu Legal lub większy, a w drukarce nie ma papieru tego formatu, drukarka zmniejszy faks, aby pasował do papieru znajdującego się w drukarce. Jeśli wyłączysz funkcję **Automatyczne zmniejszanie**, drukarka wydrukuje faks na dwóch stronach.

 **Uwaga** Jeśli kopiujesz dokument w trakcie odbierania faksu, faks zostanie zachowany w pamięci drukarki do czasu zakończenia kopiowania. Może to spowodować ograniczenie ilości stron faksu przechowywanych w pamięci.

- [Ręczne odbieranie faksu](#)
- [Konfigurowanie opcji kopia zapasowa faksu](#)
- [Ponowne drukowanie otrzymanych faksów z pamięci](#)
- [Odpytywanie w celu odebrania faksu](#)
- [Przekierowywanie faksów na inny numer](#)
- [Ustawianie rozmiaru papieru dla odbieranych faksów](#)
- [Ustawianie funkcji automatycznego zmniejszania dla faksów przychodzących](#)
- [Blokowanie niechcianych numerów faksów](#)
- [Odbieranie faksów na komputerze przy użyciu faksu cyfrowego HP \(Prześlij faks na komputer i Prześlij faks na komputer Mac\)](#)

Ręczne odbieranie faksu

Prowadząc rozmowę przez telefon, można jednocześnie odebrać faks przesłany przez rozmówcę. Określa się to mianem faksowania ręcznego. Wskazówki zawarte w niniejszym rozdziale opisują odbieranie ręcznego faksu.

 **Uwaga** Można podnieść słuchawkę, aby rozmawiać, lub posłuchać dźwięków faksu.

Faksy można odbierać ręcznie przy użyciu telefonu, który jest:

- Bezpośrednio podłączony do drukarki (do portu 2-EXT).
- Podłączony do tej samej linii telefonicznej, ale nie bezpośrednio do drukarki

Ręczne odbieranie faksu

1. Upewnij się, że drukarka jest włączona, a w podajniku głównym został umieszczony papier.
2. Usuń wszystkie oryginały z podajnika dokumentów.
3. Ustaw dużą liczbę w opcji **Dzwon. do odebr.**, aby umożliwić odebranie połączenia przychodzącego, zanim zrobi to drukarka. Możesz także wyłączyć ustawienie **Odbieranie automatyczne**, by drukarka nie odbierała automatycznie połączeń przychodzących.
4. Jeśli prowadzisz rozmowę z nadawcą, poleć mu, aby nacisnął przycisk **Start** na swoim urządzeniu faksującym.
5. Po usłyszeniu tonów emitowanych przez faks nadający wykonaj następujące czynności:
 - a. Dotknij **Faks**, a następnie wybierz **Rozpocznij w czerni** lub **Rozpocznij w kolorze**.
 - b. Gdy drukarka zacznie odbierać faks, możesz odłożyć słuchawkę lub pozostać na linii. Podczas transmisji faksu nie ma sygnału w słuchawce.

Konfigurowanie opcji kopia zapasowa faksu

W zależności od preferencji i wymagań bezpieczeństwa możesz wybrać zachowanie w drukarce wszystkich odebranych faksów, tylko faksów odebranych, gdy wystąpił błąd lub żadnych.

Dostępne są następujące tryby tworzenia kopii zapasowych faksów:

Wł.	<p>Ustawienie domyślne. Jeśli opcja Rezerwowy odbiór faksów ma wartość Wł., drukarka zachowuje wszystkie odebrane fakсы w pamięci. Można wydrukować ponownie 30 ostatnich faksów.</p> <p>Uwaga Gdy brakuje pamięci drukarki, nadpisuje ona najstarsze, wydrukowane fakсы po odebraniu nowych faksów. Jeśli pamięć jest zapełniona nie wydrukowanymi faksami, drukarka przestaje odbierać połączenia.</p> <p>Uwaga W przypadku otrzymania zbyt dużego faksu, na przykład szczegółowego, kolorowego zdjęcia, nie będzie możliwe jego przechowanie z powodu ograniczeń pamięci.</p>
Tylko przy błędzie	<p>Powoduje, że drukarka przechowuje fakсы w pamięci tylko wtedy, gdy wystąpi błąd uniemożliwiający drukarce wydrukowanie faksów (np. w drukarce skończył się papier). Drukarka zbiera odebrane fakсы w pamięci</p>

(ciąg dalszy)

	do czasu, gdy dostępna jest pamięć (jeśli pamięć jest zapelniona, drukarka przestaje odbierać połączenia faksowe). Gdy błąd zostanie rozwiązany, fakсы przechowywane w pamięci zostaną automatycznie wydrukowane i usunięte z pamięci.
Wyłącz	Fakсы nigdy nie są przechowywane w pamięci. Na przykład, chcesz wyłączyć Rezerwowy odbiór faksów ze względów bezpieczeństwa. Jeśli wystąpi błąd uniemożliwiający drukarce drukowanie (np. gdy skończy się papier), drukarka przestanie odbierać połączenia.

 **Uwaga** Jeśli opcja Kopia zapasowa faksu jest wyłączona, wszystkie fakсы przechowywane w pamięci zostaną usunięte, w tym fakсы, które mogły zostać odebrane po wystąpieniu błędu. Musisz skontaktować się z nadawcami, by wysłali ponownie nie wydrukowane fakсы. Lista odebranych faksów dostępna jest po wydrukowaniu **Dziennik faksów**. **Dziennik faksów** nie jest usuwany, gdy drukarka jest wyłączana.

Ustawianie rezerwowego odbioru faksów za pomocą panelu sterowania drukarki

1. Dotknij  (Strzałka w prawo), a następnie wybierz opcję **Konfiguracja**.
2. Dotknij **Ustawienia faksu**, a następnie wybierz **Zaawansowane opcje faksu**.
3. Dotknij **Rezerwowy odbiór faksów**.
4. Dotknij **Wł.**, **Tylko przy błędzie**, lub **Wyłącz**.



Ponowne drukowanie otrzymanych faksów z pamięci

Jeśli ustawisz tryb **Kopia zapasowa faksu** na **Wł.**, odebrane fakсы będą zapisywane w pamięci niezależnie od tego, czy wystąpi błąd drukarki, czy nie.

 **Uwaga** Gdy pamięć zostanie zapelniona, najstarsze wydrukowane fakсы zostaną nadpisane przez nowe, odebrane fakсы. Jeśli wszystkie przechowywane fakсы nie zostaną wydrukowane, drukarka nie będzie odbierać faksów do czasu wydrukowania lub usunięcia faksów z pamięci. Możesz także chcieć usunąć fakсы z pamięci z powodu bezpieczeństwa lub prywatności.

Zależnie od rozmiaru faksów w pamięci, możesz ponownie wydrukować do ośmiu ostatnio drukowanych faksów, jeśli nadal znajdują się w pamięci. Konieczność taka może zaistnieć na przykład w przypadku utraty pierwodruków faksów.

Ponowne drukowanie faksów z pamięci za pomocą panelu sterowania drukarki

1. Przed wydrukiem upewnij się, że do podajnika głównego załadowano papier.
2. Dotknij  (Strzałka w prawo), a następnie wybierz opcję **Konfiguracja**.
3. Dotknij opcji **Ustawienia faksu**, dotknij opcji **Narzędzia skanera**, a następnie wybierz opcję **Drukuj fakсы z pamięci**.
Fakсы są drukowane w kolejności odwrotnej niż ta, w jakiej zostały odebrane, np. ostatni odebrany błąd jest drukowany jako pierwszy itd.
4. Jeśli chcesz zatrzymać ponowne drukowanie faksów z pamięci, dotknij  (przycisk Anuluj).

Odpytywanie w celu odebrania faksu

Odpytywanie to metoda odbierania faksów polegająca na tym, że drukarka prosi inny telefaks o przesłanie faksu oczekującego w kolejce. Podczas korzystania z funkcji

Wypytywanie przy odbieraniu drukarka dzwoni do wybranego urządzenia faksującego i żąda od niego faksu. Wyznaczony telefaks musi być skonfigurowany do pracy w trybie odpytywania i musi mieć faks gotowy do wysłania.

 **Uwaga** Drukarka nie obsługuje kodów dostępu odpytywania. Hasła odpytywania to funkcja zabezpieczająca, która wymaga, aby w celu odebrania faksu urządzenie faksujące odbiorcy przedstawiło hasło odpytywanej drukarce. Upewnij się, że odpytywana drukarka nie ma ustawionego kodu dostępu (lub domyślny kod dostępu nie został zmieniony), gdyż w przeciwnym wypadku drukarka nie będzie mogła odebrać faksu.

Konfigurowanie odpytywania w celu odebrania faksu za pomocą panelu sterowania drukarki

1. Dotknij opcji **Faks**, a następnie dotknij opcji **Metody faksu**.
2. Dotknij **Odpytywanie przy odbieraniu**.
3. Wprowadź numer drugiego telefaksu.
4. Dotknij **Faksuj**.

Przekierowywanie faksów na inny numer

Możesz tak skonfigurować drukarkę, by przekazywała fakсы pod inny numer. Otrzymany faks kolorowy jest przekazywany jako czarno-biały.

Firma HP zaleca sprawdzenie działania numeru, pod który będą przekierowywane fakсы. Należy wysłać testowy faks, aby upewnić się, że telefaks odbierający może odbierać przekazywane fakсы.

Konfiguracja przekierowania faksów na panelu sterowania drukarki

1. Dotknij przycisk **Ustawienia**.
2. Dotknij **Ustawienia faksu** lub **Konfiguracja faksu**, a następnie wybierz **Zaawans. ustawienia faksu**.
3. Dotknij **Przekaz. faksu**.
4. Dotknij **Wł. (Drukuj i przekaż)**, aby wydrukować i przekazać fakсы, lub wybierz **Wł. (Przekaż)**, aby przekazać faks.

 **Uwaga** Jeśli drukarka nie może przekazać faksu do docelowego urządzenia (np. jest ono wyłączone), wydrukuje faks. Jeśli ustawisz drukarkę, by drukowała raporty z błędów dla odebranych faksów, zostanie wydrukowany raport.

5. Po monicie wprowadź numer telefaksu, który ma odbierać przekazywane fakсы, a następnie dotknij **Zakończ**. Wprowadź wymagane informacje dla każdego z następujących monitów: data rozpoczęcia, data zakończenia i czas zakończenia.
6. Przekazywanie faksu jest włączone. Dotknij **OK**, aby zatwierdzić wybór. Jeśli drukarka utraci zasilanie, gdy przekazywanie faksu jest włączone, ustawienie Przekazywanie faksu i numer telefonu są zapisywane. Gdy zasilanie drukarki zostanie przywrócone, ustawienie Przekazywanie faksu wciąż jest **Wł.**

 **Uwaga** Możesz anulować przekazywanie faksu, wybierając **Wył.** z menu **Przekaz. faksu**.

Ustawianie rozmiaru papieru dla odbieranych faksów

Możesz wybrać rozmiar papieru dla odbieranych faksów. Wybrany rozmiar papieru powinien odpowiadać papierowi znajdującemu się w zasobniku głównym. Faksy można drukować wyłącznie na papierze formatu Letter, A4 lub Legal.



Uwaga Jeśli do podajnika głównego zostanie załadowany papier o nieprawidłowym formacie, odbierane faksy nie będą drukowane, a na wyświetlaczu pojawi się komunikat o błędzie. Załaduj papier formatu Letter, A4 lub Legal i dotknij opcji **OK**, aby wydrukować faks.

Ustawianie rozmiaru papieru dla odbieranych faksów za pomocą panelu sterowania drukarki

1. Dotknij  (Strzałka w prawo), a następnie wybierz opcję **Konfiguracja**.
2. Dotknij **Konfiguracja faksu**, a następnie wybierz **Podst. ustawienia faksu**.
3. Dotknij **Rozmiar papieru faksu**, a następnie wybierz odpowiednią opcję.

Ustawianie funkcji automatycznego zmniejszania dla faksów przychodzących

Ustawienie **Automatyczne zmniejszanie** określa sposób postępowania drukarki w przypadku odebrania faksu o wymiarach przekraczających domyślny rozmiar papieru. Ustawienie to jest włączone domyślnie, tak więc obraz faksu przychodzącego zostanie zmniejszony, aby w miarę możliwości zmieścić się na jednej stronie. Jeśli funkcja ta jest wyłączona, dane które nie mieszczą się na pierwszej stronie zostaną wydrukowane na drugiej stronie. Opcja **Automatyczne zmniejszanie** jest przydatna wówczas, gdy otrzymany faks ma format Legal, a w zasobniku głównym znajduje się papier o formacie Letter.

Ustawianie funkcji automatycznego zmniejszania za pomocą panelu sterowania drukarki

1. Dotknij  (Strzałka w prawo), a następnie wybierz opcję **Konfiguracja**.
2. Dotknij **Ustawienia faksu**, a następnie wybierz **Zaawansowane opcje faksu**.
3. Dotknij opcji **Automatyczne zmniejszanie**, a następnie wybierz **Wł.** lub **Wył.**

Blokowanie niechcianych numerów faksów

Jeśli korzystasz z usługi prezentacji numeru dzwoniącego oferowanej przez operatora telefonicznego, możesz zablokować określone numery faksu, by drukarka nie drukowała faksów odebranych z tych numerów. Gdy zostanie odebrane faksowe połączenie przychodzące, drukarka porówna numer z listą niechcianych numerów faksu, by sprawdzić, czy połączenie ma zostać zablokowane. Jeśli numer odpowiada numerowi na liście zablokowanych faksów, faks nie zostanie wydrukowany (maksymalna liczba zablokowanych numerów zależy od modelu).



Uwaga Funkcja ta nie jest dostępna we wszystkich krajach/regionach. Jeśli nie jest dostępna w danym kraju/regionie, funkcja **Blokowanie niechcianych faksów** nie jest widoczna w menu **Opcje faksu** lub **Ustawienia faksu**.

Uwaga Jeśli do listy Identyfikator dzwoniącego nie dodano żadnych numerów, zakłada się, że użytkownik nie subskrybuje usługi identyfikacji dzwoniącego.

- [Dodawanie numerów do listy niepożądanych numerów faksów](#)
- [Usuwanie numerów z listy niepożądanych numerów faksów](#)
- [Drukowanie raportu blokowanych faksów](#)

Dodawanie numerów do listy niepożądanych numerów faksów

Określone numery można blokować, dodając je do listy niepożądanych numerów faksów.

Dodawanie numeru do listy niechcianych faksów



1. Dotknij **Ustawienia**.
2. Dotknij **Konfiguracja faksu**, a następnie wybierz **Podst. ustawienia faksu**.
3. Dotknij **Blokada numerów faksów**.
4. Pojawi się komunikat z informacją, że wymagana jest prezentacja numeru dzwoniącego w celu blokady niechcianych faksów. Dotknij **OK**, aby kontynuować.
5. Dotknij **Dodaj numery**.
6. Aby wybrać numer faksu do zablokowania z listy identyfikatorów rozmówców, dotknij **Wybierz z historii połączeń**.
- LUB -
Aby ręcznie wprowadzić numer faksu do zablokowania, dotknij **Wprowadź nowy numer**.
7. Po wprowadzeniu numeru faksu do zablokowania, dotknij **Zakończ**.

 **Uwaga** Wprowadź numer w takiej postaci, w jakiej pojawia się on na wyświetlaczu panelu sterowania, a nie w nagłówku odebranego faksu, ponieważ numery te mogą się różnić.

Usuwanie numerów z listy niepożądanych numerów faksów

Jeśli numer nie ma już być blokowany, można go usunąć z listy numerów blokowanych.



Usuwanie numerów z listy numerów blokowanych faksów

1. Dotknij  (Strzałka w prawo), a następnie dotknij pozycji **Konfiguracja**.
2. Dotknij opcji **Konfiguracja faksu**, a następnie dotknij opcji **Podst. ustawienia faksu**.
3. Dotknij przycisku  (strzałka w dół), a następnie dotknij opcji **Blokada numerów faksów** lub **Konfig. blokow. faksów**.
4. Dotknij **Usuń numery**.
5. Dotknij numeru, który chcesz usunąć, a następnie dotknij przycisku **OK**.

Drukowanie raportu blokowanych faksów

Użyj poniższej procedury, by wydrukować listę zablokowanych numerów faksów.

Drukowanie raportu blokowanych faksów

1. Dotknij  (Strzałka w prawo), a następnie dotknij pozycji **Konfiguracja**.
2. Dotknij opcji **Konfiguracja faksu**, a następnie dotknij opcji **Podst. ustawienia faksu**.
3. Dotknij  (strzałka w dół), a następnie dotknij opcji **Blokada numerów faksów**.
4. Dotknij opcji **Drukuj raporty**, a następnie dotknij opcji **Lista niechcianych faksów**.

Odbieranie faksów na komputerze przy użyciu faksu cyfrowego HP (Prześlij faks na komputer i Prześlij faks na komputer Mac)

Jeśli drukarka jest podłączona do komputera kablem USB, możesz użyć cyfrowego faksu HP (Fax do PC i Fax to Mac), aby automatycznie odbierać i wysyłać fakсы bezpośrednio z komputera. Można także łatwo zapisywać cyfrowe kopie faksów oraz unika się problemów związanych z obsługą obszernych archiwów papierowych.

 **Uwaga** Jeśli drukarka jest połączona z siecią przy użyciu kabla Ethernet lub połączenia bezprzewodowego, zamiast powyższych możesz użyć funkcji Faks cyfrowy HP. Aby uzyskać więcej informacji, zob. [Rozwiązania cyfrowe HP](#).

Odebrane fakсы są zapisywane w formacie TIFF (Tagged Image File Format). Po odebraniu faksu zostaje wyświetlone powiadomienie z łączem do folderu, w którym faks został zapisany.

Pliki nazywane są według klucza: XXXX_YYYYYYYY_ZZZZZ.tif, gdzie X oznacza dane nadawcy, Y datę, a Z czas odebrania faksu.

 **Uwaga** Faks do PC i Fax to Mac obsługują tylko fakсы czarno-białe. Fakсы kolorowe nie są przesyłane do komputera, a tylko drukowane w urządzeniu.

W tym rozdziale opisano następujące zagadnienia:

- [Wymagania funkcji Prześlij faks na komputer](#)
- [Włączenie funkcji Prześlij faks na komputer i Prześlij faks na komputer Macintosh](#)
- [Zmiana ustawień funkcji Prześlij faks na komputer i Prześlij faks na komputer Mac](#)

Wymagania funkcji Prześlij faks na komputer

- Komputer administratora, na którym została włączona funkcja Prześlij faks na komputer lub Prześlij faks na komputer Macintosh, musi być stale włączony. Tylko jeden komputer może być komputerem administratora Faks do PC lub Fax to Mac
- Komputer z folderem docelowym lub serwer muszą być cały czas włączone. Komputer docelowy nie może być uśpiony, gdyż fakсы nie zostaną zapisane w uśpionym lub zahibernowanym komputerze.
- Do zasobnika wejściowego należy załadować papier. Aby uzyskać więcej informacji, zobacz rozdział [Ładowanie papieru](#).

Włączanie funkcji **Prześlij faks na komputer i Prześlij faks na komputer Macintosh**

Na komputerze z systemem Windows do włączenia funkcji **Prześlij faks na komputer** można użyć Kreatora konfiguracji funkcji **Faks cyfrowy**. Na komputerze Macintosh można użyć narzędzia **HP Utility**.

Konfiguracja funkcji **Prześlij faks na komputer (Windows)**

1. Otwórz oprogramowanie drukarki. Aby uzyskać więcej informacji, zob. [Otwieranie oprogramowania drukarki \(w systemie Windows\)](#).
2. Przejdź do sekcji **Faks** na karcie **Drukowanie, skanowanie i faksowanie**, a następnie kliknij dwukrotnie przycisk **Konfiguracja faksu cyfrowego**.
3. Postępuj zgodnie z instrukcjami wyświetlanymi na ekranie.

Konfiguracja funkcji **Prześlij faks na komputer Mac (Mac OS X)**

1. Otwórz **HP Utility**. Aby uzyskać więcej informacji, zob. [HP Utility \(Mac OS\)](#).
2. Kliknij ikonę **Aplikacje** na pasku narzędzi **HP Utility**.
3. Kliknij dwukrotnie **Asystent konfiguracji HP** i postępuj zgodnie z instrukcjami na ekranie.

Zmiana ustawień funkcji **Prześlij faks na komputer i Prześlij faks na komputer Mac**

Ustawienia funkcji **Prześlij faks na komputer** możesz w dowolnej chwili zmodyfikować na swoim komputerze w Kreatorze konfiguracji funkcji **Faks cyfrowy**. Ustawienia funkcji **Prześlij faks na komputer Mac** możesz zaktualizować w programie **HP Utility**.

Fax do PC i Fax to Mac oraz drukowanie faksów można wyłączyć za pomocą panelu sterowania urządzenia.

Modyfikowanie ustawień na panelu sterowania drukarki

1. Dotknij  (Strzałka w prawo), a następnie dotknij pozycji **Konfiguracja**.
2. Dotknij opcji **Konfiguracja faksu, Podst. ustawienia faksu**, a następnie **Faks cyfrowy**.
3. Wybierz ustawienie, które chcesz zmienić. Możesz zmienić następujące ustawienia:

- **Pokaż ustawienia:** Sprawdź nazwę komputera, który został wybrany do zarządzania funkcjami **Faks do PC** lub **Fax to Mac**.
- **Wyłącz:** Wyłącza **Faks do PC** lub **Fax to Mac**.

 **Uwaga** Aby włączyć funkcje **Prześlij faks na komputer** lub **Prześlij faks na komputer Mac**, użyj oprogramowania **HP** na komputerze.

- **Wyłącz drukowanie faksu:** Wybierz tę opcję w celu drukowania faksów po ich odebraniu. Jeśli wyłączysz drukowanie, fakсы kolorowe nadal będą drukowane.

Modyfikowanie ustawień w oprogramowaniu HP (Windows)

1. Otwórz oprogramowanie drukarki. Aby uzyskać więcej informacji, zob. [Otwieranie oprogramowania drukarki \(w systemie Windows\)](#).
2. Przejdź do sekcji **Faks** na karcie **Drukowanie, skanowanie i faksowanie**, a następnie kliknij dwukrotnie przycisk **Konfiguracja faksu cyfrowego**.
3. Postępuj zgodnie z instrukcjami wyświetlanymi na ekranie.

Modyfikowanie ustawień w oprogramowaniu HP (Mac OS X)

1. Otwórz HP Utility. Aby uzyskać więcej informacji, zob. [HP Utility \(Mac OS\)](#).
2. Na pasku narzędzi HP Utility kliknij **Aplikacje**.
3. Kliknij dwukrotnie **Asystent konfiguracji HP** i postępuj zgodnie z instrukcjami na ekranie.

Wyłączanie funkcji **Prześlij faks na komputer** lub **Prześlij faks na komputer Mac**

1. Dotknij  (Strzałka w prawo), a następnie dotknij pozycji **Konfiguracja**.
2. Dotknij **Konfiguracja faksu**, **Podst. ustawienia faksu**, a następnie **Prześl. faks na komputer**.
3. Dotknij **Wyłącz**.

Konfigurowanie wpisów szybkiego wybierania

Często używane numery faksów można konfigurować jako wpisy szybkiego wybierania. Dzięki temu będzie można je szybko wybierać za pomocą panelu sterowania.

 **Wskazówka** Poza tworzeniem wpisów szybkiego wybierania na panelu sterowania drukarki możesz też używać narzędzi dostępnych na komputerze, takich jak oprogramowanie HP dołączone do drukarki i wbudowany serwer internetowy (EWS). Aby uzyskać więcej informacji, zob. [Narzędzia zarządzania drukarką](#).

W tym rozdziale opisano następujące zagadnienia:

- [Konfigurowanie i zmienianie wpisów szybkiego wybierania](#)
- [Konfigurowanie i zmienianie grup wpisów szybkiego wybierania](#)
- [Usuwanie wpisów szybkiego wybierania](#)
- [Drukowanie listy wpisów szybkiego wybierania](#)

Konfigurowanie i zmienianie wpisów szybkiego wybierania

Numery faksów można zapisać jako pozycje szybkiego wybierania.

Konfigurowanie wpisów szybkiego wybierania

1. Na panelu sterowania drukarki dotknij  (Strzałka w prawo), a następnie dotknij opcji **Konfiguracja**.
2. Dotknij **Konfiguracja faksu**, a następnie wybierz **Ustaw. szyb. wybier.**
3. Dotknij **Dodaj/edytuj pozycję szybkiego wybierania** i dotknij pusty numer pozycji.

4. Wpisz numer faksu, a następnie dotknij **Dalej**.

 **Uwaga** Pamiętaj, aby wprowadzić wszystkie pauzy i inne wymagane numery, takie jak kod obszaru lub kod dostępu w przypadku numerów zewnętrznych znajdujących się za systemem PBX (zwykle 9 lub 0) albo numer kierunkowy.

5. Wpisz nazwę pozycji szybkiego wybierania, a następnie dotknij **Gotowe**.

Zmiana wpisów szybkiego wybierania

1. Na panelu sterowania drukarki dotknij  (Strzałka w prawo), a następnie dotknij opcji **Konfiguracja**.
2. Dotknij **Konfiguracja faksu**, a następnie wybierz **Ustaw. szyb. wybier.**
3. Dotknij **Dodaj/edytuj pozycję szybkiego wybierania** i dotknij pozycję do zmiany.
4. Jeśli chcesz zmienić numer faksu, wpisz nowy numer, a następnie dotknij **Dalej**.

 **Uwaga** Pamiętaj, aby wprowadzić wszystkie pauzy i inne wymagane numery, takie jak kod obszaru lub kod dostępu w przypadku numerów zewnętrznych znajdujących się za systemem PBX (zwykle 9 lub 0) albo numer kierunkowy.

5. Jeśli chcesz zmienić nazwę pozycji szybkiego wybierania, wpisz nową nazwę i dotknij **Zakończ**.

Konfigurowanie i zmienianie grup wpisów szybkiego wybierania

Grupy numerów faksów można zapisać jako pozycje szybkiego wybierania grupy.

Konfigurowanie wpisów szybkiego wybierania grup

 **Uwaga** Przed utworzeniem wpisu szybkiego wybierania grupy trzeba utworzyć co najmniej jeden wpis szybkiego wybierania.

1. Na panelu sterowania drukarki dotknij  (Strzałka w prawo), a następnie dotknij opcji **Konfiguracja**.
2. Dotknij **Konfiguracja faksu**, a następnie wybierz **Ustaw. szyb. wybier.**
3. Dotknij **Grupa szybkiego wybierania** i dotknij pusty numer pozycji.
4. Dotknij pozycje szybkiego wybierania, które chcesz umieścić w grupie szybkiego wybierania i dotknij **OK**.
5. Wpisz nazwę pozycji szybkiego wybierania, a następnie dotknij **Gotowe**.

Zmiana wpisów szybkiego wybierania grupy

1. Na panelu sterowania drukarki dotknij  (Strzałka w prawo), a następnie dotknij opcji **Konfiguracja**.
2. Dotknij **Konfiguracja faksu**, a następnie wybierz **Ustaw. szyb. wybier.**
3. Wybierz **Grupa szybkiego wybierania** i dotknij pozycję, którą chcesz zmienić.

4. Jeśli chcesz dodać lub usunąć pozycję szybkiego wybierania z grupy, dotknij pozycje szybkiego wybierania, które chcesz dodać, lub te, które chcesz usunąć i dotknij **OK**.
5. Jeśli chcesz zmienić nazwę grupy szybkiego wybierania, wpisz nową nazwę i dotknij **Zakończ**.

Usuwanie wpisów szybkiego wybierania

Aby usunąć wpisy szybkiego wybierania lub szybkiego wybierania grupy, wykonaj następujące czynności:

1. Na panelu sterowania drukarki dotknij  (Strzałka w prawo), a następnie dotknij opcji **Konfiguracja**.
2. Dotknij **Ustawienia faksu**, a następnie wybierz **Ustawienia szybkiego wybierania**.
3. Dotknij **Usuń pozycję szybkiego wybierania**, dotknij pozycję do usunięcia i dotknij **Tak**, by potwierdzić.

 **Uwaga** Usunięcie wpisu szybkiego wybierania grupy nie powoduje usunięcia poszczególnych wpisów szybkiego wybierania.

Drukowanie listy wpisów szybkiego wybierania

Aby wydrukować listę wszystkich skonfigurowanych wpisów szybkiego wybierania, wykonaj następujące czynności:

1. Załaduj papier do zasobnika. Aby uzyskać więcej informacji, zob. [Ładowanie papieru](#).
2. Na panelu sterowania drukarki dotknij  (Strzałka w prawo), a następnie dotknij opcji **Konfiguracja**.
3. Dotknij **Ustawienia faksu**, a następnie wybierz **Ustawienia szybkiego wybierania**.
4. Dotknij **Wydr. listę szyb. wyb.**

Zmiana ustawień faksu

Po wykonaniu procedur z podręcznej instrukcji obsługi dołączonej do drukarki, wykonaj poniższe instrukcje, by zmienić początkowe ustawienia lub skonfigurować inne opcje faksowania.

- [Konfiguracja nagłówka faksu](#)
- [Ustawienie trybu odbierania \(automatyczne odbieranie\)](#)
- [Ustawianie liczby dzwonek przed odebraniem](#)
- [Zmiana wzorca dzwonienia na dzwonienie dystynktywne](#)
- [Ustawianie rodzaju wybierania numerów](#)
- [Ustawianie opcji ponownego wybierania numeru](#)
- [Ustawianie prędkości transmisji faksu](#)
- [Ustawianie głośności faksu](#)

Konfiguracja nagłówka faksu

Nagłówek faksu zawiera nazwisko i numer faksu na górze każdego wysłanego faksu. Firma HP zaleca ustawienie nagłówka faksu za pomocą oprogramowania HP dostarczonego wraz z drukarką. Możesz skonfigurować nagłówek faksu z panelu sterowania drukarki, zgodnie z opisem.

 **Uwaga** W niektórych krajach/regionach nagłówek faksu jest wymagany przez prawo.

Konfiguracja lub zmiana nagłówka faksu

1. Dotknij  (Strzałka w prawo), a następnie dotknij pozycji **Konfiguracja**.
2. Dotknij opcji **Konfiguracja faksu**, a następnie dotknij opcji **Podst. ustawienia faksu**.
3. Dotknij **Nagłówek faksu**.
4. Wprowadź nazwisko lub nazwę firmy, a następnie dotknij **Zakończ**.
5. Wprowadź numer faksu, a następnie dotknij **Zakończ**.

Ustawienie trybu odbierania (automatyczne odbieranie)

Tryb odbierania określa, czy drukarka odbiera połączenia przychodzące.

- Aby drukarka odpowiadała na fakсы **automatycznie**, należy włączyć ustawienie **Odbieranie automatyczne**. Drukarka odpowiada na wszystkie przychodzące połączenia i fakсы.
- Aby odpowiadać na fakсы **ręcznie**, należy wyłączyć ustawienie **Odbieranie automatyczne**. Aby drukarka odbierała fakсы, musisz odbierać przychodzące połączenia faksowe osobiście.

Aby ustawić tryb odbierania

1. Dotknij  (Strzałka w prawo), a następnie dotknij pozycji **Konfiguracja**.
2. Dotknij opcji **Konfiguracja faksu**, a następnie dotknij opcji **Podst. ustawienia faksu**.
3. Dotknij opcji **Odbieranie automatyczne**, a następnie dotknij opcji **Wł.** lub **Wył.**

Ustawianie liczby dzwonek przed odebraniem



Po włączeniu opcji **Odbieranie automatyczne** można określić liczbę dzwonek, po których urządzenie automatycznie odbierze połączenie przychodzące.

Opcja **Dzwon. do odebr.** jest ważna, jeżeli na tej samej linii co drukarka znajduje się automatyczna sekretarka, ponieważ powinna ona odbierać połączenie przed drukarką. Liczba dzwonek przed odebraniem dla drukarki powinna być większa niż liczba dzwonek przed odebraniem ustawiona dla sekretarki automatycznej.

Na przykład można ustawić liczbę dzwonek dla automatycznej sekretarki na niską wartość, a dla drukarki na maksymalną (maksymalna liczba dzwonek zależy od kraju/regionu). Przy tym ustawieniu automatyczna sekretarka odpowiada na połączenie, a drukarka monitoruje linię. Jeśli drukarka wykryje sygnał faksu, odbierze faks. Jeśli

dane połączenie jest połączeniem głosowym, automatyczna sekretarka nagra wiadomość głosową.

Ustawianie liczby dzwonek przed odebraniem

1. Dotknij  (Strzałka w prawo), a następnie dotknij pozycji **Konfiguracja**.
2. Dotknij opcji **Konfiguracja faksu**, a następnie dotknij opcji **Podst. ustawienia faksu**.
3. Dotknij **Dzwon. do odebr.**
4. Dotknij  (strzałka w górę) lub  (strzałka w dół), aby zmienić liczbę dzwonek.
5. Dotknij **Zakończ**, aby zaakceptować ustawienie.

Zmiana wzorca dzwonienia na dzwonienie dystynktywne

Wielu operatorów telekomunikacyjnych oferuje usługę dzwonienia dystynktywnego, umożliwiającą korzystanie na jednej linii telefonicznej z kilku numerów telefonu. Po wykupieniu tej usługi każdy numer ma przypisany inny wzorec dzwonienia. Można tak skonfigurować drukarkę, aby odbierała połączenia przychodzące z wybranym wzorcem dzwonka.

Podłączając drukarkę do linii z funkcją dzwonienia dystynktywnego, operator sieci telefonicznej musi przypisać osobne wzorce dzwonka do rozmów i do faksów. Firma HP zaleca korzystanie z dzwonek podwójnych lub potrójnych dla numeru faksu. Gdy drukarka wykryje określony wzorec dzwonka, odpowiada na połączenie i odbiera faks.

 **Wskazówka** Do ustawienia dzwonienia dystynktywnego można też użyć funkcji wykrywania wzorca dzwonienia na panelu sterowania drukarki. Dzięki tej funkcji drukarka rozpoznaje i nagrywa wzorec dzwonienia połączenia przychodzącego i na jego podstawie automatycznie określa dystynktywny wzorec dzwonienia przypisany przez operatora telefonicznego do połączeń faksowych.

Jeśli ta usługa jest niedostępna, należy zastosować domyślny wzorec dzwonienia, czyli opcję **Wszystkie dzwonki**.

 **Uwaga** Drukarka nie może odbierać faksów, kiedy słuchawka głównego telefonu jest podniesiona.

Zmiana wzorca dzwonienia na dzwonienie dystynktywne

1. Sprawdź, czy drukarka została ustawiona tak, aby odbierała fakсы automatycznie.
2. Na panelu sterowania drukarki dotknij  (Strzałka w prawo), a następnie dotknij opcji **Konfiguracja**.
3. Dotknij **Ustawienia faksu**, a następnie dotknij **Zaawansowane opcje faksu**.
4. Dotknij **Dzwonienie dystynktywne**.

5. Pojawi się komunikat z informacją, że nie należy zmieniać tego ustawienia, o ile nie posiadasz kilku numerów na tej samej linii telefonicznej. Dotknij **Tak**, aby kontynuować.
6. Wykonaj jedną z następujących czynności:
 - Dotknij wzorca dzwonienia przypisanego przez operatora telefonicznego do połączeń faksowych.
- LUB -
 - Dotknij **Wykrywanie wzorca dzwonienia**, a następnie wykonaj instrukcje wyświetlane na panelu sterowania drukarki.

 **Uwaga** Jeśli funkcja Wykrywanie wzorca dzwonienia nie może wykryć wzorca lub jeśli użytkownik anuluje wykrywanie przed zakończeniem, wzorzec dzwonienia zostanie automatycznie ustawiony na domyślny — **Wszystkie dzwonki**.

Uwaga Jeśli korzystasz z systemu telefonicznego PBX, który ma odmienne wzorce dzwonienia dla wewnętrznych i zewnętrznych połączeń, musisz wybrać numer faksu z numeru zewnętrznego.

Ustawianie rodzaju wybierania numerów

Użyj tej procedury do ustawienia wybierania tonowego lub wybierania impulsowego. Domyślnym ustawieniem fabrycznym jest **Tonowe**. Nie zmieniaj tego ustawienia, chyba że wiesz, że linia telefoniczna nie obsługuje wybierania tonowego.

 **Uwaga** Opcja wybierania impulsowego nie jest dostępna we wszystkich krajach/regionach.

Ustawianie rodzaju wybierania numerów

1. Dotknij ► (Strzałka w prawo), a następnie dotknij opcji **Ustawienia**.
2. Dotknij opcji **Konfiguracja faksu**, a następnie dotknij opcji **Podst. ustawienia faksu**.
3. Dotknij ▼ (strzałka w dół), a następnie dotknij opcji **Wybieranie tonowe lub impulsowe**.
4. Dotknij, by wybrać **Wybieranie tonowe** lub **Wybierane impulsowe**.

Ustawianie opcji ponownego wybierania numeru

Jeśli drukarka nie może wysłać faksu, gdyż faks odbiorcy nie odpowiada lub jest zajęty, podejmie ona próby ponownego wyboru numeru, zgodnie z opcjami Ponowne wybieranie przy zajętości oraz Ponowne wybieranie gdy brak odpowiedzi. Opcje te można włączyć i wyłączyć za pomocą następującej procedury.

- **Ponowne wybieranie przy zajętości:** Jeśli opcja ta jest włączona, drukarka automatycznie ponownie wybierze numer, jeśli otrzyma sygnał zajętości. Ustawieniem fabrycznym tej opcji jest **Wł.**
- **Ponowne wyb. — brak odp.:** Jeśli ta opcja jest włączona, drukarka ponownie wybierze numer jeśli urządzenie odbiorcy nie odbierze połączenia. Ustawieniem fabrycznym tej opcji jest **Wył.**

Ustawianie opcji ponownego wybierania numerów

1. Dotknij **Faks**, a następnie dotknij **Ustawienia**.
2. Dotknij **Ustawienia faksu**, a następnie dotknij **Zaawansowane opcje faksu**.
3. Dotknij opcji **Ustawienia ponownego wybierania numeru**, a następnie wybierz odpowiednie opcje.

Ustawianie prędkości transmisji faksu

Możesz ustawić prędkość transmisji faksu używaną podczas wysyłania i odbierania faksów w komunikacji pomiędzy drukarką a innymi urządzeniami faksującymi.

W przypadku używania jednego z następujących elementów może być konieczne ustawienie niższej szybkości transmisji faksu:

- Internetowa usługa telefoniczna
- System PBX
- Protokół FoIP (Fax over Internet Protocol)
- Usługa ISDN (Integrated Services Digital Network)

Jeśli wystąpią problemy przy wysyłaniu i odbieraniu faksów, użyj niższej **Prędkości faksowania**. Poniższa tabela zawiera dostępne ustawienia prędkości transmisji faksu.

Ustawienie szybkości faksu	Szybkość faksu
Rob.	v.34 (33600 bodów)
Średniej długości	v.17 (14400 bodów)
Wolna	v.29 (9600 bodów)

Ustawianie szybkości faksowania

1. Dotknij  (Strzałka w prawo), a następnie dotknij pozycji **Konfiguracja**.
2. Dotknij **Ustawienia faksu**, a następnie dotknij **Zaawansowane opcje faksu**.
3. Dotknij **Szybkość transmisji faksu**.
4. Dotknij, aby wybrać opcję.

Ustawianie głośności faksu

Użyj tej procedury, aby podgłośnić lub przyciszyć dźwięki faksu.

Ustawianie głośności dźwięku faksu

1. Dotknij  (Strzałka w prawo), a następnie dotknij pozycji **Konfiguracja**.
2. Dotknij opcji **Konfiguracja faksu**, a następnie dotknij opcji **Podst. ustawienia faksu**.
3. Dotknij **Głośność faksu**.
4. Dotknij, by wybrać **Cicho**, **Głośno**, lub **Wył.**

Faks i cyfrowe usługi telefoniczne

Wielu operatorów telefonicznych zapewnia swoim klientom cyfrowe usługi telefoniczne, takie jak.:

- DSL: Usługa DSL (Digital Subscriber Line) od operatora telekomunikacyjnego (w niektórych krajach/regionach usługa DSL może być zwana ADSL).
- PBX: Centrala abonencka (Private Branch Exchange — PBX).
- ISDN: System ISDN (Integrated Services Digital Network).
- FoIP: tania usługa telefoniczna, która umożliwia wysyłanie i odbieranie faksów przy użyciu drukarki przez Internet. Metoda ta nazywana jest faksowaniem przez Internet (Fax over Internet Protocol — FoIP). Aby uzyskać więcej informacji, zob. [Protokół FoIP \(Fax over Internet Protocol\)](#).

Drukarki HP zostały zaprojektowane z myślą o wykorzystaniu tradycyjnych, analogowych usług telefonicznych. Jeśli znajdujesz się w środowisku cyfrowym (takim jak DSL/ADSL, PBX, lub ISDN), może być konieczne użycie filtrów cyfrowo-analogowych lub konwerterów w trakcie konfiguracji drukarki do faksowania.

 **Uwaga** Firma HP nie gwarantuje zgodności drukarki ze wszystkimi liniami cyfrowymi lub operatorami we wszystkich środowiskach cyfrowych lub dla wszystkich konwerterów cyfrowo-analogowych. Zalecana jest bezpośrednia rozmowa z firmą telefoniczną w celu uzyskania prawidłowych opcji konfiguracji uzależnionych od dostępnych usług na linii.

Protokół FoIP (Fax over Internet Protocol)

Możesz korzystać z taniej usługi telefonicznej, pozwalającej na wysyłanie i odbieranie faksów z drukarki za pomocą Internetu. Metoda ta nazywana jest faksowaniem przez Internet (Fax over Internet Protocol — FoIP).

Prawdopodobnie korzystasz z usługi FoIP (udostępnianej przez operatora), jeśli:

- należy wybierać specjalny kod dostępu wraz z numerem faksu lub
- jest używany moduł konwertera IP do łączenia z Internetem, który jest wyposażony w analogowe porty telefoniczne do podłączenia faksu.

 **Uwaga** Faksy możesz wysyłać i odbierać tylko poprzez podłączenie przewodu telefonicznego do portu "1-LINE" w drukarce. Oznacza to, że połączenie z Internetem musi być dokonane poprzez urządzenie konwertujące (posiadające zwyczajne analogowe gniazda dla połączeń faksowych) lub operatora telekomunikacyjnego.

 **Wskazówka** Obsługa tradycyjnego przesyłania faksów przy użyciu dowolnych systemów telefonii IP jest często ograniczona. W przypadku problemów z faksowaniem spróbuj użyć niższej szybkości transmisji faksu lub wyłączyć tryb korekcji błędów. Jeśli jednak wyłączysz tryb korekcji błędów, wysyłanie i odbieranie faksów w kolorze nie będzie możliwe. Aby uzyskać więcej informacji na temat zmiany szybkości transmisji faksu, zob. [Ustawianie prędkości transmisji faksu](#). Aby uzyskać więcej informacji na temat używania trybu korekcji błędów, zob. [Wysyłanie faksu w trybie korekcji błędów](#).

Jeśli masz pytania odnośnie do faksowania przez Internet, aby uzyskać dalszą pomoc, skontaktuj się ze swoim działem pomocy w faksowaniu przez Internet lub lokalnym operatorem.

Raporty z użycia

Możesz skonfigurować drukarkę, by drukowała raporty z błędów i raporty potwierdzeń automatycznie po każdym wysłaniu i odebraniu faksu. Raporty systemowe można także drukować ręcznie, gdy są potrzebne. Raporty te zawierają przydatne informacje systemowe na temat drukarki.

Domyślnie drukarka jest ustawiona, by drukować raport tylko wtedy, gdy wystąpi problem z wysłaniem lub odbieraniem faksu. Komunikat potwierdzenia wskazujący, że faks został wysłany z powodzeniem pojawia się na krótko na wyświetlaczu panelu sterowania po każdej transakcji.

 **Uwaga** Jeśli raporty z jakości wydruku są nieczytelne, możesz sprawdzić szacowane poziomy tuszu za pomocą panelu sterowania lub oprogramowania HP. Aby uzyskać więcej informacji, zob. [Narzędzia zarządzania drukarką](#).

Uwaga Ostrzeżenia o poziomie tuszu i diody podają przybliżone dane wyłącznie w celu planowania. Gdy pojawi się ostrzeżenie o niskim poziomie tuszu, postaraj się zaopatrzyć w nowy pojemnik, aby uniknąć opóźnień w drukowaniu. Do momentu wyświetlenia stosownego monitu nie trzeba wymieniać pojemników z tuszem.

Uwaga Upewnij się, że głowica drukująca i pojemniki z tuszem są w dobrym stanie i są prawidłowo zainstalowane. Aby uzyskać więcej informacji, zob. [Korzystanie z pojemników z tuszem](#).

W tym rozdziale opisano następujące zagadnienia:

- [Drukowanie potwierdzeń faksów](#)
- [Drukowanie raportów z błędów faksów](#)
- [Wyświetlanie i drukowanie dziennika faksów](#)
- [Usuwanie dziennika faksów](#)
- [Drukowanie szczegółowych informacji o ostatniej transakcji faksowej](#)
- [Drukowanie Raportu identyfikacji rozmówców](#)
- [Wyświetlanie Historii połączeń](#)

Drukowanie potwierdzeń faksów

Jeśli trzeba wydrukować potwierdzenie wysłania, należy wykonać poniższe czynności, aby włączyć potwierdzenie faksu, **zanim** przystąpi się do wysyłania faksu. Wybierz opcję **Włącz (wysyłanie faksów)** lub **Włącz (wysyłanie i odbieranie)**.

Domyślnym ustawieniem potwierdzenia faksu jest **Wyłącz**. Oznacza to, że raport potwierdzenia nie jest drukowany po wysłaniu lub odebraniu każdego faksu. Komunikat potwierdzenia wskazujący, że faks został wysłany pomyślnie, pojawia się na krótko na wyświetlaczu panelu sterowania po każdej transakcji.

 **Uwaga** Na potwierdzeniu wysłania faksu możesz umieścić obraz pierwszej strony faksu, jeśli wybierzesz opcję **Włącz (wysyłanie faksów)** lub **Włącz (wysyłanie i odbieranie)** i jeśli zeskanujesz faks w celu wysłania go z pamięci lub użyjesz opcji **Skanuj i faksuj**.

Włączanie funkcji potwierdzenia wysłania faksu

1. Dotknij **Faks**, a następnie dotknij **Ustawienia**.
2. Dotknij **Ustawienia faksu**, a następnie dotknij **Zaawansowane opcje faksu**.
3. Dotknij **Potwierdzenie faksu**.
4. Dotknij, by wybrać jedną z poniższych opcji.

Wyłącz	Nie drukuje potwierdzenia faksu po udanym wysłaniu lub odebraniu faksu. Jest to ustawienie domyślne.
Włącz (wysyłanie faksów)	Drukuje potwierdzenie faksu po każdym wysłaniu faksu.
Włącz (odbieranie faksów)	Drukuje potwierdzenie faksu po każdym odebraniu faksu.
Włącz (wysyłanie i odbieranie)	Drukuje potwierdzenie faksu po każdym wysłaniu i odebraniu faksu.

Umieszczanie obrazu faksu na raporcie

1. Dotknij **Faks**, a następnie dotknij **Ustawienia**.
2. Dotknij **Ustawienia faksu**, a następnie dotknij **Zaawansowane opcje faksu**.
3. Dotknij **Potwierdzenie faksu**.
4. Dotknij opcji **Włącz (wysyłanie faksów)** lub **Włącz (odbieranie faksów)** albo **Włącz (wysyłanie i odbieranie)**.
5. Dotknij **Potwierdzenie faksu z obrazem**.

Drukowanie raportów z błędów faksów

Można skonfigurować drukarkę tak, aby automatycznie drukowała raport po wystąpieniu błędu w czasie transmisji.

Ustawianie drukarki by automatycznie drukowała raporty o błędach faksu

1. Dotknij **Faks**, a następnie dotknij **Ustawienia**.
2. Dotknij **Ustawienia faksu**, a następnie dotknij **Zaawansowane opcje faksu**.
3. Dotknij **Raport błędów faksu**.
4. Dotknij, by wybrać jedną z poniższych opcji.

Włącz (wysyłanie i odbieranie)	Drukowanie po wystąpieniu błędu faksu.
Wyłącz	Raporty błędów faksu nie są nigdy drukowane.

Włącz (wysyłanie faksów)	Drukowanie po wystąpieniu błędu transmisji. Jest to ustawienie domyślne.
Włącz (odbieranie faksów)	Drukowanie po wystąpieniu błędu podczas odbierania.

Wyświetlanie i drukowanie dziennika faksów

Możesz wydrukować dziennik faksów odebranych i wysłanych przez drukarkę.

Drukowanie dziennika faksu za pomocą panelu sterowania drukarki

1. Dotknij  (Strzałka w prawo), a następnie dotknij opcji **Ustawienia**.
2. Dotknij opcji **Konfiguracja faksu**, a następnie dotknij opcji **Raporty dot. faksu**.
3. Dotknij **Dziennik faksu**.

Usuwanie dziennika faksów

Aby wyczyścić dziennik faksu, należy wykonać następujące kroki:



Uwaga Wyczyszczenie dziennika faksów powoduje usunięcie wszystkich faksów zapisanych w pamięci.

Czyszczenie dziennika faksu

1. Dotknij **Faks**, a następnie dotknij **Ustawienia**.
2. Dotknij opcji **Konfiguracja faksu**, a następnie dotknij opcji **Narzędzia faksów**.
3. Dotknij **Wyczyść dziennik faksów**.

Drukowanie szczegółowych informacji o ostatniej transakcji faksowej

Raport o ostatniej transakcji faksowej zawiera szczegółowe informacje o ostatniej transakcji faksowej. Szczegółowe informacje obejmują numer faksu, liczbę stron i stan faksu.

Drukowanie raportu o ostatniej transakcji faksowej

1. Dotknij  (Strzałka w prawo), a następnie dotknij pozycji **Konfiguracja**.
2. Dotknij opcji **Konfiguracja faksu**, a następnie dotknij opcji **Raporty dot. faksu**.
3. Dotknij **Ostatnia transakcja**.

Drukowanie Raportu identyfikacji rozmówców

Użyj poniższej procedury by wydrukować listę dzwoniących numerów faksów.

Drukowanie raportu z historii identyfikacji dzwoniącego



1. Dotknij  (Strzałka w prawo), a następnie dotknij pozycji **Konfiguracja**.
2. Dotknij opcji **Konfiguracja faksu**, a następnie dotknij opcji **Raporty dot. faksu**.
3. Dotknij opcji **Raport ident. rozmówców**.

Wyświetlanie Historii połączeń

Użyj poniższej procedury, aby wyświetlić listę wszystkich połączeń wykonanych przy użyciu drukarki.

 **Uwaga** Nie można wydrukować historii połączeń. Można ją jedynie przejrzeć na wyświetlaczu panelu sterowania drukarki.

Wyświetlanie Historii połączeń

1. Dotknij  (Strzałka w prawo), a następnie dotknij pozycji **Faks**.
2. Dotknij  (Historia połączeń).

7 Usługi sieci Web

Drukarka obsługuje innowacyjne, internetowe rozwiązania, które ułatwiają uzyskiwanie dostępu do Internetu, korzystanie z dokumentów i szybkie drukowanie — wszystko to bez konieczności używania komputera.

 **Uwaga** Aby korzystać z tych funkcji, drukarka musi być podłączona do Internetu (kablem Ethernet lub za pośrednictwem połączenia bezprzewodowego). Nie możesz używać funkcji internetowych, jeśli drukarka jest podłączona do komputera kablem USB.

W tym rozdziale opisano następujące zagadnienia:

- [Co to są usługi sieci Web?](#)
- [Konfigurowanie usług sieci Web](#)
- [Korzystanie z usług sieci Web](#)
- [Usuwanie usług WWW](#)

Co to są usługi sieci Web?

Drukarka oferuje następujące usługi sieci Web:

- [HP ePrint](#)
- [Aplikacje drukarki](#)

HP ePrint

HP ePrint to darmowa usługa firmy HP, pozwalająca na drukowanie dokumentów na drukarce z włączoną usługą HP ePrint w dowolnym czasie i z dowolnego miejsca. Jest to tak łatwe, jak wysłanie wiadomości e-mail na adres przypisany drukarce podczas włączania usług WWW w drukarce. Nie potrzeba sterowników ani specjalnego oprogramowania. Jeśli możesz wysłać wiadomość e-mail, możesz drukować zawszą za pomocą HP ePrint.

Po utworzeniu konta na stronie HP Connected można wykonać następujące czynności:

- Logowanie w celu wyświetlenia stanu zadania HP ePrint
- Zarządzanie kolejką drukowania HP ePrint
- Ustalanie, kto może korzystać z adresu e-mail HP ePrint w celu drukowania
- Uzyskanie pomocy HP ePrint

Aplikacje drukarki

Aplikacje dla drukarek pozwalają na łatwe odnalezienie i drukowanie wstępnie sformatowanych treści z Internetu bezpośrednio z drukarki. Możesz także skanować i przechowywać w Internecie cyfrowe dokumenty.

Aplikacje dla drukarek udostępniają szeroki zakres treści, od kuponów zniżkowych po zajęcia dla rodziny, wiadomości, podróże, sport, gotowanie, zdjęcia i wiele innych. Istnieje nawet możliwość wyświetlania i drukowania zdjęć z popularnych witryn udostępniania.

Określone aplikacje pozwalają także na planowanie dostarczania zawartości aplikacji do drukarki.

Formatowanie treści specjalnie dla drukarki oznacza, że tekst i obrazy nie będą obcinane, ani nie wystąpi osobna strona z tylko jedną linią tekstu. W niektórych drukarkach możesz także wybrać ustawienia papieru i jakości wydruku na ekranie podglądu wydruku.

Konfigurowanie usług sieci Web

Aby skonfigurować usługi sieci Web, wykonaj następujące czynności.

 **Uwaga** Przed skonfigurowaniem usług WWW sprawdź, czy masz połączenie z Internetem.

- [Konfigurowanie usług sieci Web przy użyciu oprogramowania drukarki HP](#)
- [Konfigurowanie usług sieci Web przy użyciu panelu sterowania drukarki](#)
- [Konfigurowanie usług sieci Web przy użyciu wbudowanego serwera internetowego](#)

Konfigurowanie usług sieci Web przy użyciu oprogramowania drukarki HP

Poza włączaniem kluczowych funkcji drukarki, możesz wykorzystać oprogramowanie drukarki HP dołączone do drukarki do skonfigurowania usług WWW. Jeśli nie skonfigurujesz usług WWW podczas instalacji oprogramowania HP w komputerze, możesz nadal je skonfigurować za pomocą oprogramowania.

Wykonaj następujące kroki, by skonfigurować usługi WWW (zależnie od systemu operacyjnego):

Konfigurowanie usług WWW (Windows)

1. Otwórz oprogramowanie drukarki. Aby uzyskać więcej informacji, zob. [Otwieranie oprogramowania drukarki \(w systemie Windows\)](#).
2. Kliknij dwukrotnie opcję **Strona domowa drukarki** w sekcji **Drukowanie** na karcie **Drukowanie, skanowanie i faksowanie**.
Zostanie otwarty wbudowany serwer internetowy drukarki.
3. Na karcie **Usługi sieci Web** kliknij polecenie **Ustawienia** w części **Ustawienia usług sieci Web**.
4. Kliknij **Zaakceptuj zasady korzystania i włącz usługi WWW**, a następnie kliknij **Dalej**.
5. Kliknij **Tak**, aby pozwolić drukarce na automatyczne wyszukanie i instalację aktualizacji dla urządzenia.
6. Jeśli sieć korzysta z ustawień proxy do łączenia się z Internetem, wprowadź te ustawienia.
7. Postępuj zgodnie z instrukcjami na karcie informacyjnej Usług WWW, by zakończyć konfigurację.



Konfiguracja Usług WWW (Mac OS X)

- ▲ W celu konfiguracji i zarządzania usługami WWW w Mac OS X możesz użyć wbudowany serwer WWW (EWS). Aby uzyskać więcej informacji, zob. [Konfigurowanie usług sieci Web przy użyciu wbudowanego serwera internetowego](#).

Konfigurowanie usług sieci Web przy użyciu panelu sterowania drukarki

Panel sterowania drukarki zapewnia łatwy sposób konfiguracji i zarządzania usługami WWW.

Aby skonfigurować usługi sieci Web, wykonaj następujące czynności:

1. Upewnij się, że drukarka jest podłączona do Internetu.
2. Na panelu sterowania drukarki dotknij przycisku  (Aplikacje) lub  (HP ePrint).
3. Dotknij opcji **Zgadzam się**, aby zaakceptować Warunki użytkowania, a następnie włącz usługi sieci Web.
4. Na ekranie **Automatyczna aktualizacja** dotknij opcji **Tak**, aby włączyć w drukarce automatyczne sprawdzanie i instalowanie aktualizacji produktu.
5. Jeśli do łączenia się z Internetem używane są ustawienia proxy, wprowadź te ustawienia:
 - a. Dotknij **Wprowadź proxy**.
 - b. Wpisz ustawienia serwera proxy, a następnie dotknij przycisku **Gotowe**.
6. Postępuj zgodnie z instrukcjami na karcie informacyjnej Usług WWW, by zakończyć konfigurację.

Konfigurowanie usług sieci Web przy użyciu wbudowanego serwera internetowego

Do skonfigurowania usług sieci Web i zarządzania nimi możesz użyć wbudowanego serwera internetowego (EWS) drukarki.

Aby skonfigurować usługi sieci Web, wykonaj następujące czynności:

1. Otwórz serwer EWS. Aby uzyskać więcej informacji, zob. [Wbudowany serwer internetowy](#).
2. Na karcie **Usługi sieci Web** kliknij polecenie **Ustawienia** w części **Ustawienia usług sieci Web**.
3. Kliknij przycisk **Kontynuuj**, zaznacz opcje **Zaakceptuj warunki użytkowania i włącz usługi WWW**, **Włącz usługi WWW** oraz **Aktualizuj aplikacje**, a następnie kliknij przycisk **Dalej**.
4. Kliknij **Tak**, aby pozwolić drukarce na automatyczne wyszukanie i instalację aktualizacji dla urządzenia.
5. Jeśli sieć korzysta z ustawień proxy do łączenia się z Internetem, wprowadź te ustawienia.
6. Postępuj zgodnie z instrukcjami na karcie informacyjnej Usług WWW, by zakończyć konfigurację.

Korzystanie z usług sieci Web

W następnjej części opisano sposób konfiguracji i używania usług sieci Web.

- [HP ePrint](#)
- [Aplikacje drukarki](#)

HP ePrint

HP ePrint pozwala na drukowanie na drukarce z włączoną usługą HP ePrint w dowolnej chwili i z dowolnego miejsca.

Aby skorzystać z HP ePrint, sprawdź czy posiadasz:

- Komputer lub urządzenie przenośne podłączone do Internetu i z obsługą e-mail
- Drukarkę zgodną z HP ePrint, w której włączono usługę WWW

 **Wskazówka** Dodatkowe informacje na temat zarządzania i konfiguracji ustawień HP ePrint oraz na temat najnowszych funkcji, odwiedź stronę HP Connected (www.hpconnected.com).

Drukowanie za pomocą HP ePrint

Wykonaj następujące kroki, by wydrukować dokumenty za pomocą HP ePrint:

1. W komputerze lub urządzeniu przenośnym otwórz aplikację poczty e-mail.

 **Uwaga** Informacje na temat korzystania z aplikacji poczty e-mail w komputerze lub urządzeniu przenośnym znajdziesz w dokumentacji dołączonej do aplikacji.

2. Utwórz nową wiadomość e-mail i załącz plik, który chcesz wydrukować. Aby wyświetlić listę plików obsługiwanych przez usługę HP ePrint oraz wytyczne dotyczące korzystania z tej funkcji, zobacz [HP ePrint](#).
3. Wprowadź adres e-mail drukarki w polu „Do” wiadomości, a następnie wybierz opcję wysłania wiadomości e-mail.

 **Uwaga** Upewnij się, że adres e-mail drukarki jest jedynym adresem w polu „Do” wiadomości e-mail. Jeśli w polu „Do” znajdują się inne adresy, wysyłane załączniki mogą nie zostać wydrukowane.

Znajdowanie adresu e-mail drukarki

 **Uwaga** Upewnij się, że konto ePrint zostało utworzone. Aby utworzyć konto na stronie HP Connected, przejdź na stronę HP Connected pod adresem www.hpconnected.com.

Aby przejść do ekranu głównego, dotknij przycisku  (HP ePrint).

 **Wskazówka** Aby wydrukować adres e-mail, dotknij przycisku **Drukuj info**.

Wyłączanie HP ePrint

Wykonaj następujące kroki, by wyłączyć HP ePrint:

1. Na ekranie głównym dotknij przycisku  (HP ePrint), a następnie dotknij opcji **Ustawienia**.
2. Dotknij przycisku **ePrint**, a następnie dotknij opcji **Wyłącz**.

 **Uwaga** Aby usunąć wszystkie usługi WWW, zobacz [Usuwanie usług WWW](#).

Aplikacje drukarki

Aplikacje drukarki umożliwiają łatwe znajdowanie i drukowanie sformatowanej zawartości sieci Web bezpośrednio z drukarki.

Używanie aplikacji drukarki

Aby skorzystać z aplikacji drukarki, na wyświetlaczu panelu sterowania dotknij przycisku Aplikacje, a następnie dotknij aplikacji, której chcesz użyć.

Więcej informacji na temat poszczególnych aplikacji drukarki można znaleźć w witrynie pod adresem www.hpconnected.com.

Zarządzanie aplikacjami drukarki

Możesz zarządzać aplikacjami dla drukarek za pomocą HP Connected. Możesz dodawać, konfigurować lub usuwać aplikacje dla drukarek oraz ustawiać kolejność, w jakiej pojawiają się na wyświetlaczu drukarki.

 **Uwaga** Aby zarządzać aplikacjami za pomocą HP Connected, utwórz konto HP Connected i dodaj drukarkę. Aby uzyskać więcej informacji, zobacz www.hpconnected.com.

Wyłączanie aplikacji drukarki

Aby wyłączyć aplikacje drukarki, wykonaj następujące czynności:

1. Na ekranie głównym dotknij przycisku  (HP ePrint), a następnie dotknij opcji **Ustawienia**.
2. Dotknij przycisku **Aplikacje**, a następnie dotknij opcji **Wyłącz**.

 **Uwaga** Aby usunąć wszystkie usługi WWW, zobacz [Usuwanie usług WWW](#).

Usuwanie usług WWW

Aby usunąć usługi WWW, wykonaj następujące kroki:

1. Na wyświetlaczu panelu sterowania drukarki dotknij przycisku  (HP ePrint), a następnie dotknij opcji **Ustawienia**.
2. Dotknij opcji **Usuń usługi sieci Web**.

8 Korzystanie z pojemników z tuszem

Aby zapewnić najlepszą jakość drukowania z drukarki, wykonaj kilka prostych czynności konserwacyjnych. W tej części znajdują się wskazówki dotyczące obsługi pojemników z tuszem i instrukcje wymiany pojemników, oraz wyrównywania i czyszczenia głowicy drukującej.

 **Wskazówka** W przypadku problemów z kopiowaniem dokumentów, zob. [Rozwiązywanie problemów z jakością drukowania](#).

W tym rozdziale opisano następujące zagadnienia:

- [Informacje na temat pojemników z tuszem i głowicy drukującej](#)
- [Sprawdzanie szacowanego poziomu tuszu w pojemnikach](#)
- [Drukowanie tylko przy użyciu czarnego lub kolorowego tuszu](#)
- [Wymiana pojemników z tuszem](#)
- [Przechowywanie materiałów eksploatacyjnych](#)
- [Przechowywanie anonimowych danych o użytkowaniu](#)

Informacje na temat pojemników z tuszem i głowicy drukującej

Poniższe wskazówki mogą być pomocne przy konserwacji pojemników HP i zapewnieniu stałej jakości wydruków.

- Instrukcje w tym podręczniku użytkownika są przeznaczone do wymiany pojemników z tuszem i nie są przeznaczone dla pierwszej instalacji.
-  **Przeostroga** HP zaleca jak najszybsze zainstalowanie brakujących pojemników w celu uniknięcia problemów z jakością druku, możliwości zużycia dodatkowego tuszu lub uszkodzenia systemu atramentowego. Nigdy nie wyłączaj drukarki, gdy brakuje pojemników.
- Pojemniki z tuszem przechowuj zamknięte w oryginalnym opakowaniu, aż do momentu ich użycia.
- Upewnij się, że drukarka została prawidłowo wyłączona. Aby uzyskać więcej informacji, zob. [Wyłączanie drukarki](#).
- Pojemniki z tuszem przechowuj w temperaturze pokojowej (15-35°C lub 59-95°F).
- Nie czyść głowicy drukującej, jeśli nie zachodzi taka potrzeba. Niepotrzebne czyszczenie powoduje utratę tuszu oraz skraca trwałość pojemników.

- Obchodź się ostrożnie z pojemnikami z tuszem. Upuszczanie, potrząsanie lub nieostrożne obchodzenie się z pojemnikami podczas instalacji może powodować tymczasowe problemy z drukowaniem.
- Jeśli przewożysz drukarkę, wykonaj następujące czynności, aby uniknąć wycieku tuszu z drukarki lub innych uszkodzeń drukarki:
 - Sprawdź, czy urządzenie jest wyłączone, naciskając  (przycisk Zasilanie). Przed odłączeniem drukarki zaczekaj, aż ucichną wszystkie dźwięki wskazujące na ruch wewnątrz urządzenia. Aby uzyskać więcej informacji, zob. [Wyłączanie drukarki](#).
 - Sprawdź, czy pojemniki z tuszem i głowica drukująca są zainstalowane.
 - Drukarka musi być przewożona na płask. Nie wolno umieszczać jej na boku, tyle, przodzie lub górnej powierzchni.

Tematy pokrewne

- [Sprawdzanie szacowanego poziomu tuszu w pojemnikach](#)
- [Konserwacja głowicy drukującej](#)

Sprawdzanie szacowanego poziomu tuszu w pojemnikach

Szacowane poziomy tuszu można sprawdzić przy użyciu oprogramowania drukarki lub jej panelu sterowania. Aby uzyskać informacje na temat używania tych narzędzi, zob. [Narzędzia zarządzania drukarką](#) i [Korzystanie z panelu sterowania drukarki](#). Możesz także wydrukować stronę Stan drukarki, aby obejrzeć te informacje (zob. [Informacje na temat Raportu o stanie drukarki](#)).

 **Uwaga** Ostrzeżenia o poziomie tuszu i diody podają przybliżone dane wyłącznie w celu planowania. Gdy pojawi się ostrzeżenie o niskim poziomie tuszu, postaraj się zaopatrzyć w nowy pojemnik, aby uniknąć opóźnień w drukowaniu. Do momentu wyświetlenia monitu nie trzeba wymieniać pojemników.

Uwaga Jeśli został zainstalowany napełniany lub regenerowany pojemnik z tuszem lub gdy pojemnik był używany w innej drukarce, wskaźnik poziomu tuszu może być niedokładny lub niedostępny.

Uwaga Tusz z pojemników jest wykorzystywany na szereg sposobów w procesie drukowania, w tym w procesie inicjalizacji, który przygotowuje drukarkę i pojemniki do drukowania, oraz w procesie serwisowania głowicy, który utrzymuje czystość dysz i prawidłowy przepływ tuszu. Dodatkowo po zakończeniu korzystania z pojemnika pozostaje w nim niewielka ilość tuszu. Więcej informacji znajduje się na stronie www.hp.com/go/inkusage.

Drukowanie tylko przy użyciu czarnego lub kolorowego tuszu

To urządzenie nie zostało zaprojektowane do normalnego drukowania przy użyciu tylko pojemnika z czarnym tuszem, gdy w pojemnikach z tuszem kolorowym zabrakło tuszu.

Drukarka ma jednak możliwość jak najdłuższego drukowania, gdy tusz w pojemnikach zacznie się kończyć.

Jeśli ilość tuszu w głowicy drukującej będzie wystarczająca, drukarka zaoferuje użytkownikowi możliwość użycia tylko czarnego tuszu w przypadku wyczerpania tuszu w co najmniej jednym pojemniku kolorowym oraz użycia tylko kolorowego tuszu w przypadku wyczerpania tuszu w pojemniku z czarnym tuszem.

- Ilość materiałów, które można wydrukować tylko przy użyciu tuszu czarnego lub kolorowego, jest ograniczona, dlatego w takim przypadku należy mieć przygotowane zastępcze pojemniki z tuszem.
- Gdy ilość tuszu nie będzie wystarczająca, zostanie wyświetlona wiadomość o wyczerpaniu co najmniej jednego pojemnika i w celu dalszego drukowania konieczna będzie wymiana zużytych pojemników.

⚠ Przewaga Chociaż pojemniki z tuszem nie ulegają uszkodzeniu, gdy są pozostawione poza drukarką, to głowica drukująca wymaga ciągłej obecności pojemników po skonfigurowaniu drukarki do pracy. Pozostawienie jednego lub kilku pustych gniazd pojemników może spowodować problemy z jakością druku, a nawet uszkodzić głowicę drukującą. Wyczyść głowicę jeśli pojemnik ostatnio znajdował się poza drukarką przez dłuższy czas, lub nastąpiła ostatnio blokada papieru, a jakość spadła w widoczny sposób. Aby uzyskać więcej informacji, zob. [Czyszczenie głowicy drukującej](#).

Wymiana pojemników z tuszem

📄 Uwaga Aby uzyskać więcej informacji na temat recyklingu zużytych materiałów eksploatacyjnych, zobacz [Program recyklingu materiałów eksploatacyjnych do drukarek atramentowych firmy HP](#).

Jeśli nie masz zamiennych pojemników z tuszem do drukarki, zobacz [Pojemniki z tuszem i głowice drukujące](#).

📄 Uwaga Obecnie niektóre części witryny HP są nadal dostępne tylko w języku angielskim.

Uwaga Nie wszystkie pojemniki są dostępne w każdym kraju/regionie.

⚠ Przewaga HP zaleca jak najszybsze zainstalowanie brakujących pojemników w celu uniknięcia problemów z jakością druku, możliwości zużycia dodatkowego tuszu lub uszkodzenia systemu atramentowego. Nigdy nie wyłączaj drukarki, gdy brakuje pojemników.

Skorzystaj z tych kroków w celu wymiany pojemników.

Wymiana pojemników z tuszem

1. Sprawdź, czy drukarka jest włączona.
2. Otwórz drzwiczki pojemników z tuszem.

📄 Uwaga Zaczekaj, aż karetką zatrzyma się, zanim przejdziesz do następnego kroku.

3. Naciśnij przednią część pojemnika z tuszem, aby zwolnić zatrzask i wyjąć pojemnik z gniazda.

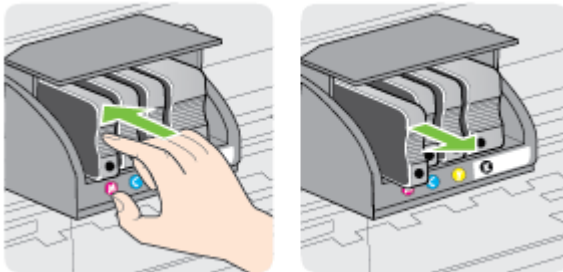

4. Wymij nowy pojemnik z tuszem z opakowania.
5. Wspomagając się kolorowymi literami, wsuń prawidłowo pojemnik z tuszem w pusty gniazdzisko.

⚠ Przewaga Nie unosz uchwyty zatrzasku na karcie, aby zainstalować pojemniki z tuszem. Mogłoby to spowodować nieprawidłowe umieszczenie głowicy lub pojemników z tuszem i błędy lub problemy z jakością druku. Jeśli pojemniki z tuszem mają zostać zainstalowane prawidłowo, zatrzask musi pozostać w dole.

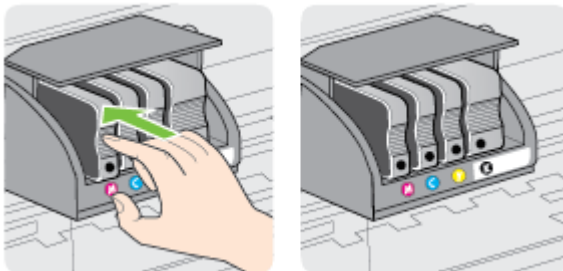

Upewnij się, że pojemnik z tuszem został włożony do gniazda z literą w takim samym kolorze, co kolor tuszu w instalowanym pojemniku.



6. Powtórz czynności opisane w punktach od 3 do 5 dla każdego wymienianego pojemnika z tuszem.
7. Zamknij drzwiczki dostępu do karetki.

Tematy pokrewne

Pojemniki z tuszem i głowice drukujące

Przechowywanie materiałów eksploatacyjnych

Pojemniki z tuszem można pozostawić w drukarce przez dłuższy czas. Aby zapewnić optymalny stan pojemnika z tuszem, należy wyłączać drukarkę we właściwy sposób. Aby uzyskać więcej informacji, zob. Wyłączanie drukarki.

Przechowywanie anonimowych danych o użytkowaniu

Pojemniki z tuszem HP stosowane w tej drukarce zawierają procesor pamięci, który pomaga przy eksploatacji drukarki.

Dodatkowo układ pamięci zapisuje ograniczony zestaw anonimowych informacji na temat użycia produktu, który może zawierać następujące informacje: datę pierwszej instalacji pojemnika, datę ostatniego użycia, liczbę wydrukowanych za jego pomocą stron, pokrycie stron, częstość drukowania, użyte tryby drukowania, ewentualne błędy druku oraz model drukarki.

Informacje te pomagają w projektowaniu nowych drukarek HP, które spełniają potrzeby klientów. Dane zbierane z układu pamięci pojemnika nie zawierają informacji, które mogłyby być użyte do poznania tożsamości klienta lub użytkownika pojemnika albo drukarki.

Firma HP zbiera próbki układów pamięci z pojemników zwróconych w ramach darmowego programu zwrotu i przetwarzania HP (HP Planet Partners: www.hp.com/hpinfo/globalcitizenship/environment/recycle). Dane te są odczytywane z próbek w celu ulepszenia przyszłych drukarek firmy HP. Dostęp do tych danych mogą mieć także partnerzy HP, którzy pomagają firmie HP w recyklingu pojemników z tuszem.

Poza tym każdy, kto znajdzie się w posiadaniu pojemnika może uzyskać dostęp do anonimowych danych zapisanych w pamięci pojemnika. Jeśli nie chcesz zezwolić na dostęp do tych informacji, możesz wyłączyć układ pamięci. Jednak po wyłączeniu pamięci pojemnik z tuszem nie będzie mógł już działać w drukarce HP.

Jeśli obawiasz się udostępniania tych anonimowych informacji, możesz uczynić te informacje niedostępnymi przez wyłączenie zdolności układu pamięci do zbierania informacji o użyciu drukarki:

Wyłączenie funkcji zbierania informacji

1. Na panelu sterowania drukarki dotknij  (Strzałka w prawo), a następnie dotknij opcji **Konfiguracja**.
2. Wybierz opcję **Preferencje**, a następnie wybierz **Informacje o układzie w pojemniku**.
3. Dotknij **OK**, aby wyłączyć zbieranie danych o użyciu.



Uwaga W celu przywrócenia funkcji zbierania informacji przywróć ustawienia fabryczne.

Uwaga Po wyłączeniu funkcji zbierania informacji o wykorzystaniu drukarki można nadal korzystać z pojemnika w drukarce HP.

9 Rozwiązywanie problemów

W tej części zamieszczone są propozycje rozwiązań typowych problemów. Jeśli drukarka nie działa prawidłowo, a te sugestie nie pomogły rozwiązać problemu, spróbuj skorzystać z jednej z poniższych usług pomocy technicznej.

W tym rozdziale opisano następujące zagadnienia:

- [Pomoc techniczna firmy HP](#)
- [Ogólne wskazówki i zasoby diagnostyczne](#)
- [Rozwiązywanie problemów z drukarką](#)
- [Rozwiązywanie problemów z jakością drukowania](#)
- [Rozwiązywanie problemów z podawaniem papieru](#)
- [Rozwiązywanie problemów z kopiowaniem](#)
- [Rozwiązywanie problemów ze skanowaniem](#)
- [Rozwiązywanie problemów z faksowaniem](#)
- [Rozwiązywanie problemów z używaniem usług sieci Web i witryn HP](#)
- [Rozwiązywanie problemów z rozwiązaniami cyfrowymi HP](#)
- [Rozwiązywanie problemów z urządzeniami pamięci masowej](#)
- [Rozwiązywanie problemów z siecią Ethernet](#)
- [Rozwiązywanie problemów z siecią bezprzewodową](#)
- [Konfiguracja oprogramowania zapory sieciowej do współdziałania z drukarkami](#)
- [Rozwiązywanie problemów z zarządzaniem drukarką](#)
- [Rozwiązywanie problemów z instalacją](#)
- [Rozwiązywanie problemów z siecią](#)
- [Informacje na temat Raportu o stanie drukarki](#)
- [Konservacja głowicy drukującej](#)
- [Znaczenie strony konfiguracji sieci](#)
- [Usuwanie zacięć](#)

Pomoc techniczna firmy HP

W przypadku wystąpienia problemu należy wykonać następujące czynności:

1. Zapoznaj się z dokumentacją dołączoną do drukarki.
2. Odwiedź stronę internetową pomocy firmy HP pod adresem www.hp.com/support. Strona ta zawiera informacje i narzędzia pomocne przy rozwiązywaniu wielu powszechnych problemów z drukarką. Z pomocy online mogą korzystać wszyscy klienci firmy HP. Jest to najszybsze źródło aktualnych informacji o drukarce oraz wykwalifikowanej pomocy i obejmuje:
 - Szybki dostęp do wykwalifikowanych specjalistów wsparcia
 - Aktualizacje sterowników i oprogramowania HP do drukarek tej firmy
 - Ważne informacje dotyczące rozwiązywania często występujących problemów
 - Po zarejestrowaniu drukarki użytkownik uzyskuje dostęp do aktualizacji do drukarki, informacji oraz alertów dotyczących pomocy technicznej HP

Aby uzyskać więcej informacji, zob. [Uzyskiwanie pomocy elektronicznej](#).

3. Zadzwoń do pomocy technicznej firmy HP. Opcje oraz dostępność pomocy technicznej zależą od drukarki, kraju/regionu i języka. Aby uzyskać więcej informacji, zob. [Pomoc techniczna firmy HP przez telefon](#).

Uzyskiwanie pomocy elektronicznej

Informacje dotyczące pomocy technicznej i gwarancji można znaleźć w witrynie firmy HP w sieci Web pod adresem www.hp.com/support. Strona ta zawiera informacje i narzędzia pomocne przy rozwiązywaniu wielu powszechnych problemów z drukarką. Jeśli zostanie wyświetlony monit, wybierz swój kraj/region, a następnie kliknij **Kontakt z firmą HP**, aby uzyskać informacje o numerach telefonów do pomocy technicznej.

W witrynie internetowej można również znaleźć wsparcie techniczne, sterowniki, materiały eksploatacyjne, informacje o zamawianiu oraz skorzystać z innych opcji, w tym:

- Uzyskać dostęp do internetowych stron wsparcia technicznego.
- Wysłać wiadomość e-mail do firmy HP, aby uzyskać odpowiedzi na swoje pytania.
- Skontaktować się online z pracownikiem technicznym firmy HP.
- Sprawdzić dostępność aktualizacji oprogramowania HP.

Oprócz tego pomoc można uzyskać za pośrednictwem oprogramowania HP do systemów Windows i Mac OS X, które zapewniają dostęp do prostych rozwiązań często występujących problemów. Aby uzyskać więcej informacji, zob. [Narzędzia zarządzania drukarką](#).

Opcje oraz dostępność pomocy technicznej zależą od drukarki, kraju/regionu i języka.

Pomoc techniczna firmy HP przez telefon

Numery telefonów pomocy technicznej i związane z nimi koszty połączeń są aktualne w momencie publikacji i dotyczą połączeń wykonywanych z linii stacjonarnych. W przypadku telefonów komórkowych koszt połączenia może być inny.

Aktualne numery telefonów pomocy technicznej HP można znaleźć pod adresem www.hp.com/support. Strona ta zawiera informacje i narzędzia pomocne przy rozwiązywaniu wielu powszechnych problemów z drukarką.

W okresie gwarancyjnym można uzyskać pomoc w Centrum Obsługi Klienta HP.

 **Uwaga** HP nie świadczy usług telefonicznej pomocy technicznej w zakresie drukowania za pośrednictwem systemu Linux. Wszelka pomoc jest dostępna w Internecie na następującej stronie internetowej: <https://launchpad.net/hplip>. Aby uzyskać pomoc techniczną, kliknij przycisk **Ask a question** (Zadaj pytanie).

W ramach wspomnianej strony nie można uzyskać pomocy technicznej w zakresie systemów Windows ani Mac OS X. W przypadku korzystania z tych systemów operacyjnych zobacz stronę www.hp.com/support. Strona ta zawiera informacje i narzędzia pomocne przy rozwiązywaniu wielu powszechnych problemów z drukarką.

W tym rozdziale opisano następujące zagadnienia:

- [Zanim zadzwonisz](#)
- [Okres obsługi telefonicznej](#)
- [Po upływie okresu obsługi telefonicznej](#)

Zanim zadzwonisz

Skontaktuj się telefonicznie z działem pomocy technicznej HP, gdy znajdujesz się w pobliżu komputera i drukarki. Przygotuj się na przekazanie następujących informacji:

- Numer modelu
- Numer seryjny (umieszczony z tyłu lub na spodzie drukarki)
- Komunikaty wyświetlane podczas występowania problemu
- Odpowiedzi na poniższe pytania:
 - Czy sytuacja taka miała już wcześniej miejsce?
 - Czy potrafisz doprowadzić do jej wystąpienia ponownie?
 - Czy w czasie pojawienia się problemu instalowano nowe oprogramowanie lub podłączano nowy sprzęt?
 - Czy przed wystąpieniem problemu miały miejsce inne istotne zdarzenia (np. burza, przenoszenie drukarki)?

Okres obsługi telefonicznej

Użytkownicy z Ameryki Północnej, regionu Azji i Pacyfiku oraz Ameryki Łacińskiej (także Meksyku) mogą przez rok korzystać z usług telefonicznej pomocy technicznej.

Po upływie okresu obsługi telefonicznej

Po zakończeniu okresu obsługi telefonicznej, pomoc firmy HP można uzyskać odpłatnie. Można ją też uzyskać na stronie pomocy technicznej online firmy HP: www.hp.com/support. Strona ta zawiera informacje i narzędzia pomocne przy rozwiązywaniu wielu powszechnych problemów z drukarką. Aby uzyskać więcej informacji o opcjach pomocy, skontaktuj się ze dealerem HP lub skorzystaj z obsługi telefonicznej dla danego kraju/regionu.

Ogólne wskazówki i zasoby diagnostyczne

 **Uwaga** Wiele z poniższych kroków wymaga oprogramowania HP. Jeśli oprogramowanie HP nie zostało zainstalowane, możesz zainstalować je z dysku CD z oprogramowaniem HP dostarczonego wraz z drukarką lub pobrać oprogramowanie z witryny pomocy technicznej HP (www.hp.com/support). Strona ta zawiera informacje i narzędzia pomocne przy rozwiązywaniu wielu powszechnych problemów z drukarką.

Przed rozpoczęciem rozwiązywania problemu wykonaj następujące czynności:

- Wyłącz drukarkę, a następnie włącz ją ponownie.
- W przypadku zacięcia się papieru zobacz [Usuwanie zacięć](#).

- W razie problemów z podawaniem papieru, takich jak przekrzywienie papieru czy pobieranie kilku arkuszy naraz, zobacz [Rozwiązywanie problemów z podawaniem papieru](#).
- Kontrolka  (przycisk Zasilanie) świeci. Po włączeniu drukarki po raz pierwszy od zainstalowania pojemnika z tuszem zacznie ona właściwą pracę po około 12 minutach.
- Kabel zasilający i pozostałe kable są sprawne i poprawnie połączone z drukarką. Sprawdź, czy drukarka jest dobrze podłączona do działającego gniazdka i czy jest włączona. Wymagania dotyczące zasilania znajdziesz w części [Dane techniczne zasilania](#).
- Materiały do druku są prawidłowo załadowane do podajnika wejściowego i nie zacięły się w drukarce.
- Wszystkie taśmy i materiały pakunkowe zostały usunięte.
- Drukarka jest ustawiona jako bieżąca lub domyślna drukarka. W systemie Windows ustaw urządzenie jako domyślne w folderze Drukarki. W przypadku systemu Mac OS X ustaw je jako domyślne w części **Drukowanie i faks** lub **Drukowanie i skanowanie** w **Preferencjach systemowych**. Więcej informacji można znaleźć w dokumentacji komputera.
- Jeśli korzystasz z komputera z systemem Windows, nie jest wybrana opcja **Wstrzymaj drukowanie**.
- Upewnij się, że podczas wykonywania zadania drukowania nie jest uruchomionych zbyt wiele programów. Przed ponowną próbą wykonania zadania zamknij nieużywane programy lub uruchom ponownie komputer.

Rozwiązywanie problemów z drukarką

 **Wskazówka** Możesz odwiedzić witrynę pomocy technicznej HP pod adresem www.hp.com/support, aby uzyskać informacje i programy narzędziowe, które ułatwiają rozwiązywanie wielu typowych problemów z drukarką.

W tym rozdziale opisano następujące zagadnienia:

- [Drukarka niespodziewanie wyłącza się](#)
- [Wyrównanie nie powiodło się](#)
- [Drukarka nie odpowiada \(nie drukuje\)](#)
- [Drukarka drukuje powoli](#)
- [Drukarka emituje nieoczekiwany hałas](#)
- [Strona pusta lub częściowo zadrukowana](#)
- [Brak niektórych fragmentów na wydruku lub nieprawidłowe wydruki](#)
- [Nieprawidłowe położenie tekstu lub grafiki](#)

Drukarka niespodziewanie wyłącza się

Sprawdź zasilanie i podłączenie zasilania

Sprawdź, czy drukarka jest dobrze podłączona do działającego gniazdka. Wymagania dotyczące zasilania znajdziesz w [Dane techniczne zasilania](#).

Wyrównanie nie powiodło się

Jeśli proces wyrównywania zakończony jest niepowodzeniem, upewnij się, że do zasobnika wejściowego załadowano nieużywany arkusz białego papieru. Jeśli w podajniku wejściowym podczas operacji wyrównywania drukarki znajduje się papier kolorowy, wyrównywanie nie powiedzie się.

Jeśli wyrównywanie nie powiedzie się kilka razy, możliwe, należy wyczyścić głowicę drukującą lub że czujnik uległ uszkodzeniu. Aby wyczyścić głowicę drukującą, patrz [Czyszczenie głowicy drukującej](#).

Jeśli czyszczenie głowicy drukującej nie rozwiąże problemu, skontaktuj się z pomocą techniczną firmy HP. Odwiedź stronę www.hp.com/support. Strona ta zawiera informacje i narzędzia pomocne przy rozwiązywaniu wielu powszechnych problemów z drukarką. Gdy zostanie wyświetlony monit, wybierz swój kraj/region, a następnie kliknij łącze **Kontakt z HP**, aby uzyskać informacje o pomocy technicznej.

Drukarka nie odpowiada (nie drukuje)

W kolejce drukowania są zablokowane zdania drukowania

Otwórz kolejkę wydruku, anuluj wszystkie dokumenty, po czym uruchom ponownie komputer. Spróbuj wydrukować dokument po ponownym uruchomieniu komputera. Więcej informacji znajdziesz w pomocy systemu operacyjnego.

Sprawdź ustawienia drukarki

Aby uzyskać więcej informacji, zob. [Ogólne wskazówki i zasoby diagnostyczne](#).

Sprawdź instalację oprogramowania HP

Jeśli drukarka jest wyłączona w trakcie drukowania, na ekranie komputera powinien pojawić się komunikat z ostrzeżeniem; jeśli tak się nie stanie, oprogramowanie HP dołączone do drukarki może być nieprawidłowo zainstalowane. Aby rozwiązać ten problem, odinstaluj całkowicie oprogramowanie HP, a następnie ponownie je zainstaluj. Aby uzyskać więcej informacji, zob. [Odinstalowanie i ponowna instalacja oprogramowania HP](#).

Sprawdź połączenia kabli

- Sprawdź, czy oba końce kabla USB lub kabla sieciowego są poprawnie podłączone.
- Jeśli drukarka jest podłączona do sieci, sprawdź następujące elementy:
 - Sprawdź lampkę połączenia, znajdującą się z tyłu drukarki.
 - Sprawdź, czy do podłączenia drukarki nie użyto kabla telefonicznego

Sprawdź oprogramowanie zapory sieciowej zainstalowane w komputerze

Zapora to oprogramowanie, które chroni komputer przed niepożądanym dostępem realizowanym z sieci. Zapora taka może jednak blokować komunikację pomiędzy komputerem a drukarką. W przypadku problemu z komunikacją z drukarką, należy spróbować tymczasowo wyłączyć zaporę. Jeśli to nie pomoże, źródłem problemu z komunikacją nie jest zapora i należy ją ponownie włączyć.

Drukarka drukuje powoli

Wypróbuj poniższe rozwiązania, jeśli urządzenie drukuje bardzo wolno.

- [Rozwiązanie 1: Użyj niższego ustawienia jakości](#)
- [Rozwiązanie 2: Sprawdź poziomy tuszu](#)
- [Rozwiązanie 3: Kontakt z pomocą techniczną HP](#)

Rozwiązanie 1: Użyj niższego ustawienia jakości

Rozwiązanie: Sprawdź ustawienie jakości druku. Ustawienia **Najlepsza i Maksymalna rozdzielczość** zapewniają optymalną jakość, ale są wolniejsze niż opcje **Normalna** lub **Robocza**. Ustawienie **Robocza** oferuje największą szybkość drukowania.

Przyczyna: Ustawienie jakości wydruku było na wysokim poziomie. Jeśli to nie rozwiązuje problemu, przejdź do następnego rozwiązania.

Rozwiązanie 2: Sprawdź poziomy tuszu

Rozwiązanie: Sprawdź szacowany poziom tuszu w pojemnikach.

 **Uwaga** Ostrzeżenia o poziomie tuszu i diody podają przybliżone dane wyłącznie w celu planowania. Gdy pojawi się ostrzeżenie o niskim poziomie tuszu, postaraj się zaopatrzyć w nowy pojemnik, aby uniknąć opóźnień w drukowaniu. Do momentu wyświetlenia stosownego monitu nie trzeba wymieniać pojemników z tuszem.

Uwaga Drukarka może działać z jednym lub większą liczbą zużytych pojemników. Może to jednak spowolnić drukowanie i obniżyć jakość wydrukowanych dokumentów. Jeśli wyczerpany jest pojemnik z czarnym tuszem, obszary czarne są jaśniejsze. W przypadku zużycia pojemnika z kolorowym tuszem dokumenty są drukowane w skali szarości. Jak najszybciej wymień zużyty pojemnik. Nie wyjmuj zużytego pojemnika, aż będzie dostępny nowy pojemnik. Aby uzyskać informacje na temat instalowania nowych pojemników, patrz [Wymiana pojemników z tuszem](#).

 **Przeostroga** Chociaż pojemniki z tuszem nie ulegają uszkodzeniu, gdy są pozostawione poza drukarką, to głowica drukująca wymaga ciągłej obecności pojemników po skonfigurowaniu drukarki do pracy. Pozostawienie jednego lub kilku pustych gniazd pojemników może spowodować problemy z jakością druku, a nawet uszkodzić głowicę drukującą. Wyczyść głowicę, jeśli pojemnik ostatnio znajdował się poza drukarką przez dłuższy czas lub nastąpiła ostatnio blokada papieru, a jakość spadła w widoczny sposób. Aby uzyskać więcej informacji, zob. [Czyszczenie głowicy drukującej](#).

Więcej informacji znajduje się w części:

[Sprawdzanie szacowanego poziomu tuszu w pojemnikach](#)

Przyczyna: W pojemnikach z tuszem mogło zabraknąć tuszu. Drukowanie za pomocą zużytych pojemników spowalnia działanie urządzenia.

Jeśli to nie rozwiązuje problemu, przejdź do następnego rozwiązania.

Rozwiązanie 3: Kontakt z pomocą techniczną HP

Rozwiązanie: Skontaktuj się z pomocą techniczną HP, aby usunąć problem.

Odwiedź stronę: www.hp.com/support. Strona ta zawiera informacje i narzędzia pomocne przy rozwiązywaniu wielu powszechnych problemów z drukarką.

Gdy zostanie wyświetlony monit, wybierz swój kraj/region, a następnie kliknij łącze **Kontakt z firmą HP**, aby uzyskać informacje o pomocy technicznej.

Przyczyna: Wystąpił problem z drukarką.

Drukarka emituje nieoczekiwany hałas

Drukarka może emitować nieoczekiwany hałas. Są to odgłosy czynności serwisowych wykonywanych automatycznie przez drukarkę w celu utrzymania odpowiedniej kondycji głowic drukujących.

 **Uwaga** Aby nie dopuścić do ewentualnego uszkodzenia drukarki:



Nie wyłączaj drukarki podczas wykonywania czynności serwisowych. Jeśli chcesz wyłączyć drukarkę, zaczekaj na jej pełne zatrzymanie przed użyciem  (przycisk Zasilanie). Aby uzyskać więcej informacji, zob. [Wyłączanie drukarki](#).

Sprawdź, czy pojemniki z tuszem są zainstalowane. Jeśli brakuje jednego z pojemników, drukarka wykona dodatkowe czynności serwisowe w celu ochrony głowic drukujących.

Strona pusta lub częściowo zadrukowana

Oczyść głowicę drukującą

Wykonaj procedurę czyszczenia głowic drukujących. Aby uzyskać więcej informacji, zob. [Czyszczenie głowicy drukującej](#). Jeżeli drukarka została wyłączona nieprawidłowo, głowica może wymagać czyszczenia.

 **Uwaga** Wyłączenie drukarki w nieprawidłowy sposób może spowodować problemy z jakością druku, takie jak generowanie pustych lub częściowo zadrukowanych stron. Problemy te może rozwiązać wyczyszczenie głowicy drukującej, ale zapobiec mogłoby im po prostu wyłączenie drukarki we właściwy sposób. Zawsze wyłączaj drukarkę, naciskając  (przycisk Zasilanie) znajdujący się na urządzeniu. Zanim odłączysz przewód zasilający lub wyłączysz listwę zasilającą, zaczekaj, aż  (przycisk Zasilanie) przestanie świecić.

Sprawdź ustawienia materiałów

- Upewnij się, że w sterowniku drukarki zostały wybrane ustawienia jakości właściwe dla materiałów załadowanych do podajników.
- Upewnij się, że wybrane w sterowniku drukarki ustawienia strony są zgodne z rozmiarem strony materiałów znajdujących się w podajniku.

Pobieranych jest wiele kartek na raz

Aby uzyskać więcej informacji, zob. [Rozwiązywanie problemów z podawaniem papieru](#).

W dokumencie jest pusta strona

Sprawdź zawartość dokumentu, czy nie ma w nim pustych stron.

Brak niektórych fragmentów na wydruku lub nieprawidłowe wydruki

Sprawdzanie Strony diagnostycznej jakości druku

Wydrukuj Stronę diagnostyczną jakości druku, aby zdecydować, czy uruchomić narzędzia konserwacji w celu poprawienia jakości wydruków. Aby uzyskać więcej informacji, zob. [Rozwiązywanie problemów z jakością drukowania](#).

Sprawdź ustawienia marginesów

Sprawdź, czy ustawienia marginesów w dokumencie nie przekraczają obszaru wydruku w drukarce. Aby uzyskać więcej informacji, zob. [Minimalne marginesy](#).

Sprawdź ustawienia drukowania w kolorze

Upewnij się, że opcja **Drukuj w skali szarości** nie jest zaznaczona w sterowniku drukarki.

Sprawdź miejsce ustawienia drukarki i długość kabla USB

Silne pola elektromagnetyczne (takie jak te wytwarzane przez kable USB) mogą czasami powodować niewielkie zakłócenia wydruków. Przesuń drukarkę z dala od źródła pól elektromagnetycznych. Zaleca się także, aby kabel USB nie był dłuższy niż 3 metry w celu ograniczenia wpływu tych pól.

Nieprawidłowe położenie tekstu lub grafiki

Sprawdź sposób załadowania materiału

Upewnij się, że prowadnice szerokości i długości dokładnie przylegają do krawędzi pliku arkuszy, a zasobnik nie jest przeładowany. Aby uzyskać więcej informacji, zob. [Ładowanie papieru](#).

Sprawdź rozmiar materiałów

- Zawartość strony może być obcięta, jeśli rozmiar dokumentu jest większy niż rozmiar używanych materiałów.
- Upewnij się, że wybrany w sterowniku drukarki rozmiar materiału jest zgodny z rozmiarem materiałów znajdujących się w podajniku.

Sprawdź ustawienia marginesów

Jeżeli tekst lub grafika są obcięte na brzegach papieru, upewnij się, że ustawienia marginesów dla dokumentu nie przekraczają obszaru wydruku drukarki. Aby uzyskać więcej informacji, zob. [Minimalne marginesy](#).

Sprawdź ustawienie orientacji strony

Upewnij się, że rozmiar materiału i orientacja strony wybrana w aplikacji odpowiadają ustawieniom w sterowniku drukarki. Aby uzyskać więcej informacji, zob. [Drukowanie](#).

Sprawdź miejsce ustawienia drukarki i długość kabla USB

Silne pola elektromagnetyczne (takie jak te wytwarzane przez kable USB) mogą czasami powodować niewielkie zakłócenia wydruków. Przesuń drukarkę z dala od źródła pól elektromagnetycznych. Zaleca się także, aby kabel USB nie był dłuższy niż 3 metry w celu ograniczenia wpływu tych pól.

Jeśli powyższe rozwiązania zawiodą, przyczyną problemu może być to, że aplikacja nie potrafi poprawnie zinterpretować ustawień drukowania. W takiej sytuacji należy wyszukać opisy znanych konfliktów z oprogramowaniem w informacjach o wersji, zapoznać się z dokumentacją aplikacji lub skontaktować się z producentem oprogramowania.

Rozwiązywanie problemów z jakością drukowania

Wypróbuj rozwiązania z tej części, aby rozwiązać problemy z jakością wydruków.

 **Wskazówka** Możesz odwiedzić witrynę pomocy technicznej HP pod adresem www.hp.com/support, aby uzyskać informacje i programy narzędziowe, które ułatwiają rozwiązywanie wielu typowych problemów z drukarką.

- [Rozwiązanie 1: Upewnij się, że korzystasz z oryginalnych pojemników z tuszem HP](#)
- [Rozwiązanie 2: Sprawdź poziomy tuszu](#)
- [Rozwiązanie 3: Sprawdź papier załadowany do zasobnika wejściowego](#)
- [Rozwiązanie 4: Sprawdź rodzaj papieru](#)
- [Rozwiązanie 5: Sprawdź ustawienia drukowania](#)
- [Rozwiązanie 6: Wydrukuj i oceń raport z jakości wydruku](#)
- [Rozwiązanie 7: Kontakt z pomocą techniczną HP](#)

Rozwiązanie 1: Upewnij się, że korzystasz z oryginalnych pojemników z tuszem HP

Rozwiązanie: Sprawdź, czy używane pojemniki z tuszem są oryginalnymi pojemnikami HP.

Firma HP zaleca używanie oryginalnych pojemników z tuszem HP. Oryginalne pojemniki z tuszem firmy HP zostały zaprojektowane specjalnie dla drukarek HP i z nimi przetestowane, co pozwala na uzyskiwanie doskonałych efektów za każdym razem.

 **Uwaga** Firma HP nie gwarantuje jakości ani niezawodności tuszu innych producentów. Serwis urządzenia i naprawy wymagane w wyniku użycia tuszu innych firm nie są objęte gwarancją.

Jeśli zakupione zostały oryginalne pojemniki z tuszem firmy HP, przejdź pod adres:

www.hp.com/go/anticounterfeit

Przyczyna: Użyto pojemników z tuszem innej firmy.

Jeśli to nie rozwiązuje problemu, przejdź do następnego rozwiązania.

Rozwiązanie 2: Sprawdź poziomy tuszu

Rozwiązanie: Sprawdź szacowany poziom tuszu w pojemnikach.

 **Uwaga** Ostrzeżenia o poziomie tuszu i diody podają przybliżone dane wyłącznie w celu planowania. Gdy pojawi się ostrzeżenie o niskim poziomie tuszu, postaraj się zaopatrzyć w nowy pojemnik, aby uniknąć opóźnień w drukowaniu. Do momentu wyświetlenia stosownego monitu nie trzeba wymieniać pojemników z tuszem.

Uwaga Drukarka może działać z jednym lub większą liczbą zużytych pojemników. Może to jednak spowolnić drukowanie i obniżyć jakość wydrukowanych dokumentów. Jeśli wyczerpany jest pojemnik z czarnym tuszem, obszary czarne są jaśniejsze. W przypadku zużycia pojemnika z kolorowym tuszem dokumenty są drukowane w skali szarości. Jak najszybciej wymień zużyty pojemnik. Nie wydymaj zużytego pojemnika, aż będzie dostępny nowy pojemnik. Aby uzyskać informacje na temat instalowania nowych pojemników, patrz [Wymiana pojemników z tuszem](#).

 **Przestroga** Chociaż pojemniki z tuszem nie ulegają uszkodzeniu, gdy są pozostawione poza drukarką, to głowica drukująca wymaga ciągłej obecności pojemników po skonfigurowaniu drukarki do pracy. Pozostawienie jednego lub kilku pustych gniazd pojemników może spowodować problemy z jakością druku, a nawet uszkodzić głowicę drukującą. Wyczyść głowicę, jeśli pojemnik ostatnio znajdował się poza drukarką przez dłuższy czas lub nastąpiła ostatnio blokada papieru, a jakość spadła w widoczny sposób. Aby uzyskać więcej informacji, zob. [Czyszczenie głowicy drukującej](#).

Więcej informacji znajduje się w części:

[Sprawdzanie szacowanego poziomu tuszu w pojemnikach](#)

Przyczyna: W pojemnikach z tuszem mogło zabraknąć tuszu.

Jeśli to nie rozwiązuje problemu, przejdź do następnego rozwiązania.

Rozwiązanie 3: Sprawdź papier załadowany do zasobnika wejściowego

Rozwiązanie: Upewnij się, że papier jest załadowany prawidłowo i nie jest pomarszczony czy za gruby.

- Papier należy ładować stroną przeznaczoną do zadrukowania w dół. Na przykład błyszczący papier fotograficzny należy włożyć błyszczącą stroną skierowaną w dół.
- Upewnij się, że papier leży płasko w zasobniku wejściowym i nie jest pomarszczony. Jeśli w czasie drukowania papier znajduje się zbyt blisko głowicy drukującej, tusz może rozmazywać się. Może to się zdarzyć, gdy papier jest odchylony do góry, pomarszczony lub bardzo gruby, np. jak w przypadku kopert.

Więcej informacji znajduje się w części:

[Ładowanie papieru.](#)

Przyczyna: Papier został załadowany nieprawidłowo, był pomarszczony lub zbyt gruby.

Jeśli to nie rozwiązuje problemu, przejdź do następnego rozwiązania.

Rozwiązanie 4: Sprawdź rodzaj papieru

Rozwiązanie: HP zaleca korzystanie z papierów HP lub innych rodzajów papierów z technologią ColorLok, które są odpowiednie dla drukarki. Wszystkie papiery z logiem ColorLok są niezależnie testowane tak, aby spełniały wysokie wymagania co do niezawodności i jakości wydruków oraz zapewniają wyraźne i żywe kolory wydruku, głęboką czerń i szybsze wysychanie w porównaniu ze zwykłym papierem.

Upewnij się, że papier, na którym drukujesz, leży płasko. Aby uzyskać najlepsze efekty podczas drukowania zdjęć, warto wybrać papier HP Advanced Photo.

Nośniki specjalne przechowuj w oryginalnych opakowaniach lub w plastikowej torbie, na płaskiej powierzchni, w chłodnym i suchym miejscu. Gdy wszystko gotowe jest do druku, wyjmij tylko tyle papieru, ile potrzebujesz do natychmiastowego użytku. Po zakończeniu drukowania włóż niewykorzystany papier fotograficzny do torby plastikowej. Zapobiega to marszczeniu papieru.

 **Uwaga** W tym przypadku problem nie dotyczy materiałów eksploatacyjnych. W związku z tym wymiana pojemników z tuszem nie jest konieczna.

Więcej informacji znajduje się w części:

[Wybór papieru](#)

Przyczyna: Do zasobnika wejściowego załadowano niewłaściwy rodzaj papieru.

Jeśli to nie rozwiązuje problemu, przejdź do następnego rozwiązania.

Rozwiązanie 5: Sprawdź ustawienia drukowania

Rozwiązanie: Sprawdź ustawienia drukowania

- Sprawdź, czy ustawienia koloru są prawidłowe.
Na przykład sprawdź, czy ustawiono opcję drukowania dokumentów w skali szarości. Sprawdź także, czy zaawansowane ustawienia koloru, takie jak nasycenie, jasność lub temperatura, nie zmieniają wyglądu kolorów.
- Sprawdź ustawienie jakości drukowania, aby upewnić się, że jest zgodne z rodzajem papieru załadowanego do drukarki.
Jeśli kolory nakładają się na siebie, być może trzeba wybrać ustawienie niższej jakości drukowania. Możesz także wybrać wyższe ustawienie podczas drukowania zdjęcia wysokiej jakości, a następnie sprawdzić, czy papier fotograficzny (taki jak papier HP Advanced Photo) jest załadowany do zasobnika wejściowego.

 **Uwaga** W przypadku niektórych monitorów komputerowych kolory mogą różnić się od barw na wydruku. W takiej sytuacji drukarka, ustawienia drukowania i pojemniki z tuszem nie wymagają rozwiązywania problemów.

Więcej informacji znajduje się w części:

Wybór papieru

Przyczyna: Ustawienia drukowania były nieprawidłowe.

Jeśli to nie rozwiązuje problemu, przejdź do następnego rozwiązania.

Rozwiązanie 6: Wydrukuj i oceń raport z jakości wydruku

Rozwiązanie:

Drukowanie raportu z jakości wydruku

- **Panel sterowania:** Dotknij  (Strzałka w prawo), a następnie dotknij pozycji **Konfiguracja**, wybierz opcję **Raporty**, a następnie wybierz pozycję **Raport o jakości wydruku**.
- **Wbudowany serwer WWW:** Kliknij kartę **Narzędzia**, kliknij **Przybornik jakości wydruku** w części **Narzędzia**, a następnie kliknij przycisk **Raport z jakości wydruku**.
- **HP Utility (Mac OS X):** W sekcji **Informacje i pomoc techniczna** kliknij **Diagnostyka jakości druku**, a następnie kliknij **Drukuj**.

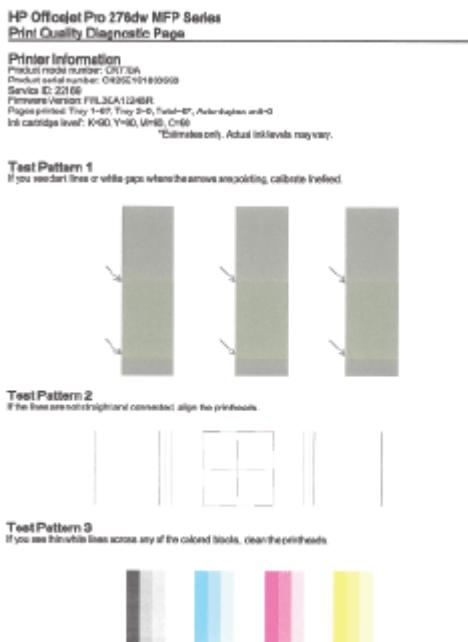

Jeśli w raporcie diagnostycznym o jakości wydruku widoczne są usterki, wykonaj następujące czynności:

1. Jeśli raport diagnostyczny o jakości wydruku wskazuje na wyblakłe, niepełne, rozmazane lub brakujące paski kolorów albo wzory, sprawdź, czy nie wyczerpały się pojemniki z tuszem, a następnie wymień pojemnik odpowiadający kolorowi wadliwego paska lub wzoru. Jeśli pojemniki z tuszem nie są wyczerpane, wyjmij je i włóż ponownie, aby upewnić się, że są prawidłowo zainstalowane. Nie wyjmuj zużytego pojemnika, aż będzie dostępny nowy pojemnik do instalacji. Aby uzyskać informacje na temat instalowania nowych pojemników, patrz [Wymiana pojemników z tuszem](#).
2. Kalibracja wysuwu. Aby uzyskać więcej informacji, zob. [Kalibracja wysuwu](#).
3. Wyrównywanie głowic drukujących. Aby uzyskać więcej informacji, zob. [Wyrównanie głowic drukujących](#).
4. Wyczyść głowicę drukującą. Aby uzyskać więcej informacji, zob. [Czyszczenie głowicy drukującej](#).
5. Jeśli żaden z wcześniejszych kroków nie okazał się pomocny, skontaktuj się z pomocą techniczną HP w celu wymiany głowicy drukującej. Aby uzyskać więcej informacji, zob. [Pomoc techniczna firmy HP](#).

Przyczyna: Problemy z jakością wydruku mogą mieć wiele przyczyn, takich jak ustawienia oprogramowania, niska jakość pliku obrazu lub sam system drukowania. Jeśli jakość wydruku jest niezadowolająca, możesz wydrukować stronę diagnostyki jakości wydruku, aby ułatwić określenie, czy system drukowania działa prawidłowo.

Rozwiązanie 7: Kontakt z pomocą techniczną HP

Rozwiązanie: Skontaktuj się z pomocą techniczną HP, aby usunąć problem.

Odwiedź stronę: www.hp.com/support. Strona ta zawiera informacje i narzędzia pomocne przy rozwiązywaniu wielu powszechnych problemów z drukarką.

Gdy zostanie wyświetlony monit, wybierz swój kraj/region, a następnie kliknij łącze **Kontakt z firmą HP**, aby uzyskać informacje o pomocy technicznej.

Przyczyna: Wystąpił problem z głowicą drukującą.

Rozwiązywanie problemów z podawaniem papieru

 **Wskazówka** Możesz odwiedzić witrynę pomocy technicznej HP pod adresem www.hp.com/support, aby uzyskać informacje i programy narzędziowe, które ułatwiają rozwiązywanie wielu typowych problemów z drukarką.

Materiał nie jest obsługiwany przez podajnik lub przez drukarkę

Używaj tylko takich materiałów, jakie są odpowiednie dla drukarki i używanego obecnie zasobnika. Aby uzyskać więcej informacji, zob. [Specyfikacje papieru](#).

Papier nie jest pobierany z podajnika wejściowego

- Upewnij się, że do podajnika włożono papier. Aby uzyskać więcej informacji, zob. Ładowanie papieru. Kartkuj materiały przed załadowaniem.
- Upewnij się, że prowadnice papieru są ustawione zgodnie z odpowiednimi oznaczeniami w podajniku dla ładowanego rozmiaru papieru. Upewnij się także, czy prowadnice nie są zbyt mocno dosunięte do pliku materiałów.
- Upewnij się, że papier nie jest zwinięty. Rozprostuj papier, wyginając go w przeciwną stronę.

Materiał nie wychodzi poprawnie z drukarki

- Upewnij się, że przedłużenie zasobnika wyjściowego jest w pełni wysunięte; w przeciwnym razie wydrukowane strony mogą wypadać z drukarki.

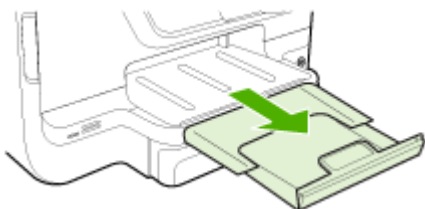

- Wyjmij nadmiarowe materiały z odbiornika papieru. Jego pojemność jest ograniczona.

Strony są krzywo zadrukowane

- Upewnij się, że nośniki załadowane do podajnika zostały wyrównane zgodnie z prowadnicami. W razie potrzeby wyciągnij zasobniki z drukarki i załaduj nośniki prawidłowo, sprawdzając, czy prowadnice są właściwie wyrównane.
- Ładuj materiały do drukarki, tylko jeśli drukarka nie drukuje.
- Wyjmij i włóż z powrotem moduł automatycznego druku dwustronnego (duplekser).
 - Naciśnij przyciski po obu stronach dupleksera i zdejmij moduł.

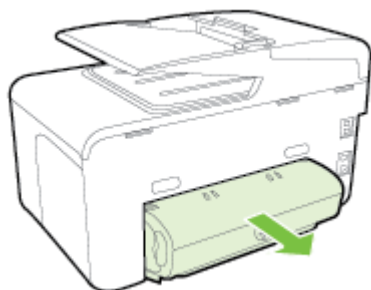

- Włóż duplekser z powrotem do drukarki.

Pobierane jest wiele stron

- Kartkuj materiały przed załadowaniem.
- Upewnij się, że prowadnice papieru są ustawione zgodnie z odpowiednimi oznaczeniami w podajniku dla ładowanego rozmiaru papieru. Upewnij się także, czy prowadnice nie są zbyt mocno dosunięte do pliku materiałów.
- Sprawdź, czy w podajniku nie ma zbyt wiele papieru.
- W przypadku stosowania cienkich nośników specjalnych upewnij się, że podajnik jest w pełni załadowany. W przypadku korzystania z nośników specjalnych dostępnych tylko w niewielkiej liczbie, umieść te nośniki na papierze tego samego formatu, aby wypełnić podajnik. Podawanie niektórych nośników jest łatwiejsze, jeśli podajnik jest pełny.
- W przypadku stosowania grubych nośników specjalnych (np. papieru broszurowego) załaduj ich tyle, aby podajnik był wypełniony w od 1/4 do 3/4. W razie potrzeby umieść te nośniki na papierze tego samego formatu, aby podajnik był wypełniony w podanym powyżej zakresie.
- W celu zapewnienia optymalnej wydajności i efektywności należy używać materiałów firmy HP.

Rozwiązywanie problemów z kopiowaniem

 **Wskazówka** Możesz odwiedzić witrynę pomocy technicznej HP pod adresem www.hp.com/support, aby uzyskać informacje i programy narzędziowe, które ułatwiają rozwiązywanie wielu typowych problemów z drukarką.

- [Kopia nie została wykonana](#)
- [Puste kopie](#)
- [Brak dokumentów lub wyblakłe dokumenty](#)
- [Zmniejszony rozmiar](#)
- [Niska jakość kopii](#)
- [Na kopii widoczne są różnego rodzaju defekty](#)
- [Drukarka drukuje połowę strony, a następnie wysuwa papier](#)
- [Niezgodność rodzaju papieru](#)

Kopia nie została wykonana

- **Sprawdź zasilanie**
Sprawdź, czy przewód zasilający został prawidłowo podłączony i czy drukarka jest włączona.
- **Sprawdź stan drukarki**
 - Drukarka może być zajęta wykonywaniem innego zadania. Sprawdź wyświetlacz panelu sterowania, by odnaleźć informacje na temat stanu innych zadań. Zaczekaj na zakończenie przetwarzania innych zadań.
 - W drukarce mogą być zacięte materiały. Sprawdź, czy nie ma zacięć. Zob. część [Usuwanie zacięć](#).
- **Sprawdź podajniki**
Upewnij się, że nośniki zostały załadowane. Dalsze informacje znajdują się w [Ładowanie papieru](#)

Puste kopie

- **Sprawdź materiały**
Nośniki mogą nie spełniać specyfikacji firmy Hewlett-Packard (np. są zbyt wilgotne lub zbyt szorstkie). Aby uzyskać więcej informacji, zob. [Specyfikacje papieru](#).
- **Sprawdź ustawienia**
Być może ustawienie kontrastu jest zbyt niskie. Na panelu sterowania drukarki dotknij opcji **Kopia**, dotknij **Jaśniej/Ciemniej** i za pomocą klawiszy strzałek utwórz ciemniejsze kopie.
- **Sprawdź podajniki**
Jeśli kopiujesz dokumenty z automatycznego podajnika dokumentów (ADF), upewnij się, że zostały one załadowane poprawnie. Aby uzyskać więcej informacji, zob. [Ładowanie oryginału do automatycznego podajnika dokumentów \(ADF\)](#).

Brak dokumentów lub wyblakłe dokumenty

- **Sprawdź materiały**
Nośniki mogą nie spełniać specyfikacji firmy Hewlett-Packard (np. są zbyt wilgotne lub zbyt szorstkie). Aby uzyskać więcej informacji, zob. [Specyfikacje papieru](#).
- **Sprawdź ustawienia**
Ustawienie jakości **Szybka** (tworzące kopie w jakości szkicu) może odpowiadać za brakujące lub wyblakłe dokumenty. Zmień ustawienie na **Normalna** lub **Najlepsza**.
- **Sprawdź oryginał**
 - Dokładność kopii zależy od jakości i rozmiaru oryginału. Użyj menu **Kopia** w celu zmiany jasności kopii. Jeśli oryginał jest zbyt jasny, kopia może nie być w stanie tego skompensować, nawet jeśli zmienisz kontrast.
 - Kolorowe tło obrazu może spowodować zlanie się z nim motywów znajdujących się na pierwszym planie lub zmianę ich odcienia.
 - Jeśli kopiujesz oryginał bez obramowania, połóż go na szybie, a nie w podajniku ADF. Aby uzyskać więcej informacji, zob. [Umieszczanie oryginału na szybie skanera](#).
 - Jeśli kopiujesz zdjęcie, umieść je na szybie skanera, jak pokazano na ikonie znajdującej się na krawędzi tej szyby.

Zmniejszony rozmiar

- Funkcja zmniejsz/powiększ lub inne funkcje kopiowania mogły być ustawione na panelu sterowania drukarki w celu zmniejszenia zeskanowanego obrazu. Sprawdź ustawienia zadania kopiowania, by upewnić się, że dotyczą normalnego rozmiaru.
- Ustawienia oprogramowania HP mogą powodować zmniejszanie skanowanego obrazu. W razie potrzeby zmień ustawienia. Dodatkowe informacje znajdziesz w pomocy ekranowej oprogramowania HP.

Niska jakość kopii

- **Podjmij kroki mające na celu poprawę jakości kopii**
 - Używaj wysokiej jakości oryginałów.
 - Wkładaj nośniki prawidłowo. Jeśli nośniki zostały niepoprawnie włożone, mogą się przekrzywić; w rezultacie można obraz na wydruku może być niewyraźny. Aby uzyskać więcej informacji, zob. [Ładowanie papieru](#).
 - Użyj lub wykonaj arkusz nośny w celu zabezpieczenia oryginałów.
- **Sprawdź drukarkę**
 - Pokrywa skanera może być niepoprawnie zamknięta.
 - Szyba skanera lub wykładzina pokrywy może wymagać czyszczenia. Aby uzyskać więcej informacji, zob. [Konserwacja drukarki](#).
 - Automatyczny podajnik dokumentów (ADF) może wymagać czyszczenia. Aby uzyskać więcej informacji, zob. [Konserwacja drukarki](#).
- Wydrukuj raport diagnostyczny z jakości wydruku i postępuj zgodnie z instrukcjami na tej stronie, aby rozwiązać problemy z niską jakością kopiowania. Aby uzyskać więcej informacji, zob. [Rozwiązywanie problemów z jakością drukowania](#).

Na kopii widoczne są różnego rodzaju defekty

- **Pionowe białe lub wyblakłe paski**

Nośniki mogą nie spełniać specyfikacji firmy Hewlett-Packard (np. są zbyt wilgotne lub zbyt szorstkie). Aby uzyskać więcej informacji, zob. [Specyfikacje papieru](#).
- **Zbyt jasne lub zbyt ciemne**

Spróbuj wyregulować kontrast i dobrać odpowiednie ustawienia jakości kopiowania.
- **Niechciane linie**

Szyba skanera, wykładzina pokrywy lub rama może wymagać oczyszczenia. Aby uzyskać więcej informacji, zob. [Konserwacja drukarki](#).
- **Czarne kropki lub smugi**

Szyba skanera lub wykładzina pokrywy skanera mogą być zanieczyszczone tuszem, klejem, płynem korekcyjnym lub inną niepożądaną substancją. Spróbuj wyczyścić drukarkę. Aby uzyskać więcej informacji, zob. [Konserwacja drukarki](#).
- **Kopia jest przekrzywiona lub pochylona**

Jeśli używasz automatycznego podajnika dokumentów (ADF):

 - Upewnij się, że podajnik wejściowy ADF nie jest zbyt mocno zapełniony.
 - Upewnij się, że ustalające szerokość prowadnice podajnika ADF są dociśnięte do krawędzi materiałów.
- **Niewyraźny tekst**
 - Spróbuj wyregulować kontrast i dobrać odpowiednie ustawienia jakości kopiowania.
 - Domyślne ustawienie wzmocnienia może być nieodpowiednie dla danego zlecenia. Sprawdź ustawienie i (jeśli trzeba) zmień je, tak aby następowało wzmocnienie tekstu lub fotografii. Aby uzyskać więcej informacji, zob. [Zmiana ustawień kopiowania](#).

- **Częściowo wypełniony tekst lub grafika**
Spróbuj wyregulować kontrast i dobrać odpowiednie ustawienia jakości kopiowania.
- **Duże, czarne litery wyglądają jak poplamione (nie są jednolite).**
Domyślne ustawienie wzmocnienia może być nieodpowiednie dla danego zlecenia. Sprawdź ustawienie i (jeśli trzeba) zmień je, tak aby nastąpiło wzmocnienie tekstu lub fotografii. Aby uzyskać więcej informacji, zob. [Zmiana ustawień kopiowania](#).
- **W jasno- i średnioszarych polach pojawiają się poziome ziarniste lub białe smugi**
Domyślne ustawienie wzmocnienia może być nieodpowiednie dla danego zlecenia. Sprawdź ustawienie i (jeśli trzeba) zmień je, tak aby nastąpiło wzmocnienie tekstu lub fotografii. Aby uzyskać więcej informacji, zob. [Zmiana ustawień kopiowania](#).

Drukarka drukuje połowę strony, a następnie wysuwa papier

Sprawdź pojemniki z tuszem

Sprawdź, czy zainstalowane są właściwe pojemniki z tuszem i nie kończy się w nich tusz. Więcej informacji znajduje się w części [Narzędzia zarządzania drukarką i Informacje na temat Raportu o stanie drukarki](#).

HP nie może zagwarantować jakości pojemników z tuszem innych firm.

Niezgodność rodzaju papieru

Sprawdź ustawienia

Sprawdź, czy format załadowanego papieru odpowiada ustawieniom panelu sterowania.

Rozwiązywanie problemów ze skanowaniem

 **Wskazówka** Możesz odwiedzić witrynę pomocy technicznej HP pod adresem www.hp.com/support, aby uzyskać informacje i programy narzędziowe, które ułatwiają rozwiązywanie wielu typowych problemów z drukarką.

- [Skaner niczego nie wykonał](#)
- [Zbyt długie skanowanie](#)
- [Część dokumentu nie jest skanowana lub brakuje tekstu](#)
- [Nie można edytować tekstu](#)
- [Pojawiają się komunikaty o błędach](#)
- [Słaba jakość zeskanowanych obrazów](#)
- [Widoczne wady na zeskanowanym obrazie](#)

Skaner niczego nie wykonał

- **Sprawdź oryginał**
Upewnij się, że oryginał jest poprawnie włożony. Więcej informacji znajduje się w sekcji [Ładowanie oryginału do automatycznego podajnika dokumentów \(ADF\)](#) lub [Umieszczanie oryginału na szybie skanera](#).
- **Sprawdź drukarkę**
Drukarka mogła przejść w tryb uśpienia po okresie braku aktywności, co powoduje niewielkie wydłużenie czasu przetwarzania zadania. Zaczekaj, aż drukarka wyświetli ekran początkowy.
- **Sprawdzanie oprogramowania HP**
Upewnij się, że oprogramowanie drukarki HP jest zainstalowane i działa poprawnie, a funkcja skanowania jest włączona.



Uwaga Jeżeli nie skanujesz często, opcję tę można wyłączyć.

- **Windows:** Otwórz Oprogramowanie drukarki HP. Aby uzyskać więcej informacji, zob. [Otwieranie oprogramowania drukarki \(w systemie Windows\)](#). W wyświetlonym oknie wybierz kartę **Drukowanie, skanowanie lub kopiowanie** lub **Drukowanie i skanowanie**, a następnie wybierz opcję **Skanuj dokument lub zdjęcie** w sekcji **Skanowanie**.
- **Mac OS X:** Otwórz HP Utility. Aby uzyskać więcej informacji, zob. [HP Utility \(Mac OS\)](#). W sekcji **Ustawienia skanowania** kliknij opcję **Skanuj do komputera** i upewnij się, że wybrano opcję **Włącz skanowanie do komputera**.

Zbyt długie skanowanie

Sprawdź ustawienia

- Skanowanie przy wyższej rozdzielczości zajmuje więcej czasu i tworzy większe pliki. Wysokich rozdzielczości należy używać tylko w razie potrzeby. Aby szybciej skanować, należy zmniejszyć rozdzielczość.
- Jeśli na komputerze z systemem Windows pobierasz obraz przez TWAIN, możesz zmienić ustawienia, aby oryginał był skanowany w czerni i bieli. Dodatkowe informacje znajdziesz w pomocy ekranowej oprogramowania TWAIN. W oprogramowaniu do skanowania systemu Mac możesz też zmienić ustawienia skanowania na czarno-białe.

Część dokumentu nie jest skanowana lub brakuje tekstu

- **Sprawdź oryginał**
 - Upewnij się, że oryginał jest poprawnie włożony. Więcej informacji znajduje się w sekcji [Umieszczanie oryginału na szybie skanera](#) lub [Ładowanie oryginału do automatycznego podajnika dokumentów \(ADF\)](#).
 - Jeśli dokument skanowano z podajnika ADF, spróbuj zeskanować dokument bezpośrednio z szyby skanera. Aby uzyskać więcej informacji, zob. [Umieszczanie oryginału na szybie skanera](#).
 - Na kolorowych wydrukach obrazy z planu pierwszego mogą zlewać się z tłem. Spróbuj dostosować ustawienia przed zeskanowaniem oryginału, lub poprawić obraz po jego zeskanowaniu.
- **Sprawdź ustawienia**
 - Upewnij się, że rozmiar skanowania określony w oprogramowaniu do drukowania HP jest wystarczająco duży dla skanowanego oryginału.
 - Jeśli korzystasz z oprogramowania drukarki HP, w ustawieniach domyślnych może być określone automatyczne wykonywanie pewnego zadania, innego niż to, które chcesz wykonać. Instrukcje zmiany właściwości znajdziesz w Pomocy ekranowej oprogramowania drukarki HP.

Nie można edytować tekstu

- **Sprawdź ustawienia**
 - Upewnij się, że aplikacja OCR jest zainstalowana.
Windows: Na pulpicie komputera kliknij **Start**, wybierz **Programy** lub **Wszystkie programy**, kliknij **HP**, wybierz nazwę drukarki, a następnie kliknij **Konfiguracja i oprogramowanie drukarki**. Kliknij **Dodaj oprogramowanie**, kliknij **Dostosuj wybór oprogramowania** i upewnij się, że wybrano opcję OCR.
Mac OS X: Jeśli oprogramowanie HP zostało zainstalowane przy użyciu opcji instalacji Minimalna, oprogramowanie OCR mogło nie zostać zainstalowane. Aby zainstalować oprogramowanie OCR, możesz użyć dysku CD z oprogramowaniem HP dostarczonego wraz z drukarką lub pobrać oprogramowanie z witryny pomocy technicznej HP (www.hp.com/support). Otwórz aplikację instalatora HP i postępuj zgodnie z komunikatami. Po wyświetleniu monitu wybierz opcję **zalecanego oprogramowania HP**.
 - Podczas skanowania oryginału upewnij się, że w oprogramowaniu wybrano rodzaj dokumentu, który tworzy tekst edytowalny. Jeśli tekst jest oznaczony jako grafika, nie jest przekształcany w tekst.

- Jeśli korzystasz z osobnego programu OCR (optycznego rozpoznawania znaków), program OCR może być połączony z edytorem tekstu, który nie wykonuje zadań OCR. Więcej informacji na ten temat znajduje się w dokumentacji oprogramowania OCR.
- Sprawdź, czy wybrano język OCR odpowiadający językowi użytemu w skanowanym dokumencie. Więcej informacji na ten temat znajduje się w dokumentacji oprogramowania OCR.
- **Sprawdź oryginały**
 - Podczas skanowania dokumentów do postaci tekstu, który można edytować, oryginalne materiały muszą być załadowane do podajnika skanera górną do przodu i stroną zadrukowaną do dołu. Upewnij się również, że dokument nie jest przekrzywiony. Aby uzyskać więcej informacji, zob. [Umieszczanie oryginału na szybie skanera](#).
 - Oprogramowanie może nie rozpoznać ciasno umieszczonego tekstu. Jeśli na przykład w konwertowanym tekście brakuje znaków lub są w nim znaki łączone, znaki „rn” mogą wyglądać jak „m”.
 - Precyzja oprogramowania zależy od jakości obrazu, rozmiaru tekstu i struktury oryginału oraz od jakości samego skanu. Sprawdź, czy oryginał jest wysokiej jakości.
 - Na kolorowych wydrukach obrazy z planu pierwszego mogą zlewać się z tłem.

Pojawiają się komunikaty o błędach

- **Unable to activate TWAIN source** (Nie można uaktywnić źródła TWAIN) lub **An error occurred while acquiring the image** (Podczas pobierania obrazu wystąpił błąd)
 - Jeśli pobierasz obraz z innego urządzenia, takiego jak aparat cyfrowy czy inny skaner, upewnij się, że urządzenie to jest zgodne z TWAIN. Urządzenia niezgodne z TWAIN nie działają z oprogramowaniem HP dostarczonym wraz z drukarką.
 - Jeśli korzystasz z połączenia USB, upewnij się, że kabel USB urządzenia został podłączony do odpowiedniego portu z tyłu komputera.
 - Sprawdź, czy jest wybrane poprawne źródło TWAIN. Wybierz źródło TWAIN w oprogramowaniu HP, wybierając z menu **Plik** polecenie **Wybierz skaner**.
- **Ponownie załaduj dokument, a następnie ponownie uruchom zadanie**
Na panelu sterowania drukarki dotknij **OK**, a następnie ponownie załaduj pozostałe dokumenty do podajnika ADF. Więcej informacji znajdziesz w części [Ładowanie oryginału do automatycznego podajnika dokumentów \(ADF\)](#).

Słaba jakość zeskanowanych obrazów

Oryginał jest reprodukcją fotografii lub rysunku

Reprodukcje zdjęć, takie jak w gazetach czy magazynach, są drukowane za pomocą miniaturowych kropek tuszu, które tworzą interpretację oryginalnego zdjęcia, pogarszając jakość. Często kropki tworzą niechciane wzory, które mogą zostać odkryte w trakcie skanowania lub drukowania obrazu lub gdy obraz pojawi się na ekranie. Jeśli

poniższe sugestie nie rozwiążą problemu, może być konieczne zastosowanie oryginału o lepszej jakości.

- Aby wyeliminować desenie, spróbuj po zeskanowaniu zmniejszyć rozmiar obrazu.
- Wydrukuj zeskanowany obraz, aby zobaczyć, czy poprawiła się jego jakość.
- Upewnij się, że rozdzielczość i ustawienia kolorów są właściwe dla danego zadania skanowania.
- Aby uzyskać najlepsze efekty skanowania, kładź dokumenty na szybie skanera, zamiast wkładać je do automatycznego podajnika dokumentów.

Tekst lub rysunki występujące po drugiej stronie oryginału pojawiają się w zeskanowanym obrazie

Tekst lub obrazy z drugiej strony dwustronnie zadrukowanego oryginału mogą „przebić” na skanowaną stronę, jeśli oryginały są wydrukowane na materiałach, które są zbyt cienkie lub zbyt przezroczyste.

Zeskanowany obraz jest przekrzywiony (krzywy)

Być może oryginał został niepoprawnie włożony. Pamiętaj, aby podczas wkładania oryginałów do podajnika ADF korzystać z przewodnic papieru. Aby uzyskać więcej informacji, zob. [Ładowanie oryginału do automatycznego podajnika dokumentów \(ADF\)](#).

Aby uzyskać najlepsze efekty skanowania, kładź dokumenty na szybie skanera, zamiast wkładać je do automatycznego podajnika dokumentów.

Jakość obrazu jest lepsza na wydruku

Wyświetlany na ekranie obraz nie zawsze dokładnie odzwierciedla jakość zeskanowanego obrazu.

- Spróbuj wyregulować ustawienia monitora, tak aby używał większej liczby kolorów (lub poziomów szarości). W komputerach z systemem Windows zazwyczaj wystarczy otworzyć w Panelu sterowania Windows okno dialogowe **Ekran**.
- Spróbuj dobrać odpowiednią rozdzielczość i ustawienia kolorów.

Zeskanowany obraz zawiera plamy, linie, pionowe białe paski lub inne uszkodzenia

- Jeśli szyba skanera jest zabrudzona, powstały obraz może nie mieć optymalnej jasności. Aby zapoznać się z instrukcjami czyszczenia, zobacz [Konserwacja drukarki](#).
- Źródłem wad może być oryginał; wady nie muszą powstać podczas procesu skanowania.

Grafika wygląda inaczej, niż na oryginale

Skanuj z wyższą rozdzielczością.

 **Uwaga** Skanowanie z wyższą rozdzielczością może trwać nieco dłużej i wymagać więcej wolnego miejsca na dysku twardym komputera.

Podejmij kroki mające na celu poprawę jakości zeskanowanych obrazów

- Podczas skanowania nie używaj podajnika ADF lecz szyby skanera.
- Używaj oryginałów wysokiej jakości.

- Ułóż nośnik prawidłowo. Jeśli nośnik został nieprawidłowo ułożony na szybie skanera, może się on przekrzywić; wskutek czego można uzyskać niewyraźny obraz. Aby uzyskać więcej informacji, zob. [Umieszczanie oryginału na szybie skanera](#).
- Dopasuj ustawienia oprogramowania HP w zależności od zamierzonego wykorzystania skanowanej strony.
- Użyj lub wykonaj arkusz nośny w celu zabezpieczenia oryginałów.
- Oczyszcz szybę skanera. Aby uzyskać więcej informacji, zob. [Czyszczenie szyby skanera](#).

Widoczne wady na zeskanowanym obrazie

- **Puste strony**
Upewnij się, że oryginał jest poprawnie ułożony. Połóż oryginał na skanerze płaskim zadrukowaną stroną do dołu, z górnym lewym rogiem umieszczonym w dolnym prawym narożniku szkła skanera.
- **Zbyt jasne lub zbyt ciemne**
 - Spróbuj dobrać odpowiednie ustawienia. Upewnij się, że używasz właściwej rozdzielczości i odpowiednich ustawień kolorów.
 - Oryginalny obraz może być bardzo jasny lub bardzo ciemny albo może być wydrukowany na kolorowym papierze.
- **Niechciane linie**
Szyba skanera może być zanieczyszczona tuszem, klejem, płynem korekcyjnym lub inną niepożądaną substancją. Spróbuj wyczyścić szkło skanera. Aby uzyskać więcej informacji, zob. [Konserwacja drukarki](#).
- **Czarne kropki lub smugi**
 - Szyba skanera może być zanieczyszczona tuszem, klejem, płynem korekcyjnym lub inną niepożądaną substancją; szyba skanera mogła być brudna lub porysowana, albo wewnątrz pokrywy było zabrudzone. Spróbuj wyczyścić szybę skanera i wykładzinę pokrywy. Aby uzyskać więcej informacji, zob. [Konserwacja drukarki](#). Jeśli oczyszczenie nie przyczyni się do rozwiązania problemu, być może trzeba wymienić szybę skanera lub wykładzinę pokrywy skanera.
 - Źródłem wad może być oryginał; wady nie muszą powstać podczas procesu skanowania.
- **Niewyraźny tekst**
Spróbuj dobrać odpowiednie ustawienia. Upewnij się, że rozdzielczość i ustawienia koloru są właściwe.
- **Zmniejszony rozmiar**
Ustawienia oprogramowania HP mogą powodować zmniejszanie skanowanego obrazu. Informacje na temat zmiany tych ustawień znajdują się w Pomocy oprogramowania drukarki HP.

Rozwiązywanie problemów z faksowaniem

W tej części przedstawiono informacje o rozwiązywaniu problemów z konfiguracją faksowania drukarki. Jeśli drukarka nie została prawidłowo skonfigurowana do

faksowania, mogą wystąpić problemy w trakcie wysyłania faksów, odbierania lub w obu przypadkach.

Jeśli masz problemy z faksowaniem, możesz wydrukować raport z testu faksu i sprawdzić stan drukarki. Test nie powiedzie się, jeśli drukarka nie została prawidłowo skonfigurowana do faksowania. Przeprowadź ten test po zakończeniu konfiguracji drukarki do faksowania. Aby uzyskać więcej informacji, zob. [Testowanie ustawień faksu](#).

Jeżeli test się nie powiedzie, przejrzyj raport w poszukiwaniu informacji na temat sposobu rozwiązania wykrytych problemów. Aby uzyskać więcej informacji, zob. [Test faksu nie powiódł się](#).

[Kliknij tutaj](#), aby uzyskać dodatkowe informacje w Internecie (w chwili obecnej witryna może nie być dostępna we wszystkich językach).

Jeśli to nie pomoże i potrzebujesz dalszej pomocy, odwiedź witrynę internetowej pomocy technicznej HP www.hp.com/support.

 **Wskazówka** Możesz odwiedzić witrynę pomocy technicznej HP pod adresem www.hp.com/support, aby uzyskać informacje i programy narzędziowe, które ułatwiają rozwiązywanie wielu typowych problemów z drukarką.

- [Test faksu nie powiódł się](#)
- [Na wyświetlaczu zawsze jest widoczny komunikat Podniesiona sł](#)
- [Drukarka ma problemy z wysyłaniem i odbieraniem faksów](#)
- [Drukarka ma problemy z ręcznym wysyłaniem faksów](#)
- [Drukarka nie może odbierać faksów, ale może je wysłać](#)
- [Drukarka nie może wysyłać faksów, ale może je odbierać](#)
- [Automatyczna sekretarka nagrywa sygnał faksu](#)
- [Przewód telefoniczny dołączony do drukarki jest za krótki](#)
- [Faksy w kolorze nie są drukowane](#)
- [Komputer nie może odbierać faksów \(Fax to PC i Fax to Mac\)](#)

Test faksu nie powiódł się



Jeśli został uruchomiony test faksu, który się nie powiódł, przejrzyj raport, aby uzyskać podstawowe informacje o błędzie. Aby uzyskać dokładniejsze informacje, przejrzyj raport, by odnaleźć nieudaną część testu, a następnie przejrzyj odpowiedni temat w tym rozdziale, by znaleźć rozwiązania do wypróbowania.

W tym rozdziale opisano następujące zagadnienia:

- [Test sprzętowy faksu nie powiódł się](#)
- [Test podłączenia faksu do aktywnego ściennego gniazdka telefonicznego nie powiódł się](#)
- [Test podłączenia przewodu telefonicznego do prawidłowego portu faksu nie powiódł się](#)
- [Test użycia prawidłowego typu przewodu telefonicznego z faksem nie powiódł się](#)
- [Test wykrywania sygnału wybierania nie powiódł się](#)
- [Test stanu linii faksu nie powiódł się](#)

Test sprzętowy faksu nie powiódł się

Rozwiązanie:

- Wyłącz drukarkę za pomocą  (przycisk Zasilanie) znajdującego się na panelu sterowania drukarki, a następnie odłącz przewód zasilający znajdujący się z tyłu urządzenia. Po upływie kilku sekund podłącz ponownie przewód zasilający i włącz urządzenie za pomocą  (przycisk Zasilanie). Uruchom ponownie test. Jeśli test znowu się nie powiedzie, zapoznaj się z dalszymi informacjami na temat rozwiązywania problemów zawartymi w tym rozdziale.
- Spróbuj wysłać lub odebrać faks testowy. Jeżeli uda się wysłać lub otrzymać faks, prawdopodobnie problem nie występuje.
Jeśli test jest uruchamiany za pomocą **Kreatora konfiguracji faksu** (Windows) lub **Asystenta konfiguracji HP** (Mac OS X), upewnij się, że drukarka nie jest zajęta wykonywaniem innego zadania, np. odbieraniem faksu lub kopiowaniem. Sprawdź, czy na wyświetlaczu nie jest widoczny komunikat wskazujący, że drukarka jest zajęta. Jeżeli urządzenie jest zajęte, odczekaj z uruchomieniem testu, aż zakończy wykonywanie zadania i przejdzie do trybu spoczynkowego.
- Upewnij się, że używany jest kabel telefoniczny dostarczony z drukarką. Jeżeli nie korzystasz z dostarczonego kabla telefonicznego w celu podłączenia drukarki do ściennego gniazdka telefonicznego, wysyłanie lub odbieranie faksów może się okazać niemożliwe. Po podłączeniu kabla telefonicznego dostarczonego z drukarką uruchom ponownie test faksu.
- Przyczyną problemów może być korzystanie z rozdzielacza linii telefonicznej (rozdzielacz to urządzenie umożliwiające podłączenie dwóch przewodów do jednego gniazdka telefonicznego). Spróbuj usunąć rozdzielacz linii telefonicznej i podłączyć drukarkę bezpośrednio do ściennego gniazdka telefonicznego.

Po rozwiązaniu wszystkich wykrytych problemów ponownie uruchom test faksu, aby sprawdzić, czy został on zakończony pomyślnie i czy drukarka jest gotowa do faksowania. Jeśli **Test urządzenia faksującego** wciąż kończy się niepowodzeniem i występują problemy z faksowaniem, skontaktuj się z pomocą techniczną firmy HP. Odwiedź stronę www.hp.com/support. Strona ta zawiera informacje i narzędzia pomocne przy rozwiązywaniu wielu powszechnych problemów z drukarką. Gdy zostanie wyświetlony monit, wybierz swój kraj/region, a następnie kliknij łącze **Kontakt z HP**, aby uzyskać informacje o pomocy technicznej.

Test podłączenia faksu do aktywnego ściennego gniazdka telefonicznego nie powiódł się

Rozwiązanie:

- Sprawdź połączenie między ściennym gniazdem telefonicznym a drukarką, aby upewnić się, że kabel telefoniczny jest odpowiednio podłączony.
- Upewnij się, że używany jest kabel telefoniczny dostarczony z drukarką. Jeżeli nie korzystasz z dostarczonego kabla telefonicznego w celu podłączenia drukarki do ściennego gniazdka telefonicznego, wysyłanie lub odbieranie faksów może się okazać niemożliwe. Po podłączeniu kabla telefonicznego dostarczonego z drukarką uruchom ponownie test faksu.
- Sprawdź, czy drukarka jest prawidłowo podłączona do gniazdka telefonicznego. Korzystając z kabla telefonicznego dostarczonego wraz z drukarką, podłącz jeden koniec do ściennego gniazda telefonicznego, a następnie podłącz drugi koniec do portu oznaczonego jako 1-LINE z tyłu drukarki. Więcej informacji na temat konfiguracji drukarki do faksowania można znaleźć w części [Dodatkowa konfiguracja faksu](#).
- Przyczyną problemów może być korzystanie z rozdzielacza linii telefonicznej (rozdzielacz to urządzenie umożliwiające podłączenie dwóch przewodów do jednego gniazdka telefonicznego). Spróbuj usunąć rozdzielacz linii telefonicznej i podłączyć drukarkę bezpośrednio do ściennego gniazdka telefonicznego.
- Spróbuj podłączyć działający telefon i przewód telefoniczny do telefonicznego gniazdka ściennego wykorzystywanego przez drukarkę i sprawdź sygnał wybierania. Jeśli nie słychać sygnału wybierania, skontaktuj się z serwisem operatora sieci telefonicznej aby sprawdzono linię.
- Spróbuj wysłać lub odebrać faks testowy. Jeżeli uda się wysłać lub otrzymać faks, prawdopodobnie problem nie występuje.

Po rozwiązaniu wszystkich wykrytych problemów ponownie uruchom test faksu, aby sprawdzić, czy został on zakończony pomyślnie i czy drukarka jest gotowa do faksowania.

Test podłączenia przewodu telefonicznego do prawidłowego portu faksu nie powiódł się

Rozwiązanie: Podłącz kabel telefoniczny do odpowiedniego portu.

1. Korzystając z kabla telefonicznego dostarczonego wraz z drukarką, podłącz jeden koniec do ściennego gniazda telefonicznego, a następnie podłącz drugi koniec do portu oznaczonego jako 1-LINE z tyłu drukarki.



Uwaga Jeśli korzystasz z portu 2-EXT do podłączenia do gniazdka telefonicznego, nie będzie można wysłać ani odbierać faksów. Port 2-EXT służy jedynie do podłączania innego sprzętu, takiego jak sekretarka.

Rysunek 9-1 Widok drukarki z tyłu

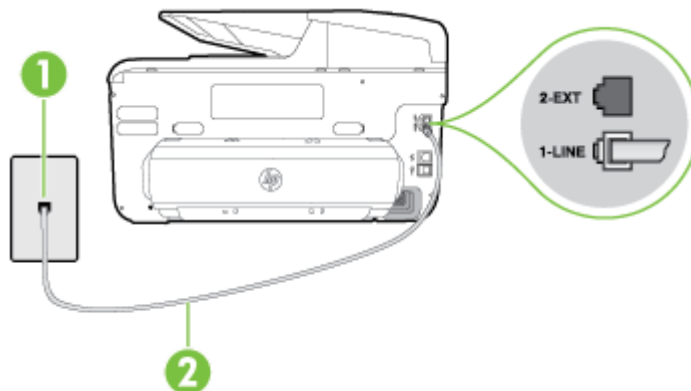

1	Ścienne gniazdko telefoniczne
2	Skorzystaj z kabla telefonicznego dostarczonego wraz z drukarką i podłącz go do portu „1-LINE”

2. Po podłączeniu kabla telefonicznego do portu oznaczonego jako 1-LINE uruchom ponownie test faksu, aby upewnić się, że został on zakończony pomyślnie i drukarka jest gotowa do faksowania.
3. Spróbuj wysłać lub odebrać faks testowy.
 - Upewnij się, że używany jest kabel telefoniczny dostarczony z drukarką. Jeżeli nie korzystasz z dostarczonego kabla telefonicznego w celu podłączenia drukarki do ściennego gniazdko telefonicznego, wysyłanie lub odbieranie faksów może się okazać niemożliwe. Po podłączeniu kabla telefonicznego dostarczonego z drukarką uruchom ponownie test faksu.
 - Przyczyną problemów może być korzystanie z rozdzielacza linii telefonicznej (rozdzielacz to urządzenie umożliwiające podłączenie dwóch przewodów do jednego gniazdko telefonicznego). Spróbuj usunąć rozdzielacz linii telefonicznej i podłączyć drukarkę bezpośrednio do ściennego gniazdko telefonicznego.

Test użycia prawidłowego typu przewodu telefonicznego z faksem nie powiódł się.

Rozwiązanie:

- Upewnij się, że drukarka jest podłączona do ściennego gniazdko telefonicznego przy użyciu przewodu telefonicznego dostarczonego w opakowaniu drukarki. Jeden koniec kabla telefonicznego należy podłączyć

do portu oznaczonego jako 1-LINE z tyłu drukarki, a drugi — do ściennego gniazda telefonicznego, jak pokazano na ilustracji.

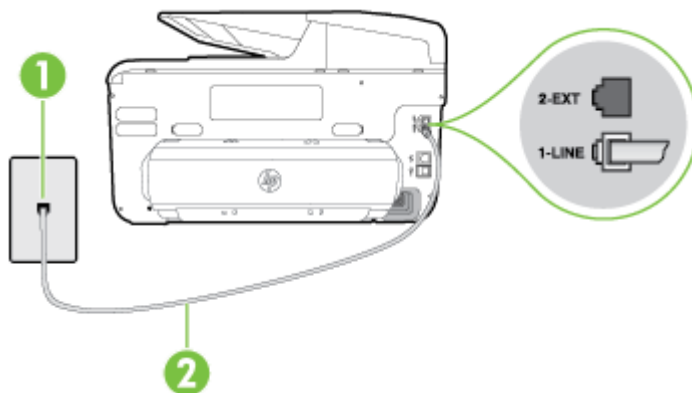

1	Ścienne gniazdko telefoniczne
2	Skorzystaj z kabla telefonicznego dostarczonego wraz z drukarką i podłącz go do portu „1-LINE”

Jeśli przewód telefoniczny dostarczony z drukarką jest za krótki, można skorzystać ze złączki, aby go przedłużyć. Można ją kupić w sklepie z akcesoriami telefonicznymi. Potrzebny jest także drugi przewód telefoniczny (wystarczy standardowy kabel, często spotykany w domach i biurach).

- Sprawdź połączenie między ściennym gniazdem telefonicznym a drukarką, aby upewnić się, że kabel telefoniczny jest odpowiednio podłączony.
- Upewnij się, że używany jest kabel telefoniczny dostarczony z drukarką. Jeżeli nie korzystasz z dostarczonego kabla telefonicznego w celu podłączenia drukarki do ściennego gniazdko telefonicznego, wysyłanie lub odbieranie faksów może się okazać niemożliwe. Po podłączeniu kabla telefonicznego dostarczonego z drukarką uruchom ponownie test faksu.
- Przyczyną problemów może być korzystanie z rozdzielacza linii telefonicznej (rozdzielacz to urządzenie umożliwiające podłączenie dwóch przewodów do jednego gniazdko telefonicznego). Spróbuj usunąć rozdzielacz linii telefonicznej i podłączyć drukarkę bezpośrednio do ściennego gniazdko telefonicznego.

Test wykrywania sygnału wybierania nie powiódł się

Rozwiązanie:

- Inne urządzenia wykorzystujące tę samą linię telefoniczną co drukarka mogą być przyczyną niepowodzenia testu. Aby sprawdzić, czy problem jest powodowany przez inne urządzenie, należy odłączyć od linii telefonicznej wszystkie urządzenia, a następnie uruchomić ponownie test. Jeśli **Wykrywanie sygnału wybierania** można pomyślnie przeprowadzić bez innych urządzeń, przyczyną problemów jest co najmniej jeden z dodatkowych elementów wyposażenia. Podłączaj je kolejno i za każdym razem uruchamiaj test, aż zidentyfikujesz urządzenie, które jest przyczyną problemu.
- Spróbuj podłączyć działający telefon i przewód telefoniczny do telefonicznego gniazdka ściennego wykorzystywanego przez drukarkę i sprawdź sygnał wybierania. Jeśli nie słyhać sygnału wybierania, skontaktuj się z serwisem operatora sieci telefonicznej aby sprawdzono linię.
- Sprawdź, czy drukarka jest prawidłowo podłączona do gniazdka telefonicznego. Korzystając z kabla telefonicznego dostarczonego wraz z drukarką, podłącz jeden koniec do ściennego gniazda telefonicznego, a następnie podłącz drugi koniec do portu oznaczonego jako 1-LINE z tyłu drukarki.
- Przyczyną problemów może być korzystanie z rozdzielacza linii telefonicznej. (Rozdzielacz to urządzenie umożliwiające podłączenie dwóch przewodów do jednego gniazdka telefonicznego.) Spróbuj usunąć rozdzielacz linii telefonicznej i podłączyć drukarkę bezpośrednio do ściennego gniazdka telefonicznego.
- Jeżeli używany system telefoniczny nie wykorzystuje standardowego tonu wybierania numeru, jak na przykład niektóre systemy PBX, może być to przyczyną niepowodzenia testu. Nie spowoduje to jednak problemów przy wysłaniu czy odbieraniu faksów. Spróbuj wysłać lub odebrać faks testowy.
- Sprawdź, czy ustawienie kraju/regionu jest zgodne z krajem/regionem. W przypadku braku ustawienia lub nieprawidłowego ustawienia kraju/regionu test może zakończyć się niepowodzeniem i mogą wystąpić problemy z odbieraniem i wysyłaniem faksów.
- Sprawdź, czy drukarka jest podłączona do analogowej linii telefonicznej, inaczej wysyłanie i odbieranie faksów nie będzie możliwe. Aby sprawdzić, czy linia jest analogowa, czy cyfrowa, podłącz zwykły analogowy telefon do linii i sprawdź, czy słyhać sygnał wybierania. Jeśli nie słyhać normalnie brzmiącego tonu wybierania, linia telefoniczna może być skonfigurowana dla telefonów cyfrowych. Podłącz drukarkę do analogowej linii telefonicznej, a następnie spróbuj wysłać lub odebrać faks.
- Upewnij się, że używany jest kabel telefoniczny dostarczony z drukarką. Jeżeli nie korzystasz z dostarczonego kabla telefonicznego w celu podłączenia drukarki do ściennego gniazdka telefonicznego, wysyłanie lub odbieranie faksów może się okazać niemożliwe. Po podłączeniu kabla telefonicznego dostarczonego z drukarką uruchom ponownie test faksu.

Po rozwiązaniu wszystkich wykrytych problemów ponownie uruchom test faksu, aby sprawdzić, czy został on zakończony pomyślnie i czy drukarka jest gotowa do faksowania. Jeśli **Wykrywanie tonu wybierania** nadal kończy się

niepowodzeniem, skontaktuj się z operatorem sieci telefonicznej i poproś o sprawdzenie linii telefonicznej.

Test stanu linii faksu nie powiódł się

Rozwiązanie:

- Sprawdź, czy drukarka jest podłączona do analogowej linii telefonicznej, inaczej wysyłanie i odbieranie faksów nie będzie możliwe. Aby sprawdzić, czy linia jest analogowa, czy cyfrowa, podłącz zwykły analogowy telefon do linii i sprawdź, czy słychać sygnał wybierania. Jeśli nie słychać normalnie brzmiącego tonu wybierania, linia telefoniczna może być skonfigurowana dla telefonów cyfrowych. Podłącz drukarkę do analogowej linii telefonicznej, a następnie spróbuj wysłać lub odebrać faks.
- Sprawdź połączenie między ściennym gniazdem telefonicznym a drukarką, aby upewnić się, że kabel telefoniczny jest odpowiednio podłączony.
- Sprawdź, czy drukarka jest prawidłowo podłączona do gniazdka telefonicznego. Korzystając z kabla telefonicznego dostarczonego wraz z drukarką, podłącz jeden koniec do ściennego gniazda telefonicznego, a następnie podłącz drugi koniec do portu oznaczonego jako 1-LINE z tyłu drukarki.
- Inne urządzenia wykorzystujące tę samą linię telefoniczną co drukarka mogą być przyczyną niepowodzenia testu. Aby sprawdzić, czy problem jest powodowany przez inne urządzenie, należy odłączyć od linii telefonicznej wszystkie urządzenia, a następnie uruchomić ponownie test.
 - Jeśli **Test stanu linii faksu** można pomyślnie przeprowadzić bez innych urządzeń, przyczyną problemów jest co najmniej jeden z dodatkowych elementów wyposażenia. Podłączaj je kolejno i za każdym razem uruchamiaj test, aż zidentyfikujesz urządzenie, które jest przyczyną problemu.
 - Jeśli funkcja **Test stanu linii faksu** zakończy się niepowodzeniem po odłączeniu innego sprzętu, podłącz drukarkę do sprawnej linii telefonicznej i zapoznaj się z dalszymi informacjami o rozwiązywaniu problemów.
- Przyczyną problemów może być korzystanie z rozdzielacza linii telefonicznej (rozdzielacz to urządzenie umożliwiające podłączenie dwóch przewodów do jednego gniazdka telefonicznego). Spróbuj usunąć rozdzielacz linii telefonicznej i podłączyć drukarkę bezpośrednio do ściennego gniazdka telefonicznego.
- Upewnij się, że używany jest kabel telefoniczny dostarczony z drukarką. Jeżeli nie korzystasz z dostarczonego kabla telefonicznego w celu podłączenia drukarki do ściennego gniazdka telefonicznego, wysyłanie lub odbieranie faksów może się okazać niemożliwe. Po podłączeniu kabla telefonicznego dostarczonego z drukarką uruchom ponownie test faksu.

Po rozwiązaniu wszystkich wykrytych problemów ponownie uruchom test faksu, aby sprawdzić, czy został on zakończony pomyślnie i czy drukarka jest gotowa do faksowania. Jeśli test **Stan linii faksu** nadal kończy się niepowodzeniem, a



problemy z faksowaniem nadal występują, skontaktuj się z operatorem sieci telefonicznej i poproś o sprawdzenie linii telefonicznej.

Na wyświetlaczu zawsze jest widoczny komunikat Podniesiona sł

Rozwiązanie: Korzystasz z niewłaściwego przewodu telefonicznego. Sprawdź, czy korzystasz z przewodu telefonicznego dołączonego do drukarki w celu podłączenia drukarki do linii telefonicznej. Jeśli przewód telefoniczny dostarczony z drukarką jest za krótki, można skorzystać ze złączki, aby go przedłużyć. Można ją kupić w sklepie z akcesoriami telefonicznymi. Potrzebny jest także drugi przewód telefoniczny (wystarczy standardowy kabel, często spotykany w domach i biurach).

Rozwiązanie: Być może linia jest zajęta przez inne urządzenia korzystające z tej samej linii telefonicznej co drukarka. Sprawdź, czy aparaty wewnętrzne (telefony korzystające z tej samej linii, ale niepodłączone do drukarki) lub inne urządzenia nie blokują linii lub nie są używane. Przykładowo nie można faksować przy użyciu drukarki, gdy słuchawka telefonu wewnętrznego jest podniesiona lub podczas korzystania z modemu do wysyłania poczty e-mail lub łączenia się z Internetem.

Drukarka ma problemy z wysyłaniem i odbieraniem faksów

Rozwiązanie: Sprawdź, czy drukarka jest włączona. Popatrz na wyświetlacz drukarki. Jeśli wyświetlacz jest pusty i kontrolka  (przycisk Zasilania) nie świeci, drukarka jest wyłączona. Sprawdź, czy przewód zasilający jest starannie podłączony do drukarki i do gniazda elektrycznego. Naciśnij  (przycisk Zasilanie), aby włączyć urządzenie.

Po włączeniu drukarki firma HP zaleca odczekanie pięciu minut przed wysłaniem lub odebraniem faksu. Drukarka nie może wysyłać czy odbierać faksów w czasie uruchamiania po włączeniu.

Rozwiązanie: Jeśli funkcja Fax to PC lub Fax to Mac została włączona, może nie być możliwe wysyłanie lub odbieranie faksów, jeśli pamięć faksu jest pełna (ograniczone pamięcią drukarki).

Rozwiązanie:

- Upewnij się, że drukarka jest podłączona do ściennego gniazda telefonicznego przy użyciu przewodu telefonicznego dostarczonego w opakowaniu drukarki. Jeden koniec kabla telefonicznego należy podłączyć

do portu oznaczonego jako 1-LINE z tyłu drukarki, a drugi — do ściennego gniazda telefonicznego, jak pokazano na ilustracji.

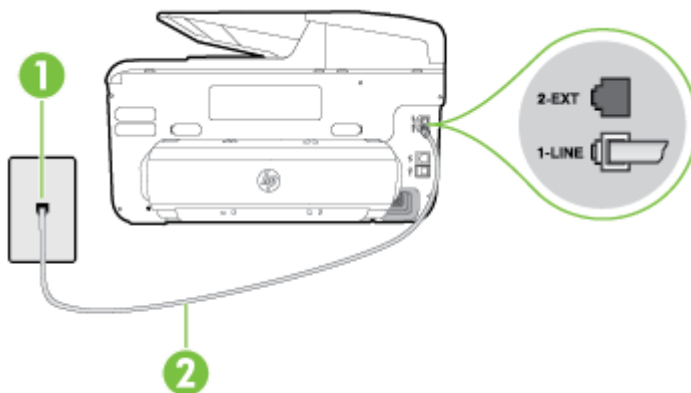

1	Ścienne gniazdko telefoniczne
2	Skorzystaj z kabla telefonicznego dostarczonego wraz z drukarką i podłącz go do portu „1-LINE”

Jeśli przewód telefoniczny dostarczony z drukarką jest za krótki, można skorzystać ze złączki, aby go przedłużyć. Można ją kupić w sklepie z akcesoriami telefonicznymi. Potrzebny jest także drugi przewód telefoniczny (wystarczy standardowy kabel, często spotykany w domach i biurach).

- Spróbuj podłączyć działający telefon i przewód telefoniczny do telefonicznego gniazodka ściennego wykorzystywanego przez drukarkę i sprawdź sygnał wybierania. Jeśli nie słyhać sygnału wybierania, skontaktuj się z serwisem operatora sieci telefonicznej.
- Być może linia jest zajęta przez inne urządzenia korzystające z tej samej linii telefonicznej co drukarka. Na przykład nie można faksować przy użyciu drukarki, gdy jest podniesiona słuchawka telefonu wewnętrznego lub gdy użytkownik wysyła pocztę bądź korzysta z Internetu za pomocą podłączonego do tej samej linii modemu komputerowego.
- Sprawdź, czy inny proces nie powoduje błędu. Sprawdź, czy na wyświetlaczu urządzenia lub na ekranie komputera nie ma komunikatów informujących o problemach i sposobie ich rozwiązania. Jeśli pojawi się błąd, drukarka nie może wysyłać ani odbierać faksów, dopóki warunki powodujące błąd nie zostaną usunięte.
- Na linii telefonicznej mogą występować zakłócenia. Źródłem problemów z faksowaniem mogą być również linie telefoniczne o złej jakości dźwięku (z dużym poziomem szumów). Sprawdź jakość dźwięku linii telefonicznej, podłączając do gniazodka w ścianie telefon i sprawdzając, czy nie słyhać szumu lub innych zakłóceń. Jeśli problem będzie się powtarzał, wyłącz tryb **Tryb korekcji błędów** (ECM) i ponownie spróbuj skorzystać z faksu. Aby uzyskać więcej informacji na temat zmiany trybu korekcji błędów, zob. Wysyłanie faksu w trybie korekcji błędów. Jeśli problem będzie się powtarzał, skontaktuj się z operatorem telefonicznym.

- Jeśli korzystasz z usługi DSL (Digital Subscriber Line), sprawdź, czy filtr DSL jest podłączony, w przeciwnym razie nie będzie można faksować. Aby uzyskać więcej informacji, zob. [Przypadek B: Konfiguracja drukarki z usługą DSL](#).
- Sprawdź, czy drukarka nie została podłączona do ściennego gniazdka przeznaczonego dla telefonów cyfrowych. Aby sprawdzić, czy linia jest analogowa czy cyfrowa, podłącz zwykły analogowy telefon do linii i sprawdź, czy słychać sygnał wybierania. Jeśli nie słychać normalnie brzmiącego tonu wybierania, linia telefoniczna może być skonfigurowana dla telefonów cyfrowych.
- Jeśli korzystasz z centrali PBX lub konwertera/adaptera końcowego ISDN, upewnij się, czy drukarka jest podłączona do prawidłowego portu i czy adapter końcowy jest ustawiony na prawidłowy typ przełącznika dla danego kraju/regionu (jeśli to możliwe). Aby uzyskać więcej informacji, zob. [Przypadek C: Konfiguracja drukarki do pracy z centralą PBX lub linią ISDN](#).
- Jeśli drukarka korzysta z tej samej linii, co usługa DSL, modem DSL może być nieprawidłowo uziemiony. Jeśli modem DSL nie jest prawidłowo uziemiony, może powodować zakłócenia na linii telefonicznej. Źródłem problemów z faksowaniem mogą być również linie telefoniczne o złej jakości dźwięku (z dużym poziomem szumów). Możesz sprawdzić jakość dźwięku linii telefonicznej podłączając telefon do gniazdka ściennego i sprawdzając, czy nie słychać szumu lub innych zakłóceń. Jeśli słyszysz szum, wyłącz modem DSL i całkowicie odłącz zasilanie na co najmniej 15 minut. Włącz z powrotem modem DSL i ponownie posłuchaj tonu wybierania.

 **Uwaga** Zakłócenia na linii telefonicznej mogą powtarzać się w przyszłości. Jeśli drukarka przestanie wysyłać i odbierać fakсы, procedurę należy powtórzyć.

Jeżeli wciąż słychać szумы na linii, skontaktuj się z firmą telekomunikacyjną. Aby uzyskać więcej informacji na temat wyłączenia modemu DSL, skontaktuj się z dostawcą usługi DSL by uzyskać pomoc.

- Przyczyną problemów może być korzystanie z rozdzielacza linii telefonicznej (rozdzielacz to urządzenie umożliwiające podłączenie dwóch przewodów do jednego gniazdka telefonicznego). Spróbuj usunąć rozdzielacz linii telefonicznej i podłączyć drukarkę bezpośrednio do ściennego gniazdka telefonicznego.

Drukarka ma problemy z ręcznym wysyłaniem faksów

Rozwiązanie:

 **Uwaga** Wspomniane możliwe rozwiązanie problemu dotyczy wyłącznie krajów/regionów, w których 2-żyłowy przewód telefoniczny jest dostarczony w opakowaniu z drukarką, takich jak: Argentyna, Australia, Brazylia, Kanada, Chile, Chiny, Kolumbia, Grecja, Indie, Indonezja, Irlandia, Japonia, Korea, Ameryka Łacińska, Malezja, Meksyk, Filipiny, Polska, Portugalia, Rosja, Arabia Saudyjska, Singapur, Hiszpania, Tajwan, Tajlandia, USA, Wenezuela oraz Wietnam.

- Sprawdź, czy telefon używany do rozpoczęcia połączenia faksowego jest podłączony bezpośrednio do drukarki. Aby można było wysłać faks ręcznie, telefon musi być podłączony bezpośrednio do portu drukarki oznaczonego symbolem 2-EXT, jak pokazano na ilustracji.

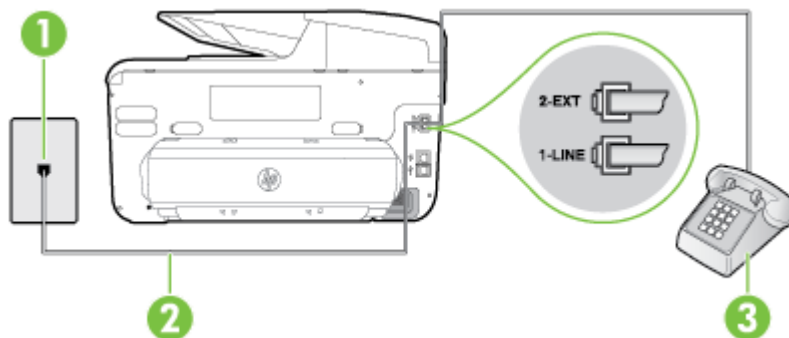

1	Ścienne gniazdko telefoniczne
2	Skorzystaj z kabla telefonicznego dostarczonego wraz z drukarką i podłącz go do portu „1-LINE”
3	Telefon

- Jeśli wysyłasz faks ręcznie z telefonu połączony bezpośrednio z drukarką, musisz używać klawiatury telefonu do wysłania faksu. Nie możesz używać wyświetlacza panelu sterowania drukarki.

 **Uwaga** Jeśli korzystasz z szeregowego systemu telefonicznego, podłącz telefon bezpośrednio do drukarki przy użyciu kabla z dołączoną wtyczką.

Drukarka nie może odbierać faksów, ale może je wysłać

Rozwiązanie:

- Jeśli usługa dzwonienia dystynktywnego nie jest używana, upewnij się, że funkcja **Dzwonienie dystynktywne** drukarki ma wartość **Wszystkie dzwonki**. Aby uzyskać więcej informacji, zob. [Zmiana wzorca dzwonienia na dzwonienie dystynktywne](#).
- Jeśli opcja **Odbieranie automatyczne** ma wartość **Wyłącz**, fakсы należy odbierać ręcznie. W przeciwnym razie drukarka nie może odebrać faksu. Informacje na temat ręcznego odbierania faksu znajdują się w sekcji [Ręczne odbieranie faksu](#).

- Jeśli korzystasz z usługi poczty głosowej pod tym samym numerem telefonu, co faks, musisz odbierać fakсы ręcznie, nie automatycznie. Oznacza to, że musisz osobiście odbierać połączenia przychodzące. Informacje na temat konfiguracji drukarki w ramach korzystania z usługi poczty głosowej znajdują się w sekcji Przypadek F: Współdzielona linia głosowa/faksowa z usługą poczty głosowej. Informacje na temat ręcznego odbierania faksu znajdują się w Ręczne odbieranie faksu.
- Jeśli na linii, do której podłączona jest drukarka, działa również modem telefoniczny, sprawdź czy oprogramowanie dostarczone z modemem nie zostało skonfigurowane do automatycznego odbierania faksów. Modemy skonfigurowane do automatycznego odbierania faksów przejmują kontrolę nad linią telefoniczną i uniemożliwiają drukarce odbieranie faksów.
- Jeśli do tej samej linii telefonicznej co drukarka podłączona jest automatyczna sekretarka, może wystąpić jeden z następujących problemów:
 - Automatyczna sekretarka może nie być prawidłowo skonfigurowana do pracy z drukarką.
 - Wiadomość powitalna automatycznej sekretarki może być zbyt długa lub zbyt głośna i uniemożliwić drukarce wykrycie tonów faksowania, przez co urządzenie wysyłające faks może się rozłączyć.
 - Cisza po wiadomości powitalnej automatycznej sekretarki mogła być zbyt krótka, aby drukarka była w stanie wykryć tony faksowania. Problem ten występuje najczęściej w przypadku cyfrowych sekretarek automatycznych.

Następujące czynności mogą pomóc w rozwiązaniu tych problemów:

- Jeżeli automatyczna sekretarka korzysta z tej samej linii telefonicznej, która jest wykorzystywana do połączeń faksowych, spróbuj podłączyć automatyczną sekretarkę bezpośrednio do drukarki, jak opisano w części Przypadek I: Współdzielona linia głosowa/faksowa z automatyczną sekretarką.
- Upewnij się, czy drukarka jest ustawiona do automatycznego odbioru faksów. Informacje na temat konfiguracji drukarki do automatycznego odbierania faksów znajdziesz w Odbieranie faksu.
- Upewnij się, że ustawienie **Dzwon. do odebr.** jest ustawione na większą liczbę dzwonek niż automatyczna sekretarka. Aby uzyskać więcej informacji, zob. Ustawianie liczby dzwonek przed odebraniem.

- Spróbuj odebrać faks po odłączeniu automatycznej sekretarki. Jeśli próba się powiedzie, źródłem problemu może być właśnie automatyczna sekretarka.
- Podłącz ponownie automatyczną sekretarkę i nagraj komunikat powitalny. Nagraj komunikat trwający około 10 sekund. Podczas nagrywania komunikatu mów wolno i głośno. Pozostaw co najmniej 5 sekund ciszy na końcu komunikatu. Podczas nagrywania tej cichej części w tle nie powinno być słychać żadnych dźwięków. Spróbuj ponownie odebrać faks.



Uwaga Niektóre cyfrowe sekretarki automatyczne mogą usunąć nagraną ciszę na końcu komunikatu powitalnego. Odegraj komunikat powitalny, aby to sprawdzić.

- Jeśli drukarka jest podłączona do tej samej linii telefonicznej co inne urządzenia, np. automatyczna sekretarka, modem telefoniczny lub przełącznik wieloportowy, poziom sygnału faksowania może zostać zmniejszony. Poziom sygnału faksowania może zostać zmniejszony również wskutek korzystania z rozdzielacza telefonicznego lub podłączenia dodatkowych kabli przedłużających. W wyniku zmniejszenia poziomu sygnału faksowania mogą wystąpić problemy przy odbiorze faksów. Aby sprawdzić, czy inne urządzenia powodują problemy, odłącz od linii telefonicznej wszystko za wyjątkiem drukarki, a następnie spróbuj odebrać faks. Jeśli po odłączeniu innych urządzeń nie ma problemu z odbiorem faksu, oznacza to, że jedno lub więcej urządzeń powoduje problemy. Spróbuj dołączać je kolejno i za każdym razem odbierać faks, aż odnajdziesz urządzenie, które jest źródłem problemów.
 - Jeżeli wybrano specjalny wzorzec dzwonienia dla numeru telefonicznego faksu (w przypadku korzystania z usługi dzwonienia dystynktywnego za pośrednictwem operatora sieci telefonicznej), należy sprawdzić, czy funkcja **Dzwonienie dystynktywne** drukarki została odpowiednio skonfigurowana. Aby uzyskać więcej informacji, zob. [Zmiana wzorca dzwonienia na dzwonienie dystynktywne](#).
-

Drukarka nie może wysyłać faksów, ale może je odbierać

Rozwiązanie:

- Drukarka może wybierać numer zbyt szybko lub zbyt wcześnie. Może zaistnieć potrzeba wstawienia pauzy między wybranymi cyframi numeru. Przykładowo, jeśli przed wybraniem numeru faksu konieczne jest uzyskanie dostępu do linii zewnętrznej, wstaw pauzę w po numerze dostępu do linii. Jeśli wybierany numer to 95555555, gdzie cyfrą łączącą z linią zewnętrzną jest 9, można wstawić pauzy w następujący sposób: 9-555-5555. Aby wstawić pauzę w czasie wybierania wprowadzanego numeru faksu, dotykaj przycisku **Spacja (#)**, aż na wyświetlaczu pojawi się myślnik (-). Możesz także wysłać faks, korzystając z monitorowanego wybierania numerów. Umożliwia to słuchanie linii telefonicznej podczas wybierania numeru. Możesz ustawić prędkość wybierania numeru oraz reagować na komunikaty wyświetlane podczas wybierania numeru. Aby uzyskać więcej informacji, zob. Wysyłanie faksu przy użyciu funkcji monitorowania wybierania.
 - Numer wprowadzony w czasie wysyłania faksu jest w niewłaściwym formacie lub w urządzeniu faksowym odbiorcy wystąpiły problemy. Aby to sprawdzić, zadzwoń pod numer faksu za pomocą zwykłego telefonu i sprawdź, czy słychać sygnały faksu. Jeżeli nie słychać sygnału faksu, faks odbiorcy mógł nie zostać włączony lub podłączony, może też zachodzić sytuacja, w której linia odbiorcy jest zakłócana przez usługę poczty głosowej. Możesz również zapytać odbiorcę faksu, czy nie ma problemów z urządzeniem faksującym.
-

Automatyczna sekretarka nagrywa sygnał faksu

Rozwiązanie:

- Jeżeli automatyczna sekretarka korzysta z tej samej linii telefonicznej, która jest wykorzystywana do połączeń faksowych, spróbuj podłączyć automatyczną sekretarkę bezpośrednio do drukarki, jak opisano w części Przypadek I: Współdzielona linia głosowa/faksowa z automatyczną sekretarką. Jeśli nie podłączysz automatycznej sekretarki zgodnie z zaleceniami, tony faksowania mogą być nagrane przez sekretarkę.
- Upewnij się, czy drukarka jest ustawiona do automatycznego odbierania faksów, oraz czy ustawienie **Dzwon. do odebr.** jest prawidłowe. Liczba dzwonek przed odebraniem dla drukarki powinna być większa niż liczba dzwonek przed odebraniem ustawiona dla sekretarki automatycznej. Jeśli automatyczna sekretarka i drukarka zostaną ustawione na tę samą liczbę dzwonek do odebrania, oba urządzenia odpowiedzą na połączenie i tony faksowania nagrają się na automatyczną sekretarkę.
- Ustaw automatyczną sekretarkę tak, aby odpowiadała po niewielkiej liczbie dzwonek, a drukarkę tak, aby odpowiadała po maksymalnej możliwej liczbie dzwonek (maksymalna liczba dzwonek zależy od kraju/regionu). Przy tym ustawieniu automatyczna sekretarka odpowiada na połączenie, a drukarka monitoruje linię. Jeśli drukarka wykryje sygnał faksu, odbierze faks. Jeśli dane połączenie jest połączeniem głosowym, automatyczna sekretarka nagra wiadomość głosową. Aby uzyskać więcej informacji, zob. Ustawianie liczby dzwonek przed odebraniem.

Przewód telefoniczny dołączony do drukarki jest za krótki

Rozwiązanie: Jeśli przewód telefoniczny dostarczony z drukarką jest za krótki, można skorzystać ze złączki, aby go przedłużyć. Można ją kupić w sklepie z akcesoriami telefonicznymi. Potrzebny jest także drugi przewód telefoniczny (wystarczy standardowy kabel, często spotykany w domach i biurach).

 **Wskazówka** Jeśli do drukarki dołączono przejściówkę przewodu z dwoma żyłami, możesz użyć ją z przewodem 4-żyłowym w celu jego przedłużenia. Informacje na temat korzystania z przejściówki na 2-żyłowy przewód telefoniczny można znaleźć w dostarczonej z nią dokumentacji.

Przedłużanie przewodu telefonicznego

1. Korzystając z przewodu telefonicznego dostarczonego wraz z drukarką, podłącz jeden koniec do rozgałęziacza, a następnie podłącz drugi koniec do portu oznaczonego jako 1-LINE z tyłu drukarki.
2. Podłącz drugi przewód telefoniczny do otwartego portu złączki i do telefonicznego gniazdka ściennego.

Faksy w kolorze nie są drukowane

Przyczyna: Opcja Drukowanie faksów przychodzących jest wyłączona.

Rozwiązanie: Aby drukować fakсы w kolorze, sprawdź, czy opcja Drukowanie faktów przychodzących na panelu sterowania drukarki jest włączona.

Komputer nie może odbierać faktów (Fax to PC i Fax to Mac)

Przyczyna: Komputer, który ma odbierać fakсы, jest wyłączony.

Rozwiązanie: Sprawdź, czy komputer, który ma odbierać fakсы, jest cały czas włączony.

Przyczyna: Do konfiguracji faksowania i odbioru faktów używane są dwa komputery i jeden z nich może być wyłączony.

Rozwiązanie: Jeśli komputer używany do konfigurowania faksowania nie jest tym samym komputerem, który służy do odbierania faktów, oba komputery powinny być cały czas włączone.

Przyczyna: Funkcja Fax to PC lub Fax to Mac nie jest aktywowana, lub komputer nie został skonfigurowany do otrzymywania faktów.

Rozwiązanie: Aktywuj funkcję Fax to PC lub Fax to Mac i sprawdź, czy komputer został skonfigurowany do otrzymywania faktów.

Rozwiązywanie problemów z używaniem usług sieci Web i witryn HP

W tym rozdziale przedstawiono rozwiązania często występujących problemów dotyczących witryn HP i usług sieci Web.

- [Rozwiązywanie problemów z usługami sieci Web](#)
- [Rozwiązywanie problemów podczas korzystania ze stron internetowych HP](#)

Rozwiązywanie problemów z usługami sieci Web

Jeśli masz problemy z korzystaniem z usług WWW, takich jak HP ePrint i aplikacje dla drukarek, sprawdź następujące elementy:

- Upewnij się, że drukarka jest podłączona do Internetu za pomocą połączenia przewodowego lub bezprzewodowego.

 **Uwaga** Nie możesz używać funkcji internetowych, jeśli drukarka jest podłączona do komputera kablem USB.

- Upewnij się, że najnowsze aktualizacje urządzenia zostały zainstalowane w drukarce. Aby uzyskać więcej informacji, zob. [Aktualizacja drukarki](#).
- Upewnij się, że włączono usługi WWW w drukarce. Aby uzyskać więcej informacji, zob. [Konfigurowanie usług sieci Web przy użyciu panelu sterowania drukarki](#).
- Sprawdź, czy koncentrator, przełącznik lub router sieciowy jest włączony i poprawnie działa.

- Jeśli drukarka jest podłączona za pomocą kabla Ethernet, upewnij się, że drukarka nie została podłączona do sieci kablem telefonicznym lub kablem z przelotem, oraz czy kabel Ethernet jest prawidłowo podłączony do drukarki. Aby uzyskać więcej informacji, zob. [Rozwiązywanie problemów z siecią Ethernet](#).
- Jeśli drukarka jest podłączona za pomocą połączenia bezprzewodowego, upewnij się, że sieć bezprzewodowa działa prawidłowo. Aby uzyskać więcej informacji, zob. [Rozwiązywanie problemów z siecią bezprzewodową](#).
- Jeśli korzystasz z HP ePrint, sprawdź następujące elementy:
 - Upewnij się, że adres e-mail drukarki jest prawidłowy.
 - Upewnij się, że adres e-mail drukarki jest jedynym adresem w polu „Do” wiadomości e-mail. Jeśli w polu „Do” znajdują się inne adresy, wysłane załączniki mogą nie zostać wydrukowane.
 - Upewnij się, że wysyłasz dokumenty zgodne z wymaganiami HP ePrint. Aby uzyskać więcej informacji, zob. [Specyfikacje usług sieci Web](#).
- Jeśli sieć wykorzystuje ustawienia proxy podczas łączenia z Internetem, sprawdź, czy wprowadzone ustawienia są prawidłowe:
 - Sprawdź ustawienia używane przez przeglądarkę internetową (taką jak Internet Explorer, Firefox, czy Safari).
 - Zweryfikuj z Administratorem IT lub osobą konfigurującą zaporę sieciową. Jeśli ustawienia proxy używane przez zaporę sieciową uległy zmianie, musisz zaktualizować te ustawienia w panelu sterowania drukarki. Jeśli ustawienia nie zostaną zaktualizowane, nie będzie można korzystać z usług WWW.
Aby uzyskać więcej informacji, zob. [Konfigurowanie usług sieci Web przy użyciu panelu sterowania drukarki](#).

 **Wskazówka** Dodatkową pomoc dotyczącą konfiguracji i korzystania z usług WWW można znaleźć na stronie HP Connected (www.hpconnected.com).

Rozwiązywanie problemów podczas korzystania ze stron internetowych HP

Jeśli występują problemy w trakcie korzystania ze stron internetowych firmy HP z komputera, sprawdź następujące możliwości:

- Sprawdź, czy używany komputer jest podłączony do Internetu.
- Upewnij się, że przeglądarka spełnia minimalne wymagania systemowe. Aby uzyskać więcej informacji, zob. [Specyfikacje strony internetowej firmy HP](#).
- Jeśli przeglądarka korzysta z ustawień proxy w celu łączenia z Internetem, spróbuj wyłączyć te ustawienia. Więcej informacji na ten temat można znaleźć w dokumentacji dostarczonej wraz z przeglądarką.

Rozwiązywanie problemów z rozwiązaniami cyfrowymi HP

 **Wskazówka** Możesz odwiedzić witrynę pomocy technicznej HP pod adresem www.hp.com/support, aby uzyskać informacje i programy narzędziowe, które ułatwiają rozwiązywanie wielu typowych problemów z drukarką.

Niniejszy rozdział zawiera następujące tematy:

- [Rozwiązywanie problemów związanych z funkcją bezpośredniej archiwizacji cyfrowej HP](#)
- [Rozwiązywanie problemów związanych z funkcją faksu cyfrowego HP](#)

Rozwiązywanie problemów związanych z funkcją bezpośredniej archiwizacji cyfrowej HP

Niniejszy rozdział zawiera następujące tematy:

- [Typowe problemy](#)
- [Nie można skanować do folderu sieciowego](#)
- [Nie można skanować do wiadomości e-mail](#)
- [Okno dialogowe udostępniania zmieniło się po włączeniu funkcji bezpośredniej archiwizacji cyfrowej HP \(Windows\)](#)

Typowe problemy

Skanowane obrazy są nieprawidłowo przycinane w przypadku korzystania z funkcji automatycznego wybierania formatu papieru

Ustaw właściwy format papieru, jeśli jest dostępny. Korzystaj z funkcji automatycznego wybierania formatu papieru tylko w przypadku zdjęć lub nośników małoformatowych.

Drukarka jest nieprawidłowo skonfigurowana w sieci

Upewnij się, że drukarka jest prawidłowo skonfigurowana i podłączona do sieci:

- Spróbuj wydrukować dokument.
- Sprawdź ustawienia sieciowe drukarki i upewnij się, że jej adres IP jest prawidłowy.
- Wyślij do drukarki polecenie PING, aby upewnić się, że odpowiada. Aby uzyskać więcej informacji, zobacz dokumentację systemu operacyjnego.
- Jeśli drukarka jest podłączona do Internetu kablem sieci Ethernet, sprawdź, czy nie jest podłączony również przewód telefoniczny lub krosowany i czy kabel sieci Ethernet jest dobrze podłączony do drukarki. Aby uzyskać więcej informacji, zob. [Rozwiązywanie problemów z siecią Ethernet](#).
- Jeśli drukarka jest podłączona bezprzewodowo, upewnij się, że sieć bezprzewodowa działa prawidłowo. Aby uzyskać więcej informacji, zob. [Rozwiązywanie problemów z siecią bezprzewodową](#).

Nazwa serwera nie jest rozpoznawana lub nie może zostać znaleziona

Próba nawiązania połączenia z serwerem może zakończyć się niepowodzeniem, jeśli nazwa serwera podana podczas konfiguracji nie może zostać przypisana do określonego adresu IP.

- Użyj adresu IP serwera.
- W przypadku korzystania z serwera DNS wykonaj następujące czynności:
 - Spróbuj użyć pełnych nazw domen DNS.
 - Upewnij się, że serwer DNS jest prawidłowo skonfigurowany w drukarce.

 **Wskazówka** Jeśli ostatnio były zmieniane ustawienia DNS, wyłącz, a następnie włącz drukarkę.

Aby uzyskać więcej informacji, skontaktuj się z administratorem sieci lub z osobą, która skonfigurowała sieć.

Nie można skanować do folderu sieciowego

 **Uwaga** Funkcja bezpośredniej archiwizacji cyfrowej HP nie obsługuje usługi Active Directory.

Komputer, na którym zlokalizowany jest dany folder, jest wyłączony

Upewnij się, że komputer, na którym zlokalizowany jest dany folder, jest włączony i podłączony do sieci.

Folder sieciowy nie jest prawidłowo skonfigurowany

- Upewnij się, że folder został utworzony na serwerze. Aby uzyskać więcej informacji na ten temat, zobacz dokumentację systemu operacyjnego.
- Upewnij się, że folder jest udostępniony i użytkownicy mają w nim uprawnienia do zapisu i odczytu danych. W przypadku korzystania z komputera Macintosh upewnij się, że funkcja udostępniania SMB została włączona. Aby uzyskać więcej informacji na ten temat, zobacz dokumentację systemu operacyjnego.
- Upewnij się, że nazwa folderu zawiera tylko litery i znaki obsługiwane przez system operacyjny. Aby uzyskać więcej informacji na ten temat, zobacz dokumentację systemu operacyjnego.
- Upewnij się, że nazwa folderu została wprowadzona w oprogramowaniu HP w prawidłowym formacie. Aby uzyskać więcej informacji, zobacz pomoc do kreatora lub asystenta konfiguracji.
- Upewnij się, że wprowadzona nazwa użytkownika i hasło są poprawne. Aby uzyskać więcej informacji, zobacz pomoc do kreatora lub asystenta konfiguracji.

Dysk jest zapelniony

Upewnij się, że na serwerze z folderem sieciowym znajduje się wystarczająca ilość wolnego miejsca na dysku.

Drukarka nie może utworzyć unikatowej nazwy pliku przy użyciu przypisanego prefiksu i sufiksu lub prefiks nazwy pliku nie został prawidłowo skonfigurowany

- Drukarka może utworzyć do 9999 plików przy użyciu tego samego prefiksu i sufiksu. Jeśli do folderu skanowano wiele plików, zmień prefiks.
- Upewnij się, że nazwa pliku zawiera tylko litery i znaki obsługiwane przez system operacyjny. Aby uzyskać więcej informacji na ten temat, zobacz dokumentację systemu operacyjnego.

Nie można skanować do wiadomości e-mail

Profil poczty e-mail nie jest prawidłowo skonfigurowany

Upewnij się, że w oprogramowaniu HP określono prawidłowe ustawienia serwera SMTP. Aby uzyskać więcej informacji na temat ustawień serwera poczty wychodzącej (SMTP), zobacz dokumentację przekazaną przez usługodawcę poczty.

W przypadku wysyłania wiadomości e-mail do wielu odbiorców nie wszyscy z nich otrzymują wysłaną wiadomość

Wprowadzone adresy e-mail mogą nie być prawidłowe lub nie są rozpoznawane przez serwer poczty elektronicznej. Upewnij się, że w oprogramowaniu HP prawidłowo wprowadzono adresy e-mail wszystkich odbiorców. Sprawdź, czy w skrzynce odbiorczej nie znajdują się przesłane przez serwer poczty elektronicznej wiadomości o niedostarczonych wiadomościach e-mail.

Wysyłanie wiadomości e-mail zajmujących dużo miejsca

Niektóre serwery poczty elektronicznej zostały skonfigurowane tak, aby odrzucać wiadomości e-mail, których rozmiar przekracza określony limit. Aby sprawdzić, czy na danym serwerze został określony taki limit, zobacz dokumentację przekazaną przez usługodawcę poczty. Jeśli wspomniany limit został określony, zmień ustawienie maksymalnego rozmiaru załącznika do wiadomości e-mail tak, aby rozmiar ten nie przekraczał określonego limitu.

Okno dialogowe udostępniania zmieniło się po włączeniu funkcji bezpośredniej archiwizacji cyfrowej HP (Windows)

Na komputerze z systemem Windows XP można skonfigurować foldery za pomocą funkcji prostego udostępniania plików. W takim przypadku folder jest udostępniany anonimowo: nie wymaga podawania nazwy użytkownika ani hasła i wszyscy użytkownicy mają uprawnienia do odczytu i zapisu danych. Ponadto okno dialogowe, za pomocą którego udostępnia się taki folder, różni się od standardowego okna udostępniania w systemie Windows.

Jednak aby zapewnić bezpieczeństwo danych wysyłanych z drukarki, Kreator skanowania do folderu sieciowego nie obsługuje funkcji SFS, a komputer wyświetla standardowe okno dialogowe udostępniania zamiast okna SFS. Aby uzyskać więcej informacji na ten temat, zobacz dokumentację systemu operacyjnego.

Rozwiązywanie problemów związanych z funkcją faksu cyfrowego HP



Uwaga Funkcja przekazywania faksów do folderu sieciowego nie obsługuje usługi Active Directory.

Komputer, na którym zlokalizowany jest dany folder, jest wyłączony

W przypadku korzystania z funkcji przekazywania faksów do folderu sieciowego upewnij się, że komputer, który ma odbierać fakсы, jest za każdym razem włączony i podłączony do sieci.

Folder sieciowy nie jest prawidłowo skonfigurowany

W przypadku korzystania z funkcji przekazywania faksów do folderu sieciowego sprawdź następujące elementy:

- Upewnij się, że folder został utworzony na serwerze. Aby uzyskać więcej informacji na ten temat, zobacz dokumentację systemu operacyjnego.
- Upewnij się, że folder jest udostępniony i użytkownicy mają w nim uprawnienia do zapisu i odczytu danych. W przypadku korzystania z komputera Macintosh upewnij się, że funkcja udostępniania SMB została włączona. Aby uzyskać więcej informacji na ten temat, zobacz dokumentację systemu operacyjnego.
- Upewnij się, że nazwa folderu zawiera tylko litery i znaki obsługiwane przez system operacyjny. Aby uzyskać więcej informacji na ten temat, zobacz dokumentację systemu operacyjnego.
- Upewnij się, że nazwa folderu została wprowadzona w oprogramowaniu HP w prawidłowym formacie. Aby uzyskać więcej informacji, zobacz pomoc do kreatora lub asystenta konfiguracji.
- Upewnij się, że wprowadzona nazwa użytkownika i hasło są poprawne. Aby uzyskać więcej informacji, zobacz pomoc do kreatora lub asystenta konfiguracji.

Błędy powodują nieprawidłowe działanie funkcji faksu cyfrowego HP

Jeśli drukarka została skonfigurowana do drukowania przychodzących faksów, ale zabrakło w niej papieru, załaduj papier do podajnika lub rozwiąż problem. Po wydrukowaniu przychodzących faksów zapisywane są one do foldera sieciowego lub przekazywane na wybrany adres e-mail.

Pamięć wewnętrzna jest zapełniona

Jeśli wewnętrzna pamięć drukarki jest pełna, nie możesz wysłać ani odbierać faksów. Jeśli pamięć jest pełna z powodu zbyt dużej ilości zapisanych faksów, postępuj według instrukcji na panelu sterowania drukarki.

⚠ Przewaga Usuwanie dziennika faksów i opróżnianie wewnętrznej pamięci powoduje usunięcie nie zapisanych faksów przechowywanych w pamięci drukarki.

Nieprawidłowa data i godzina na faksach

Jeśli w danym kraju/regionie stosowany jest czas letni, sygnatura czasowa na faksach nie zawsze może dokładnie odzwierciedlać rzeczywistą godzinę w danej strefie czasowej. Ponadto nieprawidłowa może być również domyślna nazwa pliku zarchiwizowanych faksów (uwzględniająca sygnaturę czasową).

Aby zobaczyć prawidłowe czasy odbioru faksów, wydrukuj dziennik faksu z panelu sterowania drukarki.

Aby włączyć umieszczanie prawidłowego czasu na faktach w trakcie zmiany czasu na letni, użyj EWS do ręcznej zmiany strefy czasowej używanej przez drukarkę, na tę, która zawiera prawidłowy czas.

- Otwórz serwer EWS. Aby uzyskać więcej informacji, zob. [Korzystanie z wbudowanego serwera WWW](#).
- Kliknij kartę **Ustawienia**, a następnie w obszarze **Preferencje** kliknij opcję **Data i godzina**.
- Wybierz odpowiednią strefę czasową (zazwyczaj jest to strefa przesunięta o jedną godzinę do przodu).

 **Uwaga** W przypadku zmiany czasu na zimowy zmień odpowiednio ustawienie strefy czasowej.

Rozwiązywanie problemów z urządzeniami pamięci masowej

 **Wskazówka** Możesz odwiedzić witrynę pomocy technicznej HP pod adresem www.hp.com/support, aby uzyskać informacje i programy narzędziowe, które ułatwiają rozwiązywanie wielu typowych problemów z drukarką.

 **Uwaga** Jeśli urządzenie pamięci masowej uruchamiasz przy użyciu komputera, aby uzyskać informacje dotyczące rozwiązywania problemów, zobacz opcję Pomoc w oprogramowaniu HP.

- Drukarka nie może odczytać urządzenia pamięci masowej
- Drukarka nie może odczytać zdjęć z urządzenia pamięci masowej

Drukarka nie może odczytać urządzenia pamięci masowej

- **Sprawdzanie urządzenia pamięci masowej**
 - Upewnij się, że urządzenie pamięci masowej należy do jednego z obsługiwanych typów. Aby uzyskać więcej informacji, zob. [Dane techniczne urządzenia pamięci masowej](#).
 - Niektóre urządzenia pamięci masowej mają przełącznik służący określaniu sposobów ich wykorzystania. Upewnij się, że przełącznik jest ustawiony tak, aby można było odczytać zawartość urządzenia pamięci masowej.
 - Sprawdź, czy końce urządzenia pamięci masowej nie są zatkane lub zabrudzone. Oczyszć styki za pomocą niepylącej ściereczki i niewielkiej ilości alkoholu izopropylowego.
 - Upewnij się, że urządzenie pamięci masowej działa poprawnie, sprawdzając ją z innymi urządzeniami. Mimo że do plików można uzyskać dostęp z komputera, urządzenie nadal może nie pracować z drukarką.
- **Sprawdź gniazdo urządzenia pamięci masowej**

Upewnij się, że urządzenie pamięci masowej jest całkowicie włożone do właściwego gniazda. Aby uzyskać więcej informacji, zob. [Wkładanie pamięci](#).

Drukarka nie może odczytać zdjęć z urządzenia pamięci masowej

Sprawdzanie urządzenia pamięci masowej

Urządzenie pamięci masowej może być zepsute.

Rozwiązywanie problemów z siecią Ethernet

 **Wskazówka** Możesz odwiedzić witrynę pomocy technicznej HP pod adresem www.hp.com/support, aby uzyskać informacje i programy narzędziowe, które ułatwiają rozwiązywanie wielu typowych problemów z drukarką.

Jeśli nie możesz podłączyć drukarki do sieci Ethernet, wykonaj jedno lub kilka z poniższych zadań.

 **Uwaga** Po poprawieniu jakichkolwiek z poniższych błędów należy ponownie uruchomić program instalacyjny.

- [Rozwiązywanie ogólnych problemów sieciowych](#)

Rozwiązywanie ogólnych problemów sieciowych

Jeśli nie możesz zainstalować oprogramowania HP dostarczonego z drukarką, sprawdź czy:

- Wszystkie połączenia kablowe komputera i drukarki są stabilne.
- Sieć działa i koncentrator, przełącznik lub router sieciowy jest włączony.
- Wszystkie aplikacje, w tym programy antywirusowe, antyszpiegowskie i zapory, są zamknięte i wyłączone (na komputerach z systemem Windows).
- Drukarka jest zainstalowana w tej samej podsieci, co komputery, które będą jej używać.

Rozwiązywanie problemów z siecią bezprzewodową

W tym rozdziale przedstawiono informacje na temat rozwiązywania problemów, które można napotkać podczas podłączania drukarki do sieci bezprzewodowej.

Wykonaj zalecenia w odpowiedniej kolejności, rozpoczynając od wskazówek wymienionych w części „Rozwiązywanie podstawowych problemów z komunikacją bezprzewodową”. Jeśli problemy będą nadal występować, postępuj zgodnie z instrukcjami zamieszczonymi w części „Rozwiązywanie zaawansowanych problemów z komunikacją bezprzewodową”.

W tym rozdziale opisano następujące zagadnienia:

- [Podstawowe rozwiązywanie problemów z siecią bezprzewodową](#)
- [Zaawansowane rozwiązywanie problemów z siecią bezprzewodową](#)
- [Po rozwiązaniu problemów...](#)

 **Wskazówka** Aby uzyskać więcej informacji na temat rozwiązywania problemów z siecią bezprzewodową, przejdź do witryny HP Wireless Printing Center pod adresem www.hp.com/go/wirelessprinting.

 **Uwaga** Po rozwiązaniu problemu wykonaj instrukcje opisane w części Po rozwiązaniu problemów...

Podstawowe rozwiązywanie problemów z siecią bezprzewodową

 **Uwaga** Jeśli drukarka nie została skonfigurowana pod kątem połączenia bezprzewodowego, użyj oprogramowania HP, aby zakończyć konfigurację. Aby uzyskać więcej informacji, zob. .

Wykonaj poniższe kroki w podanej kolejności.

 **Wskazówka** W przypadku korzystania z komputera z systemem Windows użyj narzędzia Print and Scan Doctor firmy HP w celu zdiagnozowania problemu i uzyskania pomocy na temat instalacji i używania drukarek HP w sieci domowej. Aby skorzystać z tego narzędzia, odwiedź Centrum drukowania bezprzewodowego HP (www.hp.com/go/wirelessprinting).

Krok 1 — Upewnij się, że lampka sieci bezprzewodowej (802.11) świeci

Kontrolka sieci bezprzewodowej na panelu sterowania drukarki wskazuje stan funkcji sieci bezprzewodowej.

Aby włączyć sieć bezprzewodową, dotknij  (Strzałka w prawo), dotknij pozycji **Konfiguracja**, dotknij opcji **Sieć**, dotknij pozycji **Komunikacja bezprzewodowa**, a następnie wybierz opcję **Tak**.

 **Uwaga** Jeśli drukarka obsługuje połączenia z siecią Ethernet, upewnij się, że kabel sieci Ethernet nie został do niej podłączony. Podłączenie do drukarki kabla Ethernet spowoduje wyłączenie funkcji komunikacji bezprzewodowej.

Krok 2 — Ponownie uruchom elementy sieci bezprzewodowej



Wyłącz router i drukarkę, a następnie włącz je w tej kolejności: najpierw router, a potem drukarkę. Jeśli nadal nie jest możliwe uzyskanie połączenia z siecią, wyłącz router, drukarkę i komputer. Czasami wyłączenie i ponowne włączenie zasilania może rozwiązać problem z uzyskaniem połączenia z siecią.

Krok 3 - Uruchom polecenie Drukuj raport z testu sieci bezprzewodowej

W przypadku problemów z siecią bezprzewodową uruchom drukowanie testu sieci bezprzewodowej. Jeśli zostanie wykryty problem, drukowany raport z testu zawiera zalecenia pomocne w rozwiązaniu problemu.

 **Wskazówka** Jeśli wydrukowany test połączenia bezprzewodowego wykaże, że sygnał jest słaby, przysuń drukarkę do routera bezprzewodowego.

Drukowanie strony testu sieci bezprzewodowej

1. Dotknij  (Strzałka w prawo) i pozycji **Konfiguracja**, a następnie dotknij opcji **Sieć**.
2. Dotknij  (strzałka w dół), a następnie wybierz pozycję **Raport z testu kom. bezp.**

Zaawansowane rozwiązywanie problemów z siecią bezprzewodową

Jeśli wypróbowano rozwiązania z części Podstawowe rozwiązywanie problemów z siecią bezprzewodową, lecz nadal nie można połączyć drukarki z siecią bezprzewodową, spróbuj następujących sugestii w podanej kolejności:

- Krok 1 — upewnij się, że komputer jest podłączony do sieci
- Krok 2 — upewnij się, że drukarka jest podłączona do sieci
- Krok 3 — upewnij się, że komputer nie jest podłączony do sieci za pomocą wirtualnej sieci prywatnej (VPN).
- Krok 4 — upewnij się, że drukarka jest w trybie online i jest gotowa
- Krok 5 — upewnij się, że wybrano jako drukarkę domyślną bezprzewodową wersję drukarki (tylko w systemie Windows)
- Krok 6 — sprawdź, czy zapora nie blokuje komunikacji

Krok 1 — upewnij się, że komputer jest podłączony do sieci

Upewnij się, że komputer jest podłączony do sieci — za pomocą sieci Ethernet lub sieci bezprzewodowej. Jeśli komputer nie jest podłączony do sieci, nie można używać drukarki przez sieć.

Sprawdzanie połączenia Ethernet

W wielu komputerach obok portu, do którego jest podłączony kabel sieci Ethernet, znajdują się stosowne kontrolki. Jeśli się nie świecą, połącz komputer i router kablem sieci Ethernet. Jeśli kontrolki nadal się nie świecą, problem może mieć swoje źródło w routerze, kablu sieci Ethernet lub komputerze.

 **Uwaga** Komputery Macintosh nie mają opisywanych kontroltek. Aby sprawdzić połączenie z siecią Ethernet w komputerze Macintosh, w obszarze dokowania kliknij opcję **Preferencje systemowe**, a następnie wybierz opcję **Sieć**. Jeśli połączenie z siecią Ethernet działa poprawnie, na liście połączeń wyświetlana jest informacja **Wbudowane, Ethernet**, adres IP oraz inne informacje o stanie połączenia. Jeśli informacja **Wbudowane, Ethernet** nie jest wyświetlana na liście, może występować problem z routerem, kablem sieci Ethernet lub komputerem. Aby uzyskać więcej informacji, kliknij znajdujący się w oknie przycisk **Pomoc**.

Sprawdzanie połączenia bezprzewodowego

1. Upewnij się, że funkcja komunikacji bezprzewodowej komputera została włączona. Więcej informacji na ten temat można znaleźć w towarzyszącej komputerowi dokumentacji.
2. Jeśli nie używasz niepowtarzalnej nazwy sieci bezprzewodowej (SSID), możliwe, że komputer jest podłączony do innej, pobliskiej sieci. Poniższe kroki pozwolą na określenie, czy komputer jest podłączony do właściwej sieci:

Windows

- a. Kliknij przycisk **Start**, kliknij pozycję **Panel sterowania**, wskaż **Połączenia sieciowe**, a następnie pozycję **Zobacz stan sieci i zadania**.
- LUB -
Kliknij **Start**, wybierz **Ustawienia**, kliknij **Panel sterowania**, kliknij dwukrotnie **Połączenia sieciowe**, kliknij menu **Widok**, a następnie wybierz **Szczegóły**.
Pozostaw otwarte okno dialogowe sieci podczas przechodzenia do następnego kroku.
- b. Odłącz przewód zasilania od routera bezprzewodowego. Stan połączenia komputera powinien zmienić się na **Brak połączenia**.
- c. Ponownie podłącz przewód zasilania do routera bezprzewodowego. Stan połączenia komputera powinien zmienić się na **Połączono**.

Mac OS X

- ▲ Kliknij ikonę programu AirPort na pasku menu w górnej części ekranu. W wyświetlonym menu znajdują się informacje na temat tego, czy program AirPort jest włączony i z którą siecią bezprzewodową łączy się komputer.

 **Uwaga** Aby uzyskać dokładne informacje na temat połączenia realizowanego przez program AirPort, w obszarze dokowania kliknij kolejno opcje **Preferencje systemowe** i **Sieć**. Jeśli połączenie bezprzewodowe działa poprawnie, na liście połączeń obok pozycji AirPort pojawi się zielona kropka. Aby uzyskać więcej informacji, kliknij znajdujący się w oknie przycisk Pomoc.

Jeśli nie można połączyć komputera z siecią, skontaktuj się z osobą, która konfigurowała sieć lub producentem routera, jako że mógł wystąpić problem sprzętowy z routerem lub komputerem.

 **Wskazówka** Jeśli masz dostęp do Internetu i korzystasz z komputera z systemem Windows, możesz też użyć programu HP Network Assistant, aby za jego pomocą skonfigurować sieć. Aby skorzystać z tego narzędzia, odwiedź stronę www.hp.com/sbso/wireless/tools-setup.html?jumpid=reg_R1002_USEN. Witryna tego programu jest dostępna tylko w języku angielskim.

Krok 2 — upewnij się, że drukarka jest podłączona do sieci

Jeśli drukarka nie jest podłączona do tej samej sieci co komputer, nie można używać drukarki przez sieć. Postępuj według kroków opisanych w tej części by dowiedzieć się, czy drukarka jest aktywnie połączona z siecią.



Uwaga Jeśli router bezprzewodowy lub stacja bazowa Apple AirPort korzysta z ukrytego identyfikatora SSID, drukarka nie może wykryć sieci automatycznie.

A: Upewnij się, że drukarka jest podłączona do sieci

1. Jeśli drukarka obsługuje połączenia z siecią Ethernet i jest podłączona do takiej sieci, upewnij się, że kabel sieci Ethernet nie został podłączony z tyłu drukarki. Jeśli kabel sieci Ethernet został podłączony, funkcja komunikacji bezprzewodowej jest wyłączona.
2. Jeśli drukarka jest podłączona do sieci bezprzewodowej, wydrukuj stronę konfiguracji sieci. Aby uzyskać więcej informacji, zob. [Znaczenie strony konfiguracji sieci](#).
3. Po wydrukowaniu strony sprawdź Stan sieci i adres URL:

Stan sieci	<ul style="list-style-type: none"> • Jeśli stan sieci to Gotowe, drukarka jest podłączona do sieci. • Stan Offline oznacza, że drukarka nie jest podłączona do sieci. Uruchom drukowanie testu sieci bezprzewodowej (korzystając z instrukcji zamieszczonych na początku niniejszej części) i postępuj zgodnie ze wskazówkami.
Adres URL	Adres URL pokazany tutaj jest adresem sieciowym przypisanym drukarce przez router. Aby uzyskać dostęp do wbudowanego serwera internetowego (EWS), musisz podać ten adres.

Aby uzyskać informacje na temat podłączania drukarki do sieci bezprzewodowej, zobacz [Konfiguracja drukarki do komunikacji bezprzewodowej](#).

B: Sprawdź, czy możesz uzyskać dostęp do serwera EWS

Po podłączeniu komputera i drukarki do sieci możesz przy użyciu serwera EWS sprawdzić, czy oba urządzenia są w tej samej sieci. Aby uzyskać więcej informacji, zob. [Wbudowany serwer internetowy](#).

Uzyskiwanie dostępu do EWS

1. Otwórz serwer EWS w komputerze. Aby uzyskać więcej informacji, zob. [Wbudowany serwer internetowy](#).



Uwaga Jeżeli korzystasz z serwera proxy w przeglądarce, konieczne może okazać się jego wyłączenie, aby uzyskać dostęp do wbudowanego serwera WWW.

2. Jeśli możesz otworzyć stronę serwera EWS, spróbuj skorzystać z drukarki przez sieć (np. wydrukować), aby sprawdzić, czy konfiguracja jest prawidłowa.

Jeśli nie możesz otworzyć strony serwera EWS lub wciąż masz problemy z używaniem drukarki przez sieć, przejdź do następnej części dotyczącej zapór sieciowych.

Krok 3 — upewnij się, że komputer nie jest podłączony do sieci za pomocą wirtualnej sieci prywatnej (VPN).

Sieć VPN (Virtual Private Network) to sieć komputerowa, która wykorzystuje Internet do zapewnienia zdalnego, bezpiecznego połączenia z siecią organizacji. Jednak większość usług VPN nie pozwala na dostęp do urządzeń lokalnych (np. drukarki) w sieci lokalnej podczas połączenia z VPN.

Aby podłączyć drukarkę, zakończ połączenie z siecią VPN.

 **Wskazówka** Jeśli chcesz korzystać z drukarki podczas połączenia z VPN, możesz podłączyć ją do komputera za pomocą przewodu USB. Drukarka jednocześnie korzysta z połączeń USB i sieciowych.

Aby uzyskać więcej informacji, skontaktuj się z administratorem sieci lub z osobą, która ją skonfigurowała.

Krok 4 — upewnij się, że drukarka jest w trybie online i jest gotowa

Jeśli jest zainstalowane oprogramowanie HP, możesz sprawdzić stan drukarki z komputera by sprawdzić, czy drukarka jest zatrzymana lub w trybie offline, uniemożliwiającym korzystanie z niej.

Aby sprawdzić stan drukarki, postępuj zgodnie z instrukcjami właściwymi dla używanego systemu operacyjnego:

Windows

1. Kliknij przycisk **Start**, a następnie kliknij opcję **Drukarki, Drukarki i faksy** lub **Urządzenia i drukarki**.
- LUB -
Kliknij przycisk **Start**, następnie polecenie **Panel sterowania** i kliknij dwukrotnie polecenie **Drukarki**.
2. Jeśli drukarki nie są wyświetlane w widoku szczegółowym, kliknij menu **Widok** i kliknij **Szczegóły**.
3. Wykonaj jedną z następujących czynności, w zależności od stanu drukarki:
 - a. Jeśli drukarka znajduje się w trybie **Offline**, kliknij ją prawym przyciskiem i wybierz **Użyj drukarki online**.
 - b. Jeśli drukarka znajduje się w stanie **Wstrzymano**, kliknij ją prawym przyciskiem i kliknij **Wznów drukowanie**.
4. Spróbuj użyć drukarki w sieci.

Mac OS X

1. W obszarze dokowania kliknij opcję **Preferencje systemowe**, a następnie kliknij opcję **Drukowanie i faksowanie** lub **Drukowanie i skanowanie**.
2. Wybierz drukarkę i kliknij polecenie **Otwórz kolejkę wydruku**.
3. Jeśli zadanie drukowania jest wstrzymane, kliknij **Wznów**.
4. Jeśli drukarka jest wstrzymana, kliknij przycisk **Wznów drukarkę**.

Jeśli możesz skorzystać z drukarki po wykonaniu powyższych kroków, ale objawy pozostają w trakcie korzystania z drukarki, zapora sieciowa może negatywnie wpływać na jej działanie. Aby uzyskać więcej informacji, zob. [Konfiguracja oprogramowania zapory sieciowej do współdziałania z drukarkami](#).

Jeśli wciąż nie możesz użyć drukarki przez sieć, przejdź do następnej części, aby uzyskać dodatkową pomoc przy rozwiązywaniu problemów.

Krok 5 — upewnij się, że wybrano jako drukarkę domyślną bezprzewodową wersję drukarki (tylko w systemie Windows)

Po ponownym zainstalowaniu oprogramowania HP instalator może utworzyć drugą wersję sterownika drukarki w folderze **Drukarki, Drukarki i faksy** lub **Urządzenia i drukarki**. W przypadku problemów z drukowaniem lub połączeniem z drukarką upewnij się, że wybrano właściwą domyślną wersję sterownika drukarki.

1. Kliknij przycisk **Start**, a następnie kliknij opcję **Drukarki, Drukarki i faksy** lub **Urządzenia i drukarki**.
- LUB -
Kliknij przycisk **Start**, następnie polecenie **Panel sterowania** i kliknij dwukrotnie polecenie **Drukarki**.
2. Sprawdź, czy wersja sterownika drukarki w folderze **Drukarki, Drukarki i faksy** lub **Urządzenia i drukarki** jest połączona bezprzewodowo:
 - a. Kliknij prawym przyciskiem myszy ikonę drukarki, a następnie kliknij opcję **Właściwości drukarki, Ustawienia domyślne dokumentów** lub **Preferencje drukowania**.
 - b. Na karcie **Porty** sprawdź, przy którym porcie widnieje znacznik wyboru. W wersji sterownika drukarki podłączonej bezprzewodowo jako Opis portu obok znacznika wyboru określono **Monitor portu ponownego wykrywania sieci HP**.
3. Kliknij prawym przyciskiem ikonę drukarki która jest połączona bezprzewodowo i wybierz **Ustaw jako drukarkę domyślną**.

 **Uwaga** Jeśli w folderze znajduje się więcej niż jedna ikona dla drukarki, kliknij prawym przyciskiem myszy ikonę tej drukarki, która ma się łączyć bezprzewodowo, a następnie wybierz opcję **Ustaw jako drukarkę domyślną**.

Krok 6 — sprawdź, czy zapora nie blokuje komunikacji

Jeśli nie ma dostępu do wbudowanego serwera internetowego, a drukarka i komputer są na pewno podłączone do tej samej sieci, przyczyną blokowania komunikacji może być zapora. Wyłącz na chwilę wszelkie oprogramowanie zapory uruchomione na komputerze i ponownie spróbuj otworzyć serwer EWS. Po uzyskaniu dostępu do serwera EWS spróbuj użyć drukarki (np. do drukowania).

Jeśli możesz otworzyć serwer EWS i użyć drukarki przy wyłączonej zaporze, musisz zmienić ustawienia zapory, aby komputer i drukarka mogły komunikować się ze sobą w sieci. Aby uzyskać więcej informacji, zob. [Konfiguracja oprogramowania zapory sieciowej do współdziałania z drukarkami](#).

Jeśli możesz otworzyć stronę serwera EWS, ale nadal nie da się korzystać z drukarki nawet po wyłączeniu zapory, spróbuj włączyć zaporę, aby rozpoznała drukarkę. Więcej informacji na ten temat znajduje się w dokumentacji oprogramowania zapory sieciowej.

Po rozwiązaniu problemów...

Po rozwiązaniu wszystkich problemów i pomyślnym podłączeniu drukarki do sieci bezprzewodowej wykonaj następujące czynności w systemie operacyjnym:

Windows

1. Na pulpicie komputera kliknij **Start**, wybierz opcję **Programy** lub **Wszystkie programy**, kliknij opcję **HP**, kliknij folder drukarki, a następnie kliknij opcję **Konfiguracja i oprogramowanie drukarki**.
- LUB -
Na ekranie **Start** kliknij opcję **Konfiguracja i oprogramowanie drukarki**.
2. Kliknij polecenie **Podłącz nową drukarkę**, a następnie wybierz typ połączenia, którego chcesz używać.

Mac OS X

1. Otwórz HP Utility. Aby uzyskać więcej informacji, zob. [HP Utility \(Mac OS\)](#).
2. Na pasku narzędzi HP Utility kliknij opcję **Aplikacje**, kliknij dwukrotnie opcję **HP Setup Assistant**, a następnie postępuj zgodnie z instrukcjami wyświetlanymi na ekranie.

Konfiguracja oprogramowania zapory sieciowej do współdziałania z drukarkami

Osobista zapora sieciowa, czyli oprogramowanie zabezpieczające działające w komputerze, może zablokować komunikację siecią pomiędzy drukarką a komputerem.

Jeśli występują problemy takie jak:

- drukarka nie została odnaleziona podczas instalacji oprogramowania HP;
- nie można drukować, zadanie drukowania zablokowane w kolejce lub drukarka w stanie offline;
- błędy z komunikacją ze skanerem lub komunikaty o zajętości skanera
- nie można zobaczyć stanu drukarki w komputerze;

zapora może blokować wysyłanie do komputerów w sieci informacji o lokalizacji drukarki.

Jeśli podczas instalacji oprogramowania HP na komputerze z systemem Windows nie można odnaleźć drukarki (a pewne jest, że urządzenie zostało podłączone do sieci) lub jeśli urządzenie HP zostało już pomyślnie zainstalowane, ale nadal występują problemy, należy wykonać następujące czynności:

- Jeśli oprogramowanie HP zostało właśnie zainstalowane, wyłącz urządzenie i komputer, a następnie ponownie je włącz.
- Dbaj o aktualizowanie oprogramowania zabezpieczającego. Wielu dostawców oferuje aktualizacje, które rozwiązują znane problemy i chronią przed najnowszymi zagrożeniami.
- Jeśli zapora oferuje wysokie, średnie lub niskie ustawienia zabezpieczeń, używaj średnich ustawień, gdy komputer jest połączony z siecią.
- Jeśli zmieniono domyślne ustawienia zapory, spróbuj przywrócić pierwotną konfigurację.

- Jeśli zapora oferuje ustawienie o nazwie „Strefa zaufana”, używaj tego ustawienia, gdy komputer jest połączony z siecią.
- Jeśli zapora oferuje ustawienie „Nie pokazuj alertów”, należy je wyłączyć. Podczas instalowania oprogramowania HP i używania drukarki HP mogą być wyświetlane alerty zapory z opcjami „Zezwól”, „Pozwól” lub „Odblokuj”. Należy akceptować wszystkie alerty dotyczące oprogramowania HP. Dodatkowo jeśli alert umożliwia zapisanie akcji lub utworzenie reguły, należy użyć tej funkcji. W ten sposób zapora zapisuje zaufane elementy sieci.
- Nie należy używać więcej niż jednej zapory jednocześnie na tym samym komputerze. Przykładem może być korzystanie z Zapory systemu Windows równocześnie z oprogramowaniem innej firmy. W takim przypadku komputer nie będzie lepiej zabezpieczony i mogą wystąpić inne problemy.

Aby uzyskać więcej informacji na temat używania drukarki z zaporą osobistą, przejdź do strony www.hp.com/go/wirelessprinting, a następnie kliknij opcję **Firewall Help** (Zapora — pomoc) w sekcji **Need Help Troubleshooting?** (Potrzebujesz pomocy przy rozwiązywaniu problemów?). Sekcja Zapora — pomoc zawiera sposoby rozwiązania znanych problemów z niektórymi zaporami.

 **Uwaga** Obecnie niektóre części tej witryny są niedostępne we wszystkich językach.

Rozwiązywanie problemów z zarządzaniem drukarką

 **Wskazówka** Możesz odwiedzić witrynę pomocy technicznej HP pod adresem www.hp.com/support, aby uzyskać informacje i programy narzędziowe, które ułatwiają rozwiązywanie wielu typowych problemów z drukarką.

Część ta zawiera rozwiązania powszechnych problemów obejmujących zarządzanie drukarką. W tej części zawarte są następujące tematy:

- [Nie można otworzyć wbudowanego serwera internetowego](#)
-

 **Uwaga** Aby można było skorzystać z wbudowanego serwera EWS, drukarka musi być podłączona do sieci przewodowej (Ethernet) lub bezprzewodowej. Nie możesz używać wbudowanego serwera internetowego, jeśli drukarka jest podłączona do komputera kablem USB.

Nie można otworzyć wbudowanego serwera internetowego

Sprawdź ustawienia sieciowe

- Sprawdź, czy do podłączenia drukarki do sieci nie został użyty kabel telefoniczny lub kabel skrosowany.
- Sprawdź, czy kabel sieciowy jest stabilnie podłączony do drukarki.
- Sprawdź, czy koncentrator, przełącznik lub router sieciowy jest włączony i poprawnie działa.

Sprawdź komputer

Sprawdź, czy używany komputer jest podłączony do sieci.



Uwaga W celu skorzystania z serwera EWS, drukarka musi być podłączona do sieci przewodem Ethernet lub poprzez sieć bezprzewodową. Nie możesz używać wbudowanego serwera internetowego, jeśli drukarka jest podłączona do komputera kablem USB.

Sprawdź przeglądarkę internetową

- Upewnij się, że przeglądarka spełnia minimalne wymagania systemowe. Aby uzyskać więcej informacji, zob. [Specyfikacje wbudowanego serwera internetowego](#).
- Jeśli przeglądarka korzysta z ustawień proxy w celu łączenia z Internetem, spróbuj wyłączyć te ustawienia. Więcej informacji na ten temat można znaleźć w dostępnej dokumentacji przeglądarki.
- Sprawdź, czy JavaScript i pliki cookie są włączone w przeglądarce. Więcej informacji na ten temat można znaleźć w dostępnej dokumentacji przeglądarki.

Sprawdź adres IP drukarki

- W celu sprawdzenia adresu IP drukarki, uzyskaj jej adres IP drukując stronę konfiguracji sieci. Dotknij  (Strzałka w prawo), wybierz pozycję **Konfiguracja**, wybierz opcję **Sieć**, a następnie wybierz polecenie **Drukuj ustawienia sieciowe**.
- Za pomocą polecenia ping sprawdź adres IP drukarki z poziomu wiersza poleceń (Windows) lub w programie Network Utility (Mac OS X) (program Network Utility znajduje się w folderze **Utilities** w folderze **Applications** (Programy) na najwyższym poziomie dysku twardego).

Na przykład jeśli adresem IP jest 123.123.123.123, to w wierszu polecenia systemu Windows należy wpisać:

C:\Ping 123.123.123.123

lub

W programie Network Utility (Mac OS X) kliknij kartę **Ping**, wpisz w polu adres 123.123.123.123, a następnie kliknij przycisk **Ping**.

Jeśli pojawi się odpowiedź, adres IP jest poprawny. Jeśli pojawi się komunikat o przekroczeniu limitu czasu (time-out), to adres IP jest niepoprawny.

Rozwiązywanie problemów z instalacją



Wskazówka Możesz odwiedzić witrynę pomocy technicznej HP pod adresem www.hp.com/support, aby uzyskać informacje i programy narzędziowe, które ułatwiają rozwiązywanie wielu typowych problemów z drukarką.

- [Sugestie dotyczące instalacji sprzętu](#)
- [Sugestie dotyczące instalacji oprogramowania HP](#)

Sugestie dotyczące instalacji sprzętu

Sprawdź drukarkę

- Upewnij się, że wszystkie taśmy i materiały pakunkowe zostały usunięte zarówno z zewnętrznej strony drukarki, jak i z jej wnętrza.
- Upewnij się, że do drukarki włożono papier.
- Upewnij się, że żadne kontrolki się nie świecą ani nie migają (poza kontrolką gotowości, która powinna świecić). Jeśli wskaźnik Uwaga miga, sprawdź komunikaty na panelu sterowania drukarki.

Sprawdź połączenia sprzętu

- Upewnij się, że wszystkie używane przewody i kable są w dobrym stanie.
- Upewnij się, że kabel zasilający jest pewnie podłączony zarówno do drukarki, jak i do sprawnego gniazdka sieci elektrycznej.

Sprawdź głowice drukujące i pojemniki z tuszem

- Sprawdź, czy wszystkie głowice drukujące i pojemniki z tuszem zostały prawidłowo zainstalowane we właściwych, oznaczonych odpowiednimi kolorami gniazdach. Drukarka nie działa bez zainstalowania wszystkich elementów.
- Sprawdź, czy zatrzask głowicy drukującej jest prawidłowo zamknięty.

Sugestie dotyczące instalacji oprogramowania HP

Sprawdź komputer

- Upewnij się, że w komputerze działa jeden z obsługiwanych systemów operacyjnych. Aby uzyskać więcej informacji, zob. [Wymagania systemowe](#).
- Upewnij się, że komputer spełnia minimalne wymagania systemowe. Dalsze informacje znajdują się w [Wymagania systemowe](#).
- W Menedżerze urządzeń systemu Windows upewnij się, że sterowniki USB nie zostały wyłączone.
- Jeśli używany jest komputer z systemem Windows, a komputer nie może wykryć drukarki, uruchom narzędzie do odinstalowywania (w podfolderze folderu HP), aby wykonać pełne odinstalowanie sterownika drukarki. Uruchom ponownie komputer i ponownie zainstaluj sterownik drukarki.

Sprawdź wstępne wymagania instalacji

- Upewnij się, że używasz instalacyjnego dysku CD zawierającego oprogramowanie HP właściwe dla używanego systemu operacyjnego.
- Przed przystąpieniem do instalowania oprogramowania HP upewnij się, że wszystkie inne programy są zamknięte.
- Jeśli komputer nie rozpoznaje wpisanej ścieżki dostępu do stacji CD-ROM, to sprawdź, czy została określona właściwa litera dysku.
- Jeśli komputer nie rozpoznaje instalacyjnego dysku CD w napędzie CD-ROM, sprawdź czy dysk nie jest uszkodzony. Sterowniki drukarki można pobrać z witryny HP (www.hp.com/support).



Uwaga Po usunięciu problemów należy ponownie uruchomić program instalacyjny.

Rozwiązywanie problemów z siecią

Rozwiązywanie ogólnych problemów sieciowych

- Jeśli nie możesz zainstalować oprogramowania HP, sprawdź, czy:
 - Wszystkie połączenia kablowe komputera i drukarki są stabilne.
 - Sieć działa i koncentrator, przełącznik lub router sieciowy jest włączony.
 - Wszystkie aplikacje, w tym programy antywirusowe, antyśpiegowskie i zapory, są zamknięte i wyłączone (na komputerach z systemem Windows).
 - Upewnij się, że drukarka jest zainstalowana w tej samej podsieci, co komputery, które z niej korzystają.
 - Jeśli program instalacyjny nie wykrywa drukarki, wydrukuj stronę konfiguracji sieci i ręcznie wprowadź adres IP w programie instalacyjnym. Aby uzyskać więcej informacji, zob. [Znaczenie strony konfiguracji sieci](#).
- Jeśli sterownik drukarki zainstalowano przy użyciu kreatora dodawania drukarki i określonego portu TCP/IP, upewnij się, że porty sieciowe utworzone w sterowniku drukarki odpowiadają adresowi IP drukarki:
 - Wydrukuj stronę konfiguracji sieci dla drukarki. Aby uzyskać więcej informacji, zob. [Znaczenie strony konfiguracji sieci](#).
 - Kliknij przycisk **Start**, a następnie kliknij opcję **Drukarki, Drukarki i faksy** lub **Urządzenia i drukarki**.
- LUB -
Kliknij przycisk **Start**, następnie polecenie **Panel sterowania** i kliknij dwukrotnie polecenie **Drukarki**.
 - Kliknij prawym przyciskiem myszy ikonę drukarki, kliknij opcję **Właściwości drukarki**, a następnie kliknij kartę **Porty**.
 - Wybierz port TCP/IP dla drukarki, a następnie kliknij przycisk **Konfiguruj port**.
 - Upewnij się, że adres IP wyświetlony w oknie dialogowym jest identyczny z adresem IP wydrukowanym na stronie konfiguracji sieci. Jeśli adresy IP różnią się, zmień adres IP w oknie dialogowym na adres zgodny z adresem na stronie konfiguracji sieci.
 - Kliknij dwa razy przycisk **OK**, aby zapisać ustawienia i zamknąć okna dialogowe.

Problemy z połączeniem z siecią Ethernet

- Jeśli znajdująca się na złączu sieciowym kontrolka **Link** (Łącze) nie świeci, upewnij się, że zostały spełnione wszystkie warunki określone w części poświęconej rozwiązywaniu ogólnych problemów z siecią.
- Chociaż nie jest zalecane, aby przypisywać do drukarki statyczny adres IP, niektóre problemy z instalacją (takie jak konflikt z osobistą zaporą) można rozwiązać właśnie w ten sposób.

1. **Informacja o drukarce:** Pokazuje informacje o drukarce (takie jak nazwa drukarki, numer modelu, numer seryjny i wersja oprogramowania układowego), zainstalowanych akcesoriach (takich jak moduł automatycznego druku dwustronnego, czyli duplekser), a także liczbie stron wydrukowanych z zasobników i przy użyciu akcesoriów.
2. **Informacje o systemie podawania tuszu:** Pokazuje szacowane poziomy tuszu (w formie graficznych wskaźników), numery artykułów i daty wygaśnięcia gwarancji na pojemniki z tuszem.

 **Uwaga** Ostrzeżenia i wskaźniki dotyczące poziomu tuszu służą jedynie jako informacje orientacyjne do celów związanych z planowaniem. Po wyświetleniu ostrzeżenia o niskim poziomie tuszu warto przygotować nowy pojemnik, aby uniknąć ewentualnych przestoju. Do momentu wyświetlenia stosownego monitu nie trzeba wymieniać pojemników.

3. **Dodatkowa pomoc:** Zawiera informacje na temat miejsc, w których można znaleźć dalsze informacje o drukarce, oraz na temat konfiguracji Tekstu faksu i drukowania testu sieci bezprzewodowej.

Drukowanie Raportu o stanie drukarki

Na ekranie głównym dotknij  (Strzałka w prawo), a następnie wybierz opcję **Konfiguracja**. Dotknij **Raporty**, a następnie wybierz **Raport o stanie drukarki**.

Konserwacja głowicy drukującej

Jeśli występują problemy z drukowaniem, oznacza to, że mógł wystąpić problem z głowicą drukującą. Procedury opisane w następnym rozdziale należy przeprowadzić tylko wtedy, gdy pojawi się takie wskazanie w ramach rozwiązywania problemów z jakością druku.

Przeprowadzanie procedur wyrównania lub czyszczenia może niepotrzebnie marnować tusz i ograniczać żywotność pojemników.

W tym rozdziale opisano następujące zagadnienia:

- [Czyszczenie głowicy drukującej](#)
- [Kalibracja wysuwu](#)
- [Wyrównanie głowic drukujących](#)
- [Ponowna instalacja głowicy drukującej](#)

Czyszczenie głowicy drukującej

Jeśli na wydruku widoczne są rozmazania, albo gdy niektóre kolory są niewłaściwe lub ich brak, oznacza to konieczność wyczyszczenia głowicy drukującej.

Czyszczenie odbywa się w trzech etapach. Każda z nich trwa ok. dwóch minut. Zużyte zostaną jeden arkusz papieru i duża ilość tuszu. Po zakończeniu danego etapu sprawdź jakość wydrukowanej strony. Następny etap czyszczenia należy rozpocząć tylko wtedy, gdy jakość drukowania jest niska.

Jeżeli po zakończeniu obu etapów czyszczenia głowic jakość wydruku jest nadal niska, spróbuj przeprowadzić wyrównywanie. Jeśli mimo wyczyszczenia i wyrównania są widoczne problemy z jakością, skontaktuj się z działem pomocy technicznej HP. Aby uzyskać więcej informacji, zob. [Pomoc techniczna firmy HP](#).

 **Uwaga** Głowice drukujące należy czyścić tylko wtedy, kiedy to jest konieczne, ponieważ w trakcie tej procedury zużywany jest tusz. Procedura czyszczenia zajmuje kilka minut. Podczas wykonywania tej procedury urządzenie może pracować dość głośno. Przed rozpoczęciem procedury czyszczenia głowic drukujących upewnij się, że w podajniku znajduje się papier. Aby uzyskać więcej informacji, zob. [Ładowanie papieru](#).

Nieprawidłowe wyłączenie urządzenia może spowodować problemy z jakością drukowania. Aby uzyskać więcej informacji, zob. [Wyłączanie drukarki](#).

Czyszczenie głowicy drukującej z panelu sterowania

1. Załaduj czysty, zwykły, biały papier formatu Letter, A4 lub Legal do głównego zasobnika.
2. Dotknij  (Strzałka w prawo), a następnie wybierz opcję **Konfiguracja**.
3. Dotknij przycisku **Narzędzia**, a następnie wybierz polecenie **Wyczyść głowicę drukującą**.

Czyszczenie głowicy drukującej za pomocą Przybornika (Windows)

1. Otwórz Przybornik. Aby uzyskać więcej informacji, zob. [Otwórz Przybornik](#).
2. Na karcie **Usługi urządzenia** kliknij **Wyczyść głowice**.
3. Postępuj zgodnie z instrukcjami wyświetlanymi na ekranie.

Czyszczenie głowicy drukującej za pomocą narzędzia HP Utility (Mac OS X)

1. Otwórz HP Utility. Aby uzyskać więcej informacji, zob. [HP Utility \(Mac OS\)](#).
2. Kliknij polecenie **Wyczyść głowice drukujące** w okienku **Informacje i pomoc techniczna**.
3. Kliknij przycisk **Wyczyść**, a następnie postępuj zgodnie z instrukcjami wyświetlanymi na ekranie.

Czyszczenie głowicy drukującej za pomocą wbudowanego serwera internetowego (EWS)

1. Otwórz serwer EWS. Aby uzyskać więcej informacji, zob. [Korzystanie z wbudowanego serwera WWW](#).
2. Kliknij kartę **Narzędzia**, a następnie kliknij pozycję **Zestaw narzędzi jakości drukowania** w obszarze **Narzędzia**.
3. Kliknij przycisk **Wyczyść głowicę drukującą**, a następnie postępuj zgodnie z instrukcjami wyświetlanymi na ekranie.

Kalibracja wysuwu

Drukarka automatycznie wyrównuje głowicę drukującą w trakcie początkowej konfiguracji.

Funkcji tej można użyć także, gdy na stronie stanu drukarki na dowolnym z pasków koloru widoczne są ciemne linie lub gdy występują problemy z jakością kolorowych wydruków.

Kalibracja wysuwu na panelu sterowania

1. Załaduj czysty, zwykły, biały papier formatu Letter, A4 lub Legal do głównego zasobnika.
2. Na panelu sterowania drukarki dotknij  (Strzałka w prawo), a następnie dotknij opcji **Konfiguracja**.
3. Dotknij opcji **Narzędzia**, a następnie wybierz opcję **Kalibruj wysuw**.

Kalibracja wysuwu za pomocą Przybornika (Windows)

1. Otwórz Przybornik. Aby uzyskać więcej informacji, zob. [Otwórz Przybornik](#).
2. Na karcie **Usługi urządzenia** kliknij ikonę na lewo od **Kalibracja wysuwu**.
3. Postępuj zgodnie z instrukcjami wyświetlanymi na ekranie.

Kalibracja wysuwu za pomocą wbudowanego serwera internetowego (EWS)

1. Otwórz serwer EWS. Aby uzyskać więcej informacji, zob. [Korzystanie z wbudowanego serwera WWW](#).
2. Kliknij kartę **Narzędzia**, a następnie kliknij pozycję **Zestaw narzędzi jakości drukowania** w obszarze **Narzędzia**.
3. Kliknij opcję **Kalibruj wysuw** i postępuj zgodnie z instrukcjami wyświetlanymi na ekranie.

Wyrównanie głowic drukujących

Drukarka automatycznie wyrównuje głowicę drukującą w trakcie początkowej konfiguracji.

Funkcji tej można użyć także, gdy na stronie stanu drukarki na dowolnym z pasków koloru widoczne są smugi lub białe linie lub gdy występują problemy z jakością wydruków.

Wyrównanie głowic drukujących z panelu sterowania

1. Załaduj czysty, zwykły, biały papier formatu Letter, A4 lub Legal do głównego zasobnika.
2. Na panelu sterowania drukarki dotknij  (Strzałka w prawo), a następnie dotknij opcji **Konfiguracja**.
3. Dotknij przycisku **Narzędzia**, a następnie wybierz polecenie **Wyrównaj głowice drukujące**.

Wyrównanie głowicy drukującej za pomocą Przybornika (Windows)

1. Otwórz Przybornik. Aby uzyskać więcej informacji, zob. [Otwórz Przybornik](#).
2. Na karcie **Usługi urządzenia** kliknij ikonę na lewo od **Wyrównaj głowice**.
3. Postępuj zgodnie z instrukcjami wyświetlanymi na ekranie.

Wyrównanie głowicy drukującej za pomocą narzędzia HP Utility (Mac OS X)

1. Otwórz HP Utility. Aby uzyskać więcej informacji, zob. [HP Utility \(Mac OS\)](#).
2. Kliknij polecenie **Wyrównaj głowicę druk.** w okienku **Informacje i pomoc techniczna**.
3. Kliknij przycisk **Wyrównaj**, a następnie postępuj zgodnie z instrukcjami wyświetlanymi na ekranie.

Wyrównanie głowicy za pomocą wbudowanego serwera internetowego (EWS)

1. Otwórz serwer EWS. Aby uzyskać więcej informacji, zob. [Korzystanie z wbudowanego serwera WWW](#).
2. Kliknij kartę **Narzędzia**, a następnie kliknij pozycję **Zestaw narzędzi jakości drukowania** w obszarze **Narzędzia**.
3. Kliknij przycisk **Wyrównaj drukarkę**, a następnie postępuj zgodnie z instrukcjami wyświetlanymi na ekranie.

Ponowna instalacja głowicy drukującej

 **Uwaga** Tę procedurę należy wykonać tylko po wyświetleniu komunikatu **Brak lub awaria głowicy drukującej**, gdy drukarka została już wyłączona i ponownie włączona w celu rozwiązania tego problemu. Jeśli komunikat nadal jest wyświetlany, wypróbuj następującą procedurę.

Ponowna instalacja głowicy drukującej

1. Upewnij się, że drukarka jest włączona.
2. Otwórz drzwiczki pojemników z tuszem.

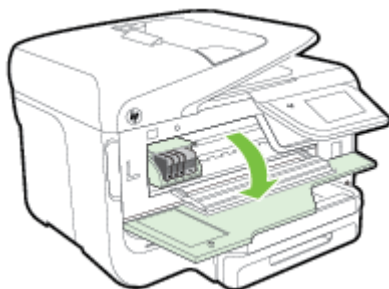

3. Unieś zatrzask na karetkce drukującej.

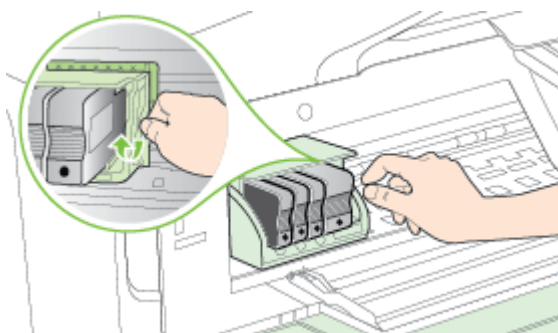

4. Wyjmij głowicę drukującą, unosząc ją do góry, a następnie wyciągając z drukarki.

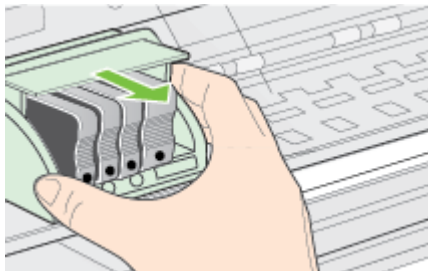

5. Upewnij się, że zatrask jest uniesiony i włóż głowicę drukującą.

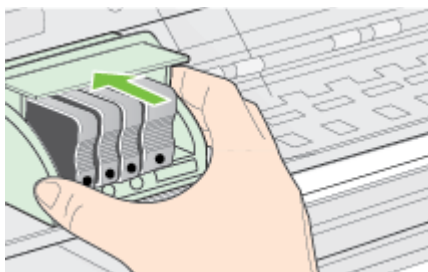

6. Ostrożnie opuść dźwignię zatrasku.

 **Uwaga** Upewnij się, że dźwignia zatrasku jest opuszczona przed włożeniem pojemników z tuszem. Pozostawienie uniesionego zatrasku może powodować niewłaściwe umieszczenie pojemników z tuszem i problemy z drukowaniem. Jeśli pojemniki z tuszem mają zostać zainstalowane prawidłowo, zatrask musi pozostać w dole.

7. Zamknij drzwiczki dostępu do pojemników.

Znaczenie strony konfiguracji sieci

Jeśli drukarka jest podłączona do sieci, możesz wydrukować stronę konfiguracji sieci by sprawdzić ustawienia sieci w drukarce. Strona konfiguracji sieci może służyć do

rozwiązywania problemów z połączeniami sieciowymi. W przypadku konieczności skontaktowania się z HP, wydrukuj tę stronę przed skontaktowaniem się z firmą HP.

HP Network Configuration Page

General Information

Network Status	Ready
Active Connection Type	Wired
URL(s) for Embedded Web Server	http://PC40EAB http://10.10.1.192
Primary Revision	FWL3G1124091
Hardware	HP40EAB
Serial Number	G4N9C141893569
Internet	Connected

E02.3 Wired

Hardware Address (MAC)	DE:9C:02:00:63:ca
Link configuration	10/100 - Full
IPv4	
IP Address	10.10.1.192
Subnet Mask	255.255.0.0
Default Gateway	10.10.0.1
Configuration Source	DHCP
Primary DNS Server	10.10.1.12
Secondary DNS Server	12.13.1.9
Total Packets Transmitted	2100 0
Total Packets Received	3314251
IPv6	
Primary DNS Server	::
Secondary DNS Server	::
Address	
Prefix Length	64
Configured By	Self

E02.11 Wireless

Hardware Address (MAC)	08:00:EC:0c:30:f1
Status	Disabled
Communication Mode	Infrastructure
Network Name (SSID)	Not Set

Wireless Direct

Status	Off
Hardware Address (MAC)	e6:39:38:7a:3d:1a

Port 1180

Status	Enabled
--------	---------

IP3

Status	Enabled
--------	---------

Bonjour

Status	Enabled
Service Name	HP C/BojajPro 2/Node WFP (C43CAE)

SLP

Status	Enabled
--------	---------

WebServer/Web Services

Web Discovery	Enabled
WS-Proxy	Enabled
Status	Enabled

SNMP

Status	Received enabled
SNMP Version	v1
Security Community Name	Not Specified
Out Community Name	Not Specified

NTP

Status	Enabled
Primary Server	0.0.0.0
Secondary Server	0.0.0.0
Configured By	None

IPP

Status	Enabled
--------	---------

1. **General Information (Informacje ogólne):** Zawiera informacje dotyczące bieżącego stanu i typu połączenia sieciowego, a także inne informacje, takie jak adres URL wbudowanego serwera internetowego.
2. **802.3 Wired (Przewodowe 802.3):** Zawiera informacje dotyczące bieżącego stanu połączenia sieciowego Ethernet, takie jak adres IP, maska podsieci, brama domyślna oraz adres sprzętowy drukarki.
3. **802.11 Wireless (Sieć bezprzewodowa w standardzie 802.11):** Informacje na temat bieżącego stanu bezprzewodowego połączenia sieciowego, w tym nazwa komputera głównego, adres IP, maska podsieci, brama domyślna oraz nazwa serwera.
4. **Miscellaneous (Różne):** Przedstawia informacje o bardziej zaawansowanych ustawieniach sieci.
 - **Port 9100:** drukarka obsługuje protokół drukowania Raw IP za pośrednictwem portu TCP 9100. Ten opatentowany przez HP port TCP/IP drukarki jest domyślnym portem drukowania. Dostęp do niego można uzyskać za pomocą oprogramowania firmy HP (na przykład HP Standard Port).
 - **LPD:** Line Printer Daemon (LPD) określa protokół i programy związane z obsługą bufora wydruku, które mogą być zainstalowane w różnych systemach TCP/IP.

 **Uwaga** Funkcja LPD może być używana z dowolną implementacją LPD na hoście zgodną z dokumentem RFC 1179. Proces konfigurowania buforów wydruku może być jednak różny. Aby uzyskać informacje na temat konfigurowania tych systemów, zobacz dokumentację swojego systemu.

- **Bonjour:** Usługi Bonjour (które używają mDNS — Multicast Domain Name System) są zazwyczaj stosowane w małych sieciach bez standardowego serwera DNS celem rozpoznawania adresów IP i nazw (za pośrednictwem portu UDP 5353).
- **SLP:** Protokół lokalizacji usługi (SLP) to standardowy internetowy protokół sieciowy zapewniający strukturę umożliwiającą wykrywanie przez aplikacje sieciowe obecności, lokalizacji i konfiguracji usług sieciowych w sieciach korporacyjnych. Ten protokół ułatwia wykrywanie i używanie zasobów sieciowych, takich jak drukarki, serwery internetowe, faksy, kamery wideo, systemy plików, urządzenie do tworzenia kopii zapasowych (napędy taśmowe), bazy danych, katalogi, usługi pocztowe czy kalendarze.
- **Usługi sieci Web firmy Microsoft:** Włącz lub wyłącz protokoły Microsoft Web Services Dynamic Discovery (WS Discovery) lub usługi Microsoft Web Services for Devices (WSD) Print obsługiwane przez drukarkę. Wyłącz nieużywane usługi drukowania, aby uniemożliwić uzyskanie dostępu za ich pośrednictwem.

 **Uwaga** Więcej informacji o WS Discovery i WSD Print można uzyskać na stronie www.microsoft.com.

- **SNMP:** Protokół SNMP (Simple Network Management Protocol) jest używany przez aplikacje do zarządzania siecią do zarządzania urządzeniami. Drukarka obsługuje protokół SNMPv1 w sieciach IP.
 - **WINS:** Jeśli w sieci używany jest serwer Dynamic Host Configuration Protocol (DHCP), drukarka automatycznie pozyskuje adres IP z tego serwera i rejestruje swoją nazwę w dowolnych usługach DNS zgodnych ze specyfikacjami RFC 1001 i 1002, o ile określono adres IP serwera WINS.
5. **Connected PC(s) (Podłączone komputery):** Drukuje listę komputerów podłączonych do tej drukarki, a także datę, kiedy uzyskiwały one do niej dostęp.

Drukowanie strony konfiguracji sieciowej za pomocą panelu sterowania drukarki

Na ekranie głównym dotknij  (Strzałka w prawo), a następnie wybierz opcję **Konfiguracja**. Dotknij **Raporty**, a następnie wybierz **Strona konfiguracji sieci**.

Usuwanie zacięć

Czasami papier zacina się w trakcie drukowania.

W tym rozdziale opisano następujące zagadnienia:

- [Usuwanie blokad papieru](#)
- [Unikanie zacięć papieru](#)

Usuwanie blokad papieru

Blokady papieru mogą wystąpić w drukarce lub w automatycznym podajniku papieru.

 **Przeostroga** Zacięcia papieru należy usuwać jak najszybciej, aby zapobiec możliwemu uszkodzeniu głowicy drukującej.

 **Wskazówka** W przypadku stwierdzenia niskiej jakości druku należy oczyścić głowicę drukującą. Aby uzyskać więcej informacji, zob. [Czyszczenie głowicy drukującej](#).

Skorzystaj z tych kroków, by usunąć blokadę papieru.

Usuwanie zacięcia z wnętrza drukarki

1. Wyjmij wszystkie materiały z odbiornika papieru.

⚠ Przewaga Próba usunięcia zacięcia papieru od przodu może spowodować uszkodzenie mechanizmu drukowania drukarki. Zacięcia papieru należy zawsze usuwać od strony modułu automatycznego druku dwustronnego (dupleksera).

2. Sprawdź duplexer.

- a. Naciśnij przyciski po obu stronach dupleksera i zdejmij moduł.

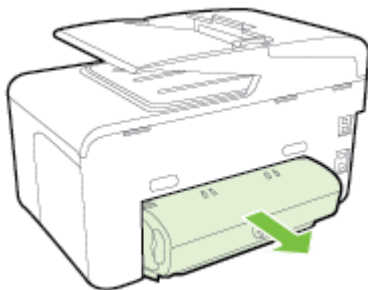

- b. Znajdź wewnątrz drukarki zacięty nośnik, chwyć go oburącz i pociągnij do siebie.
- c. Jeśli nie ma tam zacięcia, naciśnij zatrzask w górnej części dupleksera i opuść pokrywę. Jeśli zacięty nośnik jest wewnątrz, ostrożnie go usuń. Zamknij pokrywę.

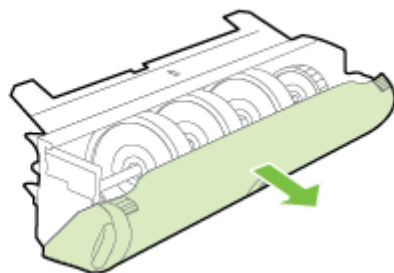
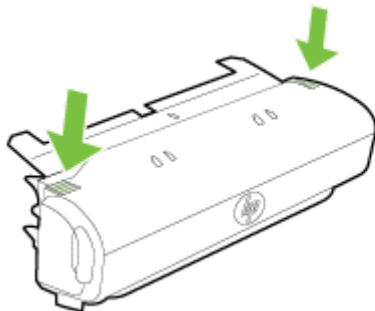

- d. Włóż duplexer z powrotem do drukarki.
3. Otwórz górną pokrywę i usuń wszelkie zanieczyszczenia.

4. Jeśli zacięcia nie można zlokalizować, a jest zainstalowany podajnik 2, wyjmij go i (jeśli jest to możliwe) usuń zacięte nośniki. W przeciwnym razie wykonaj następujące czynności:
 - a. Upewnij się, że drukarka jest wyłączona, po czym odłącz przewód zasilający.
 - b. Unieś drukarkę znad podajnika 2.
 - c. Usuń zacięty nośnik od dołu drukarki lub z podajnika 2.
 - d. Ponownie ustaw drukarkę na podajniku 2.
5. Otwórz drzwiczki pojemników z tuszem. Jeśli wewnątrz drukarki pozostaje jeszcze papier, sprawdź, czy karetki przesunęła się w prawą stronę, wyciągnij wszelkie strzępy papieru lub pomarszczony nośnik, a następnie pociągnij zacięty nośnik do siebie przez górę drukarki.

⚠ **Ostrzeżenie** Nie wkładaj rąk do drukarki, gdy jest ona włączona, a karetki jest unieruchomiona. Po otwarciu drzwiczek dostępu do pojemników z tuszem karetki powinna powrócić na swoje miejsce po prawej stronie drukarki. Jeśli się tam nie przemieściła, wyłącz drukarkę, zanim przystąpisz do usuwania zacięcia.

6. Po usunięciu zacięcia zamknij wszystkie pokrywy, włącz drukarkę (jeśli była wyłączona), a następnie ponownie wyślij zadanie drukowania.

Aby usunąć zacięty papier z automatycznego podajnika dokumentów

1. Unieś pokrywę automatycznego podajnika dokumentów.



2. Podnieś uchwyt znajdujący się z przodu automatycznego podajnika dokumentów.
- LUB -

Przesuń zieloną dźwignię na środek automatycznego podajnika dokumentów.



3. Delikatnie wyciągnij papier spomiędzy rolek.

⚠ **Przeostroga** Jeśli papier podał się podczas wyciągania z rolek, sprawdź, czy wewnątrz drukarki, pomiędzy rolkami i kółkami, nie ma resztek podartego papieru. Jeśli nie usuniesz wszystkich kawałków papieru z drukarki, istnieje ryzyko ponownej blokady papieru.

4. Jeśli w kroku dwa zielona dźwignia 2 została popchnięta, należy pociągnąć ją, aby powróciła na miejsce.



5. Zamknij pokrywę automatycznego podajnika dokumentów.

Unikanie zacięć papieru

W celu uniknięcia zacięć papieru należy stosować się do następujących wskazówek.

- Regularnie wyjmuj wydrukowane strony z zasobnika wyjściowego.
- Upewnij się, że nie drukujesz na materiałach pomarszczonych, zagiętych lub uszkodzonych.
- Przechowuj wszystkie nieużywane arkusze papieru płasko, w szczelnie zamkniętym pojemniku, aby zapobiec ich zwijaniu się i marszczeniu.
- Nie używaj papieru zbyt grubego lub zbyt cienkiego dla drukarki.
- Upewnij się, że materiały są poprawnie włożone do podajników, a te nie są zbyt mocno wypełnione. Aby uzyskać więcej informacji, zob. [Ładowanie papieru](#).
- Sprawdzaj, czy papier załadowany do zasobnika wejściowego leży płasko oraz czy jego krawędzie nie są zagięte lub podarte.
- Nie umieszczaj zbyt dużej ilości papieru w podajniku dokumentów. Aby sprawdzić maksymalną liczbę arkuszy, jaką można załadować do automatycznego podajnika dokumentów, zob. [Specyfikacje papieru](#).
- Nie umieszczaj różnych rodzajów i rozmiarów papieru na raz w podajniku wejściowym. Wszystkie arkusze w podajniku muszą być tego samego formatu i rodzaju.
- Dokładnie dopasowuj prowadnicę szerokości papieru w podajniku wejściowym. Sprawdzaj, czy prowadnica szerokości nie zagięła papieru w podajniku.
- Nie wsuwaj na siłę zbyt głęboko papieru do zasobnika.
- Używaj rodzajów papieru zalecanych dla drukarki. Aby uzyskać więcej informacji, zob. [Specyfikacje papieru](#).
- Jeśli w drukarce kończy się papier, uzupełnij go po całkowitym wyczerpaniu zapasu w zasobniku. Nie dodawaj papieru, gdy drukarka próbuje wciągnąć arkusz.
- Jeśli drukujesz po obu stronach arkuszy, nie drukuj obrazów o dużym nasyceniu na papierze o małej gramaturze.
- Upewnij się, że drukarka jest czysta. Aby uzyskać więcej informacji, zob. [Konserwacja drukarki](#).

A Informacje techniczne

W tym rozdziale opisano następujące zagadnienia:

- [Informacje gwarancyjne](#)
- [Dane techniczne drukarki](#)
- [Informacje wymagane prawem](#)
- [Program ochrony środowiska naturalnego](#)
- [Licencje udzielane przez inne firmy](#)

Informacje gwarancyjne

W tym rozdziale opisano następujące zagadnienia:

- [Oświadczenie firmy Hewlett-Packard o ograniczonej gwarancji](#)
- [Gwarancja na pojemniki z tuszem](#)

Oświadczenie firmy Hewlett-Packard o ograniczonej gwarancji

Produkt HP	Okres gwarancji
Nośniki oprogramowania	90 dni
Drukarka	1 rok
Kasety drukujące lub kasety z atramentem	Do wystąpienia wcześniejszego z dwóch zdarzeń wyczerpania się atramentu HP lub zakończenia się okresu gwarancyjnego nadrukowanego na wkładzie drukującym. Ta gwarancja nie odnosi się do wkładów drukujących firmy HP, które były powtarzanie napełniane, reprodukowane, odnawiane, niewłaściwie użytkowane lub w jakikolwiek sposób przerabiane.
Głowice drukujące (dotyczy tylko produktów z możliwością wymiany głowic przez klienta)	1 rok
Akcesoria	1 rok, jeżeli nie określono inaczej

A. Zakres gwarancji

- Firma Hewlett-Packard (HP) gwarantuje klientowi-użytkownikowi końcowemu, że wymienione wyżej produkty HP będą wolne od wad materiałowych i wykonawczych przez podany powyżej okres, licząc od daty zakupu.
- Gwarancja HP dotycząca oprogramowania odnosi się wyłącznie do działania oprogramowania (wykonywania instrukcji programowych). Firma HP nie gwarantuje, że działanie produktu będzie wolne od zakłóceń i błędów.
- Gwarancja HP obejmuje tylko te wady, które zostaną ujawnione podczas normalnego użytkowania produktu. Nie obejmuje ona innych problemów, w tym będących wynikiem:
 - niewłaściwej obsługi lub niefachowo wykonanych modyfikacji;
 - używania oprogramowania, nośników, części lub materiałów eksploatacyjnych, które nie pochodzą od firmy HP lub nie są obsługiwane przez produkty HP;
 - eksploatacji niezgodnej z przeznaczeniem;
 - niesautorzowanej modyfikacji lub niewłaściwego użytkowania.
- W odniesieniu do drukarek HP, używanie kasety pochodzących od innego producenta lub ponownie napełnianych nie narusza warunków gwarancji ani zasad pomocy technicznej oferowanej nabywcy. Jeśli jednak błędna praca drukarki lub jej uszkodzenie jest wynikiem używania kasety innych producentów, kaset ponownie napełnianych lub kasety z atramentem, których termin przydatności upłynął, firma HP zastrzega sobie prawo do obciążenia nabywcy kosztami robocizny oraz materiałów użytych do usunięcia awarii lub uszkodzenia.
- Jeśli w czasie obowiązywania gwarancji firma HP zostanie powiadomiona o defektach w produkcie, który jest objęty gwarancją HP, dokonana zostanie naprawa lub wymiana produktu, przy czym wybór usługi leży w gestii firmy HP.
- Godyby firma HP nie była w stanie naprawić lub wymienić wadliwego produktu objętego gwarancją HP, zobowiązując się do wypłacenia równowartości ceny nabycia produktu w stosownym czasie od momentu zgłoszenia usterki.
- Firma HP nie jest zobowiązana do naprawy, wymiany produktu lub zwrotu jego równowartości w przypadku niedostarczenia wadliwego produktu do przedstawiciela HP.
- Produkt oferowany zamiennie może być nowy lub prawie nowy, jednak pod względem funkcjonalności co najmniej równy produktowi podlegającemu wymianie.
- Produkty HP mogą zawierać części, elementy i materiały pochodzące z odzysku, równoważne w działaniu częściom nowym.
- Umowa gwarancyjna HP jest ważna w każdym kraju, w którym firma HP prowadzi dystrybucję produktu. Umowy dotyczące dodatkowego serwisu gwarancyjnego, w tym naprawy w miejscu użytkowania sprzętu, mogą być zawierane w każdym autoryzowanym punkcie serwisowym HP na terenie krajów, gdzie prowadzona jest dystrybucja danego produktu przez firmę HP lub autoryzowanego importera.

B. Ograniczenia gwarancji

W STOPNIU DOPUSZCZALNYM PRZEZ OBOWIĄZUJĄCE PRAWO LOKALNE ANI FIRMA HP, ANI WSPÓŁPRACUJĄCY Z NIĄ DYSTRYBUTORZY NIE UDZIELAJĄ ŻADNYCH INNYCH GWARANCJI, ANI NIE ZMIENIAJĄ WARUNKÓW GWARANCJI JUŻ ISTNIEJĄCYCH, ZARÓWNO JAWNYCH JAK I DOMNIEMANYCH GWARANCJI SPRZEDAwalności, ZADAWAJĄCEJ JAKOŚCI I PRZYDATNOŚCI DO OKREŚLONEGO CELU.

C. Ograniczenia rękojmi

- W stopniu dopuszczalnym przez obowiązujące prawo lokalne, rekompensaty określone w postanowieniach niniejszej umowy gwarancyjnej są jedynymi i wyłącznymi rekompensatami, jakie przysługują klientom HP.
- W STOPNIU DOPUSZCZALNYM PRZEZ OBOWIĄZUJĄCE PRAWO LOKALNE, Z WYŁĄCZENIEM ZOBOWIĄZAŃ JAWNIE WYRAŻONYCH W NINIEJSZEJ UMOWIE GWARANCYJNEJ, ANI FIRMA HP, ANI WSPÓŁPRACUJĄCY Z NIĄ DYSTRYBUTORZY NIE PONOSZĄ ODPOWIEDZIALNOŚCI ZA SZKODY BEZPOŚREDNIE, POŚREDNIE, CELOWE, PRZYPADKOWE I WYNIKOWE, NIEZALEŻNIE OD TEGO, CZY EWENTUALNE ROZSZCZENIA ZNAJDUJĄ OPARCIE W GWARANCJI, KONTRAKCIE LUB INNYCH OGÓLNYCH ZASADACH PRAWNYCH, A TAKŻE W PRZYPADKU POWIADOMIENIA FIRMY O MOŻLIWOŚCI WYSTĄPIENIA TAKICH USZKODZEŃ.

D. Prawo lokalne

- Umowa gwarancyjna daje nabywcy określone prawa. Nabywca może też posiadać dodatkowe prawa, zależnie od prawa stanowego w USA, prawa obowiązującego w poszczególnych prowincjach Kanady, a także od stanu prawnego w poszczególnych krajach świata.
- Jeśli postanowienia niniejszej gwarancji nie są spójne z prawem lokalnym, niniejsza umowa gwarancyjna może zostać zmodyfikowana w stopniu zapewniającym zgodność z prawem lokalnym. W konkretnym systemie prawnym pewne zastrzeżenia i ograniczenia niniejszej gwarancji mogą nie mieć zastosowania. Na przykład w niektórych stanach USA, jak również w niektórych systemach prawnych poza USA (m.in. w prowincjach Kanady), mogą zostać przyjęte inne rozwiązania prawne, czyli:
 - wyłączenie tych zastrzeżeń i ograniczeń niniejszej gwarancji, które ograniczają ustawowe prawa nabywcy (np. w Wielkiej Brytanii);
 - ograniczenie w inny sposób możliwości producenta do egzekwowania takich zastrzeżeń i ograniczeń;
 - przyznanie nabywcy dodatkowych praw, określenie czasu obowiązywania domniemych gwarancji, których producent nie może odrzucić lub zmniejszenie ograniczeń co do czasu trwania gwarancji domniemych.
- WARUNKI NINIEJSZEJ UMOWY GWARANCYJNEJ, Z POMINIĘCIEM DOPUSZCZALNYCH PRZEZ PRAWO WYJĄTKÓW, NIE WYKLUCZAJĄ, NIE OGRANICZAJĄ I NIE MODYFIKUJĄ OBOWIĄZUJĄCYCH W TYCH KRAJACH PRZEPISÓW PRAWA HANDLOWEGO. WARUNKI GWARANCJI STANOWIĄ NATOMIAST UZUPEŁNIENIE TYCH PRZEPISÓW W ZASTOSOWANIU DO SPRZEDAŻY PRODUKTÓW HP OBJĘTYCH JEJ POSTANOWIENIAMI.

Ograniczona gwarancja HP

W załączeniu przedstawiamy nazwy i adresy Jednostek HP odpowiedzialnych za obsługę ograniczonej gwarancji HP w Państwie kraju.

Polska: Hewlett-Packard Polska Sp. z o.o., Szlumska 2a, 02-678 Warszawa, wpisana do rejestru przedsiębiorców w Sądzie Rejonowym dla m.st. Warszawy, XIII Wydział Gospodarczy pod numerem KRS 0000016370, E0001100WZ, kapitał zakładowy 475 000 PLN. NIP 527-020-51-28

HP Informuje, że na podstawie umowy sprzedaży mogą Państwu przysługiwać wobec sprzedawcy ustawowe prawa niezależnie od udzielonej ograniczonej gwarancji HP. Gwarancja HP nie wyłącza, nie ogranicza ani nie zawieszka uprawnień kupującego wynikających z niezgodności towaru z umową.

Gwarancja na pojemniki z tuszem

Gwarancja na pojemniki HP ma zastosowanie, kiedy produkt jest używany z odpowiednią drukarką HP. Gwarancja ta nie obejmuje pojemników z tuszem HP, które były ponownie napełniane, przetwarzane lub odnawiane, nieprawidłowo używane lub w inny sposób naruszone. W okresie obowiązywania gwarancji produkt podlega takiej gwarancji dopóty, dopóki tusz HP nie wyczerpał się. Data wygaśnięcia gwarancji (w formacie RRRR-MM) znajduje się na produkcie we wskazanym poniżej miejscu.

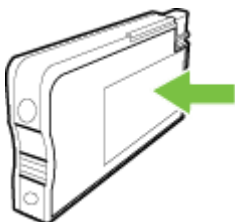

Dane techniczne drukarki

W tym rozdziale opisano następujące zagadnienia:

- [Specyfikacje techniczne](#)
- [Cechy i możliwości produktu](#)
- [Dane techniczne procesora i pamięci](#)
- [Wymagania systemowe](#)
- [Specyfikacje protokołów sieciowych](#)
- [Specyfikacje wbudowanego serwera internetowego](#)
- [Specyfikacje papieru](#)
- [Specyfikacje drukowania](#)
- [Dane techniczne kopiowania](#)
- [Dane techniczne faksowania](#)
- [Specyfikacje skanowania](#)
- [Specyfikacje usług sieci Web](#)
- [Specyfikacje strony internetowej firmy HP](#)
- [Warunki otoczenia](#)
- [Dane techniczne zasilania](#)
- [Emisja dźwięku](#)
- [Dane techniczne urządzenia pamięci masowej](#)

Specyfikacje techniczne

Rozmiar drukarki (szerokość x wysokość x głębokość)

- 494 x 315 x 460 mm (19,5 x 12,4 x 18,1 cala)
- **Z podajnikiem 2:** Zwiększa wysokość drukarki o 82 mm (3,2 cala).

Masa drukarki

Masa drukarki nie obejmuje materiałów eksploatacyjnych oraz podajnika 2.

- 12,63 kg (27,83 funta)
- **Z podajnikiem 2:** Zwiększa masę o 2,8 kg (6,2 funta)

Cechy i możliwości produktu

Funkcja	Pojemność
Interfejsy komunikacyjne	<ul style="list-style-type: none"> • Zgodność ze standardem USB 2.0 High Speed • Zgodność ze standardem USB 3.0 High Speed • Port hosta USB 2.0 (High-Speed) • Sieć bezprzewodowa 802.11b/g/n* • Sieć 802.3 (Ethernet)
Metoda druku	Drukowanie termicznie-atramentowe metodą „kropla na żądanie”
Pojemniki z tuszem	<p>Cztery pojemniki z tuszem (po jednym): czarny, turkusowy, karmazynowy i żółty</p> <p>Uwaga Nie wszystkie pojemniki z tuszem są dostępne w każdym kraju/regenie.</p>

(ciąg dalszy)

Funkcja	Pojemność
Głowice drukujące	Jedna głowica drukująca
Wydajność materiałów eksploatacyjnych	Aby uzyskać więcej informacji na temat szacowanej wydajności pojemników z tuszem, przejdź do strony www.hp.com/go/learnaboutsupplies/ .
Języki drukarki	HP PCL 5, HP PCL 6, PS3, oraz PDF 5.
Obsługa czcionek	Czcionki USA: CG Times, CG Times Italic, Universe, Universe Italic, Courier, Courier Italic, Letter Gothic, Letter Gothic Italic.
Wydajność druku:	Maksymalnie 30 000 stron na miesiąc
Obsługa języków na panelu sterowania drukarki Dostępność języka zależy od kraju/regionu.	Arabski, bułgarski, chorwacki, czeski, duński, holenderski, angielski, fiński, francuski, niemiecki, grecki, hebrajski, węgierski, włoski, japoński, koreański, norweski, polski, portugalski, rumuński, rosyjski, chiński uproszczony, słowacki, słoweński, hiszpański, szwedzki, chiński tradycyjny, turecki.

* Drukarka obsługuje zakres częstotliwości 2,4 GHz (802.11n).

Dane techniczne procesora i pamięci

Procesor drukarki

Procesor dwurdzeniowy 528 MHz

Pamięć drukarki

512 MB wbudowanej pamięci RAM, 128 MB pamięci Flash

Wymagania systemowe

Wymagania odnośnie do oprogramowania i systemu zostały wyszczególnione w pliku Readme.



Uwaga Aktualne informacje o obsługiwanych systemach operacyjnych i wymaganiach systemowych są dostępne pod adresem www.hp.com/support.

Specyfikacje protokołów sieciowych

Specyfikacje protokołu sieciowego znajdują się w pliku Readme.



Uwaga Aktualne informacje o obsługiwanych systemach operacyjnych i wymaganiach systemowych są dostępne pod adresem www.hp.com/support.

Specyfikacje wbudowanego serwera internetowego

Wymagania

- Sieć oparta na protokole TCP/IP (sieci IPX/SPX nie są obsługiwane)
- Przeglądarka internetowa (Microsoft Internet Explorer 7.0, Mozilla Firefox 3.0, Safari 3.0, Google Chrome 5.0 lub ich nowsze wersje)

- Połączenie sieciowe (nie można używać wbudowanego serwera internetowego bezpośrednio podłączonego do komputera za pomocą kabla USB)
- Połączenie z Internetem (wymagane przez niektóre funkcje)



Uwaga Możesz korzystać z wbudowanego serwera internetowego bez połączenia z Internetem. Jednak niektóre jego funkcje nie będą dostępne.

Uwaga Wbudowany serwer internetowy nie może być oddzielony od drukarki zaporą.

Specyfikacje papieru

Te tabele umożliwiają określenie materiałów odpowiednich dla tej drukarki i funkcji, które będą z nimi działać.

- [Wymagania wobec papieru](#)
- [Minimalne marginesy](#)
- [Wskazówki dotyczące drukowania po obu stronach arkusza](#)

Wymagania wobec papieru

Te tabele umożliwiają określenie materiałów odpowiednich dla tej drukarki i funkcji, które będą z nimi działać.

- [Obsługiwane rozmiary nośników](#)
- [Obsługiwane rodzaje papieru i gramatury](#)

Obsługiwane rozmiary nośników



Uwaga Podajnik 2 jest dostępny jako urządzenie dodatkowe.

Rozmiar materiału	Podajnik 1	Podajnik 2	Duplekser	Podajnik ADF
Standardowe formaty materiałów				
10 x 15 cm	✓			
2L	✓			
U.S. Letter (216 x 279 mm; 8,5 x 11 cali)*	✓	✓	✓	✓
8,5 x 13 cali (216 x 330 mm)*	✓			✓
U.S. Legal (216 x 356 mm; 8,5 x 14 cali)*	✓	✓		✓
A4 (210 x 297 mm; 8,3 x 11,7 cali)*	✓	✓	✓	✓
U.S. Executive (184 x 267 mm; 7,25 x 10,5 cala)	✓		✓	✓
U.S. Statement (140 x 216 mm; 5,5 x 8,5 cala)*	✓			✓
B5 (JIS) (182 x 257 mm; 7,17 x 10,12 cala)*	✓		✓	✓
A5 (148 x 210 mm; 5,8 x 8,3 cala)	✓			✓

(ciąg dalszy)

Rozmiar materiału	Podajnik 1	Podajnik 2	Duplekser	Podajnik ADF
6 x 8 cali*	✓			✓
A4 od krawędzi do krawędzi*	✓		✓	
Letter od krawędzi do krawędzi*	✓		✓	
Koperty				
U.S. koperta nr. 10 (105 x 241 mm; 4,12 x 9,5 cala)	✓			
Koperta Monarch (98 x 191 mm; 3,88 x 7,5 cala)	✓			
Koperta na kartki (111 x 152 mm; 4,4 x 6 cala)	✓			
Koperta A2 (111 x 146 mm; 4,37 x 5,75 cala)	✓			
Koperta DL (110 x 220 mm; 4,3 x 8,7 cala)	✓			
Koperta C5 (162 x 229 mm; 6,4 x 9 cala)	✓			
Koperta C6 (114 x 162 mm; 4,5 x 6,4 cala)	✓			
Japońska koperta Chou numer 3 (120 x 235 mm; 4,7 x 9,3 cala)	✓			
Japońska koperta Chou numer 4 (90 x 205 mm; 3,5 x 8,1 cala)	✓			
Karty				
Karta indeksowa A4 (76,2 x 127 mm; 3 x 5 cala)	✓			
Karta indeksowa A4 (102 x 152 mm; 4 x 6 cala)	✓			
Karta indeksowa A4 (127 x 203 mm; 5 x 8 cala)	✓			
Karta A6 (105 x 148,5 mm; 4,13 x 5,83 cala)	✓			
Karta indeksowa A4 (210 x 297 mm; 8,3 x 11,7 cala)	✓			
Hagaki (100 x 148 mm; 3,9 x 5,8 cala) **	✓			
Ofuku Hagaki** (200 x 148 mm; 7,8 x 5,8 cala)	✓			
Karta katalogowa Letter (216 x 279 mm; 8,5 x 11 cala)	✓			

(ciąg dalszy)

Rozmiar materiału	Podajnik 1	Podajnik 2	Duplekser	Podajnik ADF
Materiały fotograficzne				
Materiał fotograficzny (76,2 x 127 mm; 3 x 5 cala)	✓			
Materiał fotograficzny (102 x 152 mm; 4 x 6 cala)	✓			
Materiały fotograficzne (5 x 7 cali)	✓			
Materiały fotograficzne (8 x 10 cali)	✓			
Materiały fotograficzne (8,5 x 11 cali)	✓			
Zdjęcie L (89 x 127 mm; 3,5 x 5 cala)	✓			
Papier fotograficzny 2L (127 x 178 mm)	✓			
13 x 18 cm	✓			
Inne nośniki				
Uwaga Definiowanie niestandardowych rozmiarów papieru jest możliwe tylko w oprogramowaniu HP do drukowania w systemie Mac OS X.				
Papier o specjalnych rozmiarach od 76,2 do 216 mm szerokości i od 127 do 356 mm długości (3 do 8,5 cali szerokości i 5 do 14 cali długości)	✓			
Nośniki o specjalnych rozmiarach (ADF) od 127 do 216 mm szerokości i od 127 do 355 mm długości (od 5 do 8,5 cala szerokości i 5 do 14 cali długości)*				✓

* Tych rozmiarów można używać do druku od krawędzi do krawędzi.

** Drukarka jest zgodna ze zwykłymi kartami Hagaki i przeznaczonymi do druku atramentowego tylko z poczty Japonii. Urządzenie nie jest zgodne z kartami fotograficznymi Hagaki z poczty Japonii.

* Podajnik ADF obsługuje tylko zadania jednostronnego kopiowania.

Obsługiwane rodzaje papieru i gramatury

Podajnik	Rodzaj	Masa	Pojemność
Podajnik 1	Papier	od 60 do 105 g/m ²	Do 250 arkuszy zwykłego papieru

(ciąg dalszy)

Podajnik	Rodzaj	Masa	Pojemność
		(od 16 do 28 funtów, typu Bond)	(stos o wysokości 25 mm lub 1 cala)
	Materiały fotograficzne	280 g/m ² (75 funtów, typu Bond)	Do 100 arkuszy (stos o wysokości 17 mm lub 0,67 cala)
	Koperty	od 75 do 90 g/m ² (koperta typu Bond, od 20 do 24 funtów)	Do 30 arkuszy (stos o wysokości 17 mm lub 0,67 cala)
	Karty	Do 200 g/m ² (indeksowe, 110 funtów)	Maksymalnie 80 kart
Podajnik 2	Tylko zwykły papier	od 60 do 105 g/m ² (od 16 do 28 funtów, typu Bond)	Do 250 arkuszy zwykłego papieru (stos o wysokości 25 mm lub 1,0 cala)
Duplekser	Zwykły i broszurowy	od 60 do 105 g/m ² (od 16 do 28 funtów, typu Bond)	Nie odnosi się do serwera druku.
Zasobnik wyjściowy	Wszystkie obsługiwane materiały		Do 150 arkuszy zwykłego papieru (drukowanie tekstu)
Podajnik ADF	Wszystkie obsługiwane nośniki z wyjątkiem papieru fotograficznego	od 60 do 90 g/m ² (od 16 do 24 funtów, typu Bond) tylko papier z długimi włóknami	Do 35 arkuszy zwykłego papieru (stos 5 mm lub 0,19 cala)

Minimalne marginesy

Marginesy dokumentu muszą być zgodne z ustawieniami marginesów w orientacji pionowej (lub większe).

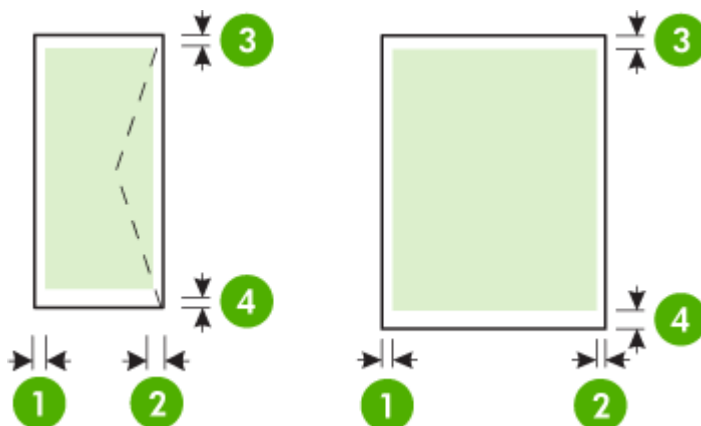

Materiał	(1) Lewy margines	(2) Prawy margines	(3) Górny margines	(4) Dolny margines
U.S. Letter U.S. Legal A4 U.S. Executive U.S. Statement* 8,5 x 13 cali B5 A5 Karty Papier o niestandardowych rozmiarach Papier fotograficzny	4 mm (0,16 cala)	4 mm (0,16 cala)	4 mm (0,16 cala)	4 mm (0,16 cala) w systemie Windows i 12 mm (0,47 cala) w systemach Mac i Linux
Koperty	4 mm (0,16 cala)	4 mm (0,16 cala)	16,5 mm (0,65 cala)	16,5 mm (0,65 cala)

Wskazówki dotyczące drukowania po obu stronach arkusza

- Zawsze stosuj nośniki, które odpowiadają specyfikacjom drukarki. Aby uzyskać więcej informacji, zob. [Specyfikacje papieru](#).
- Określ opcje drukowania dwustronnego w aplikacji lub sterowniku drukarki.
- Nie należy drukować dwustronnie na kopertach, papierze fotograficznym, błyszczącym lub zwykłym (bond) o gramaturze mniejszej niż 60 g/m² lub cięższym niż 105 g/m². Materiały tego rodzaju mogą się zaciąć.
- Kilka rodzajów nośników wymaga specjalnego ustawienia w trakcie drukowania po obu stronach. Papiery te to m.in. papier listowy, papier wstępnie zadrukowany i papier ze znakami wodnymi i otworami. Jeśli druk odbywa się z komputera z systemem Windows, drukarka najpierw drukuje na pierwszej stronie nośnika. Nośniki należy włożyć skierowane stroną przeznaczoną do zadrukowania w dół.
- W przypadku automatycznego druku dwustronnego, drukarka przytrzymuje papier i odczeka do wyschnięcia tuszu. Po wyschnięciu tuszu papier jest wciągany do drukarki, a jego druga strona jest zadrukowywana. Po zakończeniu drukowania papier jest zwracany do zasobnika wyjściowego. Nie należy chwycić papieru przed zakończeniem drukowania.

Specyfikacje drukowania

Rozdzielczość druku w czerni

1200 x 1200 — rozdzielczość zoptymalizowana dla zwykłego papieru przy rozdzielczości wejściowej 600 x 600 dpi

Rozdzielczość druku w kolorze

Maksymalnie 1200 x 1200 — rozdzielczość zoptymalizowana przy rozdzielczości wejściowej 600 x 600 dpi

Dane techniczne kopiowania

- Cyfrowe przetwarzanie obrazów
- Maksymalnie 99 kopii oryginału (w zależności od modelu urządzenia)
- Powiększenie cyfrowe: od 25 do 400% (zależnie od modelu)
- Dopasowanie do strony, podgląd kopii

Dane techniczne faksowania

- Możliwość wygodnego faksowania czarno-białego i w kolorze.
- Maksymalnie 110 numerów telefonicznych do szybkiego wybierania (zależy od modelu urządzenia).
- Pamięć do 120 stron (zależnie od modelu, w oparciu o obraz testowy nr 1 ITU-T w standardowej rozdzielczości). Bardziej złożone strony lub wyższa rozdzielczość wymagają dłuższego czasu i zajmują więcej pamięci.
- Ręczne wysyłanie i odbieranie faksów.
- Automatyczne ponownie wybieranie numeru w przypadku sygnału zajętości, do pięciu razy (w zależności od modelu).
- Automatyczne, jednokrotne, ponowne wybieranie numeru w przypadku braku odpowiedzi (w zależności od modelu).
- Rejestry potwierdzenia transmisji i połączeń.
- Faks grupy 3 CCITT/ITU z funkcją korekcji błędów.
- Transmisja z szybkością 33,6 Kb/s.
- Szybkość 4 sekund na stronę przy transmisji 33,6 Kb/s (na podstawie obrazu testowego ITU-T nr 1 wykonywanego przy standardowej rozdzielczości). Bardziej złożone strony lub wyższa rozdzielczość wymagają dłuższego czasu i zajmują więcej pamięci.
- Rozpoznawanie sygnału zgłoszenia z automatycznym włączeniem faksu/automatycznej sekretarki.

	Fotograficzna (dpi)	Bardzo wysoka (dpi)	Wysoka (dpi)	Standardowa (dpi)
Monochromatyczne	196 x 203 (8-bitowa skala szarości)	300 x 300	196 x 203	196 x 98
W kolorze	200 x 200	200 x 200	200 x 200	200 x 200

Specyfikacje funkcji odbierania faksów przez komputer

- Obsługiwane rodzaje plików: Nieskompresowany TIFF
- Obsługiwane rodzaje faksów: Faksy w czerni

Specyfikacje skanowania

- Zintegrowane oprogramowanie OCR automatycznie przetwarza zeskanowany tekst na tekst z możliwością edycji
- Interfejs zgodny ze standardem Twain (tylko system Windows)
- Rozdzielczość: optyczna 4800 x 4800 ppi
- Kolor: 24-bitowa w kolorze, 8-bitowa skala szarości (256 odcieni szarości)
- Maksymalny rozmiar dokumentu skanowanego z szyby skanera: 216 x 356 mm
- Maksymalny rozmiar dokumentu skanowanego przy użyciu podajnika ADF: 216 x 356 mm

Specyfikacje usług sieci Web

Łącze internetowe wykorzystujące połączenie przewodowe (Ethernet) lub bezprzewodowe.

HP ePrint

- Maksymalny rozmiar wiadomości e-mail i załącznika: 5 MB
- Maksymalna liczba załączników: 10



Uwaga Adres e-mail drukarki musi być jedynym adresem w polu „Do” wiadomości e-mail.

Obsługiwane typy plików:

- PDF
- HTML
- Standardowe formaty tekstowe
- Microsoft Word, PowerPoint
- Obrazy takie jak PNG, JPEG, TIFF, GIF, BMP



Uwaga Możliwe, że HP ePrint pozwoli na wykorzystanie innych rodzajów plików. Jednak firma HP nie może zagwarantować prawidłowego działania, gdyż drukarka nie została z nimi w pełni przetestowana.

Aplikacje drukarki

W celu użycia niektórych aplikacji konieczne może być założenie konta na partnerskiej stronie internetowej. Dodatkowe informacje znajdziesz na stronie www.hpconnected.com.

Specyfikacje strony internetowej firmy HP

- Przeglądarka internetowa (Microsoft Internet Explorer 6.0 lub nowsza, Mozilla Firefox 2.0 lub nowsza, Safari 3.2.3 lub nowsza albo Google Chrome 3.0) z dodatkiem Adobe Flash (w wersji 10 lub nowszej).
- Połączenie internetowe

Warunki otoczenia

Środowisko pracy

Temperatura użytkowania: od 5° do 40°C

Wilgotność podczas pracy: 15 do 80%, bez kondensacji

Zalecane warunki pracy: od 15° do 32°C

Zalecana wilgotność względna: 25 do 75%, bez kondensacji

Warunki wysyłki

Maksymalna temperatura podczas wysyłki: od -40° do 60°C (od -40° do 140°F)

Maksymalna wilgotność podczas wysyłki: 5 do 90%, bez kondensacji

Dane techniczne zasilania

Zasilacz

Uniwersalny zasilacz (wewnętrzny)

Wymagania dotyczące zasilania

Napięcie wejściowe: Od 100 do 240 V (prądu przemiennego), 50/60 Hz

Napięcie wyjściowe: +32/+12 V przy 1095 mA/170 mA

Pobór mocy

34 W podczas druku (Tryb szybka robocza) 36 W (Tryb szybka robocza)

Emisja dźwięku

Drukowanie w trybie roboczym, poziom hałasu wg normy ISO 7779

HP Officejet Pro 276dw

- Ciśnienie akustyczne (pozycja obserwatora)
LpAm 60 (dBA) (drukowanie wersji roboczych w czerni)
- Moc akustyczna
LwAd 6,7 (BA)

Dane techniczne urządzenia pamięci masowej

W tym rozdziale opisano następujące zagadnienia:

- [Dane techniczne karty pamięci](#)
- [Dyski flash USB](#)

Dane techniczne karty pamięci

Specyfikacje

- Maksymalna zalecana liczba plików na karcie pamięci: 2,000
- Maksymalny zalecany rozmiar pojedynczego pliku: maksymalnie 12 megapikseli, maksymalnie 10 MB (pliki TIFF, maks. 50 MB)
- Maksymalny zalecany rozmiar pojedynczej karty pamięci: 64 GB (jedynie stan stały)

 **Uwaga** Jeśli parametry karty pamięci będą się zbliżać do zalecanych wartości maksymalnych, może nastąpić spowolnienie działania drukarki.

Rodzaje obsługiwanych kart pamięci

- Secure Digital (SD), Mini SD, Micro SD, SDXC
- High Capacity Secure Digital

Dyski flash USB

Firma HP dokładnie sprawdziła, czy drukarka obsługuje poniższe dyski flash USB:

- **Kingston:** Napęd flash Data Traveler 100 USB 2.0 (4 GB, 8 GB i 16 GB)
- **Lexar JumpDrive Traveller:** 1 GB
- **Imation:** Pamięć USB Swivel 1 GB
- **SanDisk:** Pamięć flash Cruzer Titanium plus USB 4 GB PN
- **HP:** Pamięć flash USB HI.SPEED v100w o pojemności 8 GB

 **Uwaga** Drukarka może obsługiwać inne dyski flash USB. Jednak firma HP nie może zagwarantować prawidłowego działania, gdyż drukarka nie została z nimi w pełni przetestowana.

Informacje wymagane prawem

Drukarka spełnia wymagania określone przepisami obowiązującymi w kraju/regionie użytkownika.

W tym rozdziale opisano następujące zagadnienia:

- [Oświadczenie FCC](#)
- [Informacje dla użytkowników w Korei](#)
- [Oświadczenie o zgodności VCCI \(klasa B\) dla użytkowników w Japonii](#)
- [Informacje dla użytkowników w Japonii dotyczące przewodu zasilającego](#)
- [Oświadczenie dotyczące emisji hałasu dla Niemiec](#)
- [Uwagi regulacyjne dla użytkowników z Unii Europejskiej](#)
- [Deklaracja GS \(Niemcy\)](#)
- [Informacje dla użytkowników sieci telefonicznej w USA: wymagania FCC](#)
- [Informacje dla użytkowników sieci telefonicznej w Kanadzie](#)
- [Informacje dla użytkowników sieci telefonicznej w Niemczech](#)
- [Oświadczenie o faksie przewodowym w Australii](#)
- [Informacje dla użytkowników w Europejskim Obszarze Gospodarczym](#)
- [Informacje prawne dotyczące produktów bezprzewodowych](#)
- [Numer identyfikacji prawnej](#)

Oświadczenie FCC

FCC statement

The United States Federal Communications Commission (in 47 CFR 15.105) has specified that the following notice be brought to the attention of users of this product.

This equipment has been tested and found to comply with the limits for a Class B digital device, pursuant to Part 15 of the FCC Rules. These limits are designed to provide reasonable protection against harmful interference in a residential installation. This equipment generates, uses and can radiate radio frequency energy and, if not installed and used in accordance with the instructions, may cause harmful interference to radio communications. However, there is no guarantee that interference will not occur in a particular installation. If this equipment does cause harmful interference to radio or television reception, which can be determined by turning the equipment off and on, the user is encouraged to try to correct the interference by one or more of the following measures:

- Reorient the receiving antenna.
- Increase the separation between the equipment and the receiver.
- Connect the equipment into an outlet on a circuit different from that to which the receiver is connected.
- Consult the dealer or an experienced radio/TV technician for help.

For further information, contact:

Manager of Corporate Product Regulations
Hewlett-Packard Company
3000 Hanover Street
Palo Alto, Ca 94304
(650) 857-1501

Modifications (part 15.21)

The FCC requires the user to be notified that any changes or modifications made to this device that are not expressly approved by HP may void the user's authority to operate the equipment.

This device complies with Part 15 of the FCC Rules. Operation is subject to the following two conditions: (1) this device may not cause harmful interference, and (2) this device must accept any interference received, including interference that may cause undesired operation.

Informacje dla użytkowników w Korei

B 급 기기 (가정용 방송통신기기)	이 기기는 가정용(B급)으로 전자파적합등록을 한 기기로서 주로 가정에서 사용하는 것을 목적으로 하며, 모든 지역에서 사용할 수 있습니다.
------------------------	--

Oświadczenie o zgodności VCCI (klasa B) dla użytkowników w Japonii

この装置は、情報処理装置等電波障害自主規制協議会（VCCI）の基準に基づくクラスB情報技術装置です。この装置は、家庭環境で使用することを目的としていますが、この装置がラジオやテレビジョン受信機に近接して使用されると受信障害を引き起こすことがあります。
取り扱い説明書に従って正しい取り扱いをして下さい。

Informacje dla użytkowników w Japonii dotyczące przewodu zasilającego

製品には、同梱された電源コードをお使い下さい。
同梱された電源コードは、他の製品では使用出来ません。

Oświadczenie dotyczące emisji hałasu dla Niemiec

Geräuschemission

LpA < 70 dB am Arbeitsplatz im Normalbetrieb nach DIN 45635 T. 19

Uwagi regulacyjne dla użytkowników z Unii Europejskiej

Produkty noszące oznaczenia CE są zgodne z następującymi dyrektywami UE:

- Dyrektywa dotycząca niskiego napięcia 2006/95/EC
- Dyrektywa EMC 2004/108/EC
- Dyrektywa Ecodesign 2009/125/EC, jeżeli dotyczy



Zgodność z CE dla tego urządzenia ma zastosowanie, gdy jest ono zasilane odpowiednim, oznaczonym logo CE, zasilaczem prądu zmiennego dostarczonym przez firmę HP.

Jeśli to urządzenie udostępnia funkcje telekomunikacji przewodowej i/lub bezprzewodowej, jest także zgodne z podstawowymi wymaganiami poniższej dyrektywy UE:

Dyrektywa R&TTE 1999/5/EC

Zgodność z tymi dyrektywami oznacza zgodność z odpowiednimi, zharmonizowanymi europejskimi standardami (Normy europejskie) wymienionymi w Deklaracji zgodności Unii Europejskiej wystawionymi przez firmę HP dla tego urządzenia lub rodziny urządzeń i dostępnymi (tylko w języku angielskim) w dokumentacji urządzenia lub na poniższej stronie internetowej: www.hp.com/go/certificates (wprowadź numer produktu w polu wyszukiwania).

Zgodność wskazywana jest przez jedno z poniższych oznaczeń zgodności umieszczonych na urządzeniu:

	<p>Przeznaczone dla urządzeń niezwiązanych z telekomunikacją i urządzeń telekomunikacyjnych zharmonizowanych w UE, takich jak Bluetooth® z mocą poniżej 10 mW.</p>
	<p>Przeznaczone dla niezharmonizowanych urządzeń telekomunikacyjnych w UE (jeśli dotyczy, pomiędzy CE a znakiem ! znajduje się 4 cyfrowy numer zaangażowanej agencji).</p>

Sprawdź etykietę zgodności z normami znajdującą się na urządzeniu.

Można korzystać z funkcji telekomunikacyjnych tego urządzenia w poniższych krajach UE i EFTA: Austria, Belgia, Bułgaria, Cypr, Czechy, Dania, Estonia, Finlandia, Francja, Grecja, Hiszpania, Holandia, Irlandia, Islandia, Liechtenstein, Litwa, Luksemburg, Łotwa, Malta, Niemcy, Norwegia, Polska, Portugalia, Rumunia, Słowacja, Słowenia, Szwajcaria, Szwecja, Węgry, Wielka Brytania oraz Włochy.

Złącze telefoniczne (nie dostępne we wszystkich urządzeniach) przeznaczone jest do łączenia z analogowymi sieciami telefonicznymi.

Urządzenia wyposażone w sieć bezprzewodową

Niektóre kraje posiadają konkretne obowiązki lub specjalne wymagania dotyczące wykorzystania sieci bezprzewodowych, takie jak wykorzystanie wyłącznie wewnątrz budynków lub ograniczenie dostępności kanałów. Sprawdź, czy ustawienia kraju dla sieci bezprzewodowej są odpowiednie.

Francja

W przypadku wykorzystania sieci bezprzewodowej 2,4 GHz przez urządzenie zastosowanie mają pewne ograniczenia: Urządzenie to może być używane wewnątrz we wszystkich zakresach od 2400 do 2483,5 MHz (kanały 1-13). W przypadku wykorzystania na zewnątrz wykorzystywać można jedynie zakres częstotliwości od 2400 do 2454 MHz (kanały 1-7). Najnowsze wymagania znajdują się na stronie www.arcep.fr.

Punktem kontaktowym w sprawach związanych ze zgodnością z normami jest:

Hewlett-Packard GmbH, Dept./MS: HQ-TRE, Herrenberger Strasse 140, 71034 Boeblingen, NIEMCY

Deklaracja GS (Niemcy)

GS-Erklärung (Deutschland)

Das Gerät ist nicht für die Benutzung im unmittelbaren Gesichtsfeld am Bildschirmarbeitsplatz vorgesehen. Um störende Reflexionen am Bildschirmarbeitsplatz zu vermeiden, darf dieses Produkt nicht im unmittelbaren Gesichtsfeld platziert werden.

Informacje dla użytkowników sieci telefonicznej w USA: wymagania FCC

Notice to users of the U.S Telephone network: FCC requirements

This equipment complies with Part 68 of the FCC rules and the requirements adopted by the ACTA. On the rear (or bottom) of this equipment is a label that contains, among other information, a product identifier in the format US:AAAEQ##TXXXX. If requested, this number must be provided to the telephone company.

Applicable connector jack Universal Service Order Codes ("USOC") for the Equipment is: RJ-11C.

A plug and jack used to connect this equipment to the premises wiring and telephone network must comply with the applicable FCC Part 68 rules and requirements adopted by the ACTA. A compliant telephone cord and modular plug is provided with this product. It is designed to be connected to a compatible modular jack that is also compliant. See installation instructions for details.

The REN is used to determine the number of devices that may be connected to a telephone line. Excessive RENs on a telephone line may result in the devices not ringing in response to an incoming call. In most but not all areas, the sum of RENs should not exceed five (5.0). To be certain of the number of devices that may be connected to a line, as determined by the total RENs, contact the local telephone company. For products approved after July 23, 2001, the REN for this product is part of the product identifier that has the format US:AAAEQ##TXXXX. The digits represented by ## are the REN without a decimal point (e.g., 00 is a REN of 0.0).

If this equipment causes harm to the telephone network, the telephone company will notify you in advance that temporary discontinuance of service may be required. But if advance notice isn't practical, the telephone company will notify the customer as soon as possible. Also, you will be advised of your right to file a complaint with the FCC if you believe it is necessary.

The telephone company may make changes in its facilities, equipment, operations or procedures that could affect the operation of the equipment. If this happens the telephone company will provide advance notice in order for you to make necessary modifications to maintain uninterrupted service.

If trouble is experienced with this equipment, please contact the manufacturer, or look elsewhere in this manual, for repair or warranty information. If the equipment is causing harm to the telephone network, the telephone company may request that you disconnect the equipment until the problem is resolved.

Connection to party line service is subject to state tariffs. Contact the state public utility commission, public service commission or corporation commission for information.

If your home has specially wired alarm equipment connected to the telephone line, ensure the installation of this equipment does not disable your alarm equipment. If you have questions about what will disable alarm equipment, consult your telephone company or a qualified installer.

WHEN PROGRAMMING EMERGENCY NUMBERS AND/OR MAKING TEST CALLS TO EMERGENCY NUMBERS:

- 1) Remain on the line and briefly explain to the dispatcher the reason for the call.
- 2) Perform such activities in the off-peak hours, such as early morning or late evenings.



Note The FCC hearing aid compatibility rules for telephones are not applicable to this equipment.

The Telephone Consumer Protection Act of 1991 makes it unlawful for any person to use a computer or other electronic device, including FAX machines, to send any message unless such message clearly contains in a margin at the top or bottom of each transmitted page or on the first page of the transmission, the date and time it is sent and an identification of the business or other entity, or other individual sending the message and the telephone number of the sending machine or such business, other entity, or individual. (The telephone number provided may not be a 900 number or any other number for which charges exceed local or long-distance transmission charges.)

In order to program this information into your FAX machine, you should complete the steps described in the software.

Informacje dla użytkowników sieci telefonicznej w Kanadzie

Note à l'attention des utilisateurs du réseau téléphonique canadien/Notice to users of the Canadian telephone network

Cet appareil est conforme aux spécifications techniques des équipements terminaux d'Industrie Canada. Le numéro d'enregistrement atteste de la conformité de l'appareil. L'abréviation IC qui précède le numéro d'enregistrement indique que l'enregistrement a été effectué dans le cadre d'une Déclaration de conformité stipulant que les spécifications techniques d'Industrie Canada ont été respectées. Néanmoins, cette abréviation ne signifie en aucun cas que l'appareil a été validé par Industrie Canada.

Pour leur propre sécurité, les utilisateurs doivent s'assurer que les prises électriques reliées à la terre de la source d'alimentation, des lignes téléphoniques et du circuit métallique d'alimentation en eau sont, le cas échéant, branchées les unes aux autres. Cette précaution est particulièrement importante dans les zones rurales.



Remarque Le numéro REN (Ringer Equivalence Number) attribué à chaque appareil terminal fournit une indication sur le nombre maximal de terminaux qui peuvent être connectés à une interface téléphonique. La terminaison d'une interface peut se composer de n'importe quelle combinaison d'appareils, à condition que le total des numéros REN ne dépasse pas 5.

Basé sur les résultats de tests FCC Partie 68, le numéro REN de ce produit est 0.0B.

This equipment meets the applicable Industry Canada Terminal Equipment Technical Specifications. This is confirmed by the registration number. The abbreviation IC before the registration number signifies that registration was performed based on a Declaration of Conformity indicating that Industry Canada technical specifications were met. It does not imply that Industry Canada approved the equipment.

Users should ensure for their own protection that the electrical ground connections of the power utility, telephone lines and internal metallic water pipe system, if present, are connected together. This precaution might be particularly important in rural areas.



Note The REN (Ringer Equivalence Number) assigned to each terminal device provides an indication of the maximum number of terminals allowed to be connected to a telephone interface. The termination on an interface might consist of any combination of devices subject only to the requirement that the sum of the Ringer Equivalence Numbers of all the devices does not exceed 5.

The REN for this product is 0.0B, based on FCC Part 68 test results.

Informacje dla użytkowników sieci telefonicznej w Niemczech

Hinweis für Benutzer des deutschen Telefonnetzwerks

Dieses HP-Fax ist nur für den Anschluss eines analogen Public Switched Telephone Network (PSTN) gedacht. Schließen Sie den TAE N-Telefonstecker, der im Lieferumfang des HP All-in-One enthalten ist, an die Wandsteckdose (TAE 6) Code N an. Dieses HP-Fax kann als einzelnes Gerät und/oder in Verbindung (mit seriellen Anschluss) mit anderen zugelassenen Endgeräten verwendet werden.

Oświadczenie o faksie przewodowym w Australii

In Australia, the HP device must be connected to Telecommunication Network through a line cord which meets the requirements of the Technical Standard AS/ACIF S008.

Informacje dla użytkowników w Europejskim Obszarze Gospodarczym

Notice to users in the European Economic Area

This product is designed to be connected to the analog Switched Telecommunication Networks (PSTN) of the European Economic Area (EEA) countries/regions.

Network compatibility depends on customer selected settings, which must be reset to use the equipment on a telephone network in a country/region other than where the product was purchased. Contact the vendor or Hewlett-Packard Company if additional product support is necessary.

This equipment has been certified by the manufacturer in accordance with Directive 1999/5/EC (annex II) for Pan-European single-terminal connection to the public switched telephone network (PSTN). However, due to differences between the individual PSTNs provided in different countries, the approval does not, of itself, give an unconditional assurance of successful operation on every PSTN network termination point.

In the event of problems, you should contact your equipment supplier in the first instance.

This equipment is designed for DTMF tone dialing and loop disconnect dialing. In the unlikely event of problems with loop disconnect dialing, it is recommended to use this equipment only with the DTMF tone dial setting.

Informacje prawne dotyczące produktów bezprzewodowych

Ten rozdział zawiera następujące informacje prawne dotyczące produktów bezprzewodowych:

- [Narażenie na promieniowanie o częstotliwości radiowej](#)
- [Informacje dla użytkowników w Brazylii](#)
- [Informacje dla użytkowników w Kanadzie](#)
- [Informacje dla użytkowników na Tajwanie](#)
- [Informacje dla użytkowników w Meksyku](#)
- [Informacje dla użytkowników w Japonii](#)

Narażenie na promieniowanie o częstotliwości radiowej

Exposure to radio frequency radiation



Caution The radiated output power of this device is far below the FCC radio frequency exposure limits. Nevertheless, the device shall be used in such a manner that the potential for human contact during normal operation is minimized. This product and any attached external antenna, if supported, shall be placed in such a manner to minimize the potential for human contact during normal operation. In order to avoid the possibility of exceeding the FCC radio frequency exposure limits, human proximity to the antenna shall not be less than 20 cm (8 inches) during normal operation.

Informacje dla użytkowników w Brazylii

Aviso aos usuários no Brasil

Este equipamento opera em caráter secundário, isto é, não tem direito à proteção contra interferência prejudicial, mesmo de estações do mesmo tipo, e não pode causar interferência a sistemas operando em caráter primário. (Res. ANATEL 282/2001).

Informacje dla użytkowników w Kanadzie

Notice to users in Canada/Note à l'attention des utilisateurs canadiens

Under Industry Canada regulations, this radio transmitter may only operate using an antenna of a type and maximum (or lesser) gain approved for the transmitter by Industry Canada. To reduce potential radio interference to other users, the antenna type and its gain should be so chosen that the equivalent isotropically radiated power (e.i.r.p.) is not more than that necessary for successful communication.

This device complies with Industry Canada licence-exempt RSS standard(s). Operation is subject to the following two conditions: (1) this device may not cause interference, and (2) this device must accept any interference, including interference that may cause undesired operation of the device.

WARNING! Exposure to Radio Frequency Radiation The radiated output power of this device is below the Industry Canada radio frequency exposure limits. Nevertheless, the device should be used in such a manner that the potential for human contact is minimized during normal operation.

To avoid the possibility of exceeding the Industry Canada radio frequency exposure limits, human proximity to the antennas should not be less than 20 cm (8 inches).

Conformément au Règlement d'Industrie Canada, cet émetteur radioélectrique ne peut fonctionner qu'avec une antenne d'un type et d'un gain maximum (ou moindre) approuvé par Industrie Canada. Afin de réduire le brouillage radioélectrique potentiel pour d'autres utilisateurs, le type d'antenne et son gain doivent être choisis de manière à ce que la puissance isotrope rayonnée équivalente (p.i.r.e.) ne dépasse pas celle nécessaire à une communication réussie.

Cet appareil est conforme aux normes RSS exemptes de licence d'Industrie Canada. Son fonctionnement dépend des deux conditions suivantes : (1) cet appareil ne doit pas provoquer d'interférences nuisibles et (2) doit accepter toutes interférences reçues, y compris des interférences pouvant provoquer un fonctionnement non souhaité de l'appareil.

AVERTISSEMENT relatif à l'exposition aux radiofréquences. La puissance de rayonnement de cet appareil se trouve sous les limites d'exposition de radiofréquences d'Industrie Canada. Néanmoins, cet appareil doit être utilisé de telle sorte qu'il soit mis en contact le moins possible avec le corps humain.

Afin d'éviter le dépassement éventuel des limites d'exposition aux radiofréquences d'Industrie Canada, il est recommandé de maintenir une distance de plus de 20 cm entre les antennes et l'utilisateur.

Informacje dla użytkowników na Tajwanie

低功率電波輻射性電機管理辦法

第十二條

經型式認證合格之低功率射頻電機，非經許可，公司、商號或使用者均不得擅自變更頻率、加大功率或變更設計之特性及功能。

第十四條

低功率射頻電機之使用不得影響飛航安全及干擾合法通信；經發現有干擾現象時，應立即停用，並改善至無干擾時方得繼續使用。

前項合法通信，指依電信法規定作業之無線電通信。低功率射頻電機須忍受合法通信或工業、科學及醫藥用電波輻射性電機設備之干擾。

Informacje dla użytkowników w Meksyku

Aviso para los usuarios de México

La operación de este equipo está sujeta a las siguientes dos condiciones: (1) es posible que este equipo o dispositivo no cause interferencia perjudicial y (2) este equipo o dispositivo debe aceptar cualquier interferencia, incluyendo la que pueda causar su operación no deseada.

Para saber el modelo de la tarjeta inalámbrica utilizada, revise la etiqueta regulatoria de la impresora.

Informacje dla użytkowników w Japonii

この機器は技術基準適合証明又は工事設計認証を受けた無線設備を搭載しています。

Numer identyfikacji prawnej

Ze względu na obowiązek identyfikacji produktowi nadano prawny numer modelu (Regulatory Model Number). Prawny numer modelu tego urządzenia to SNPRC-1202-01. Tego numeru nie należy mylić z nazwą handlową (Drukarka wielofunkcyjna HP Officejet Pro 276dw) lub numerem produktu.

Program ochrony środowiska naturalnego

Firma Hewlett-Packard dokłada wszelkich starań, aby dostarczać wysokiej jakości produkty nienaruszające równowagi ekologicznej.

- W projekcie urządzenia uwzględniono kwestię recyklingu.
- Liczba surowców została ograniczona do minimum przy jednoczesnym zapewnieniu odpowiedniej funkcjonalności i niezawodności urządzenia.
- Różnorodne materiały zostały tak zaprojektowane, by były łatwe do rozdzielania.
- Śruby i inne połączenia są łatwe do odnalezienia, dostępu i usunięcia za pomocą dostępnych narzędzi.
- Części o wysokim priorytecie zostały tak zaprojektowane, aby zapewnić szybki dostęp w celu wydajnego demontażu i naprawy.

Więcej informacji można znaleźć na stronie www.hp.com/ecosolutions.

W tym rozdziale opisano następujące zagadnienia:

- [Zużycie papieru](#)
- [Tworzywa sztuczne](#)
- [Informacje o bezpieczeństwie materiałów](#)
- [Program recyklingu](#)
- [Program recyklingu materiałów eksploatacyjnych do drukarek atramentowych firmy HP](#)
- [Usuwanie zużytych urządzeń przez użytkowników prywatnych w Unii Europejskiej](#)
- [Pobór mocy](#)
- [Substancje chemiczne](#)
- [Informacje o baterii](#)
- [Informacje dotyczące dyrektywy RoHS \(tylko Chiny\)](#)
- [Ograniczenia dotyczące substancji niebezpiecznych \(Ukraina\)](#)

Zużycie papieru

W opisanym produkcie można używać papieru makulaturowego zgodnego z normą DIN 19309 i EN 12281:2002.

Tworzywa sztuczne

Elementy z tworzyw sztucznych o wadze przekraczającej 25 gramów są oznaczone zgodnie z międzynarodowymi standardami, które zwiększają możliwość identyfikacji tworzyw sztucznych do przetworzenia po zużyciu produktu.

Informacje o bezpieczeństwie materiałów

Karty charakterystyki substancji niebezpiecznych (MSDS) dostępne są w witrynie sieci Web firmy HP pod adresem:

www.hp.com/go/msds

Program recyklingu

Firma HP podejmuje w wielu krajach/regionach coraz więcej inicjatyw dotyczących zwrotu oraz recyklingu swoich produktów, a także współpracuje z największymi na świecie ośrodkami recyklingu urządzeń elektronicznych. Firma HP oszczędza zasoby naturalne, ponownie sprzedając niektóre spośród swoich najbardziej popularnych produktów. Więcej informacji dotyczących recyklingu produktów HP można znaleźć pod adresem:

www.hp.com/hpinfo/globalcitizenship/environment/recycle/

Program recyklingu materiałów eksploatacyjnych do drukarek atramentowych firmy HP

Firma HP podejmuje różne działania mające na celu ochronę środowiska. Program recyklingu materiałów eksploatacyjnych HP Inkjet Supplies Recycling Program jest dostępny w wielu krajach/regionach. Umożliwia on bezpłatny recykling zużytych kaset i pojemników z tuszem. Więcej informacji można znaleźć w następującej witrynie sieci Web:

www.hp.com/hpinfo/globalcitizenship/environment/recycle/

Pobór mocy

Sprzęt do drukowania i przetwarzania obrazu firmy Hewlett-Packard oznaczony logo ENERGY STAR® jest zgodny ze specyfikacjami ENERGY STAR amerykańskiej agencji Environmental Protection Agency dla sprzętu do przetwarzania obrazu. Poniższe oznaczenie znajduje się na produktach zgodnych z normą ENERGY STAR:



Dodatkowe informacje o urządzeniach zgodnych z normą ENERGY STAR znajdują się pod adresem:

www.hp.com/go/energystar

Substancje chemiczne

Firma HP zobowiązuje się do dostarczania swoim klientom wszystkich informacji na temat substancji chemicznych w naszych produktach, zgodnie z wymogami takich przepisów, jak REACH (*Dyrektywa EC No 1907/2006 Parlamentu Europejskiego i Komisji Europejskiej*). Raport z informacjami o chemikaliach w tym produkcie można odnaleźć pod adresem: www.hp.com/go/reach.

Informacje o baterii

W tym rozdziale opisano następujące zagadnienia:

- [Usuwanie baterii w Holandii](#)
- [Usuwanie baterii na Tajwanie](#)
- [Ostrzeżenie stanu Kalifornia o materiałach zawierających nadchlorany](#)

Usuwanie baterii w Holandii



Dit HP Product bevat een lithium-manganees-dioxide batterij. Deze bevindt zich op de hoofdprintplaat. Wanneer deze batterij leeg is, moet deze volgens de geldende regels worden afgevoerd.

Usuwanie baterii na Tajwanie



廢電池請回收

Please recycle waste batteries.

Ostrzeżenie stanu Kalifornia o materiałach zawierających nadchlorany

California Perchlorate Material Notice

Perchlorate material - special handling may apply. See:
<http://www.dtsc.ca.gov/hazardouswaste/perchlorate/>

This product's real-time clock battery or coin cell battery may contain perchlorate and may require special handling when recycled or disposed of in California.

Informacje dotyczące dyrektywy RoHS (tylko Chiny)

Tabela substancji toksycznych i niebezpiecznych

零件描述	有毒有害物质表					
	根据中国《电子信息产品污染控制管理办法》					
	有毒有害物质和元素					
	铅	汞	镉	六价铬	多溴联苯	多溴联苯醚
外壳和托盒*	0	0	0	0	0	0
电池*	0	0	0	0	0	0
印刷电路板*	X	0	0	0	0	0
打印系统*	X	0	0	0	0	0
显示屏*	X	0	0	0	0	0
喷墨打印机墨盒*	0	0	0	0	0	0
驱动光盘*	X	0	0	0	0	0
扫描器*	X	X	0	0	0	0
网络配件*	X	0	0	0	0	0
电池板*	X	0	0	0	0	0
自动双面打印系统*	0	0	0	0	0	0
外接电源*	X	0	0	0	0	0

0: 指此部件的所有均一材质中包含的这种有毒有害物质, 含量低于SJ/T11363-2006 的限制
X: 指此部件使用的均一材质中至少有一种包含的这种有毒有害物质, 含量高于SJ/T11363-2006 的限制
注: 环保使用期限的参考标识取决于产品正常工作的温度和湿度等条件
*以上只适用于使用这些部件的产品

Ograniczenia dotyczące substancji niebezpiecznych (Ukraina)

Технічний регламент щодо обмеження використання небезпечних речовин (Україна)

Обладнання відповідає вимогам Технічного регламенту щодо обмеження використання деяких небезпечних речовин в електричному та електронному обладнанні, затвердженого постановою Кабінету Міністрів України від 3 грудня 2008 № 1057

Licencje udzielane przez inne firmy

LICENSE.aes-pubdom--crypto

/* rijndael-alg-fst.c

*

* @version 3.0 (December 2000)

*

* Optimised ANSI C code for the Rijndael cipher (now AES)

*

* @author Vincent Rijmen <vincent.rijmen@esat.kuleuven.ac.be>

* @author Antoon Bosselaers <antoon.bosselaers@esat.kuleuven.ac.be>

* @author Paulo Barreto <paulo.barreto@terra.com.br>

*

* This code is hereby placed in the public domain.

*

* THIS SOFTWARE IS PROVIDED BY THE AUTHORS "AS IS" AND ANY EXPRESS
* OR IMPLIED WARRANTIES, INCLUDING, BUT NOT LIMITED TO, THE IMPLIED
* WARRANTIES OF MERCHANTABILITY AND FITNESS FOR A PARTICULAR PURPOSE
* ARE DISCLAIMED. IN NO EVENT SHALL THE AUTHORS OR CONTRIBUTORS BE
* LIABLE FOR ANY DIRECT, INDIRECT, INCIDENTAL, SPECIAL, EXEMPLARY, OR
* CONSEQUENTIAL DAMAGES (INCLUDING, BUT NOT LIMITED TO, PROCUREMENT OF
* SUBSTITUTE GOODS OR SERVICES; LOSS OF USE, DATA, OR PROFITS; OR
* BUSINESS INTERRUPTION) HOWEVER CAUSED AND ON ANY THEORY OF LIABILITY,
* WHETHER IN CONTRACT, STRICT LIABILITY, OR TORT (INCLUDING NEGLIGENCE
* OR OTHERWISE) ARISING IN ANY WAY OUT OF THE USE OF THIS SOFTWARE,
* EVEN IF ADVISED OF THE POSSIBILITY OF SUCH DAMAGE.

*/

LICENSE.expatsmit--expat

Copyright (c) 1998, 1999, 2000 Thai Open Source Software Center Ltd

Permission is hereby granted, free of charge, to any person obtaining a copy of this software and associated documentation files (the "Software"), to deal in the Software without restriction, including without limitation the rights to use, copy, modify, merge, publish, distribute, sublicense, and/or sell copies of the Software, and to permit persons to whom the Software is furnished to do so, subject to the following conditions:

The above copyright notice and this permission notice shall be included in all copies or substantial portions of the Software.

THE SOFTWARE IS PROVIDED "AS IS", WITHOUT WARRANTY OF ANY KIND, EXPRESS OR IMPLIED, INCLUDING BUT NOT LIMITED TO THE WARRANTIES OF MERCHANTABILITY, FITNESS FOR A PARTICULAR PURPOSE AND NONINFRINGEMENT. IN NO EVENT SHALL THE AUTHORS OR COPYRIGHT HOLDERS BE LIABLE FOR ANY CLAIM, DAMAGES OR OTHER LIABILITY, WHETHER IN AN ACTION OF CONTRACT, TORT OR OTHERWISE, ARISING FROM, OUT OF OR IN CONNECTION WITH THE SOFTWARE OR THE USE OR OTHER DEALINGS IN THE SOFTWARE.

LICENSE.hmac-sha2-bsd--nos_crypto

/* HMAC-SHA-224/256/384/512 implementation

* Last update: 06/15/2005

* Issue date: 06/15/2005

*

* Copyright (C) 2005 Olivier Gay (olivier.gay@a3.epfl.ch)

* All rights reserved.

*

* Redistribution and use in source and binary forms, with or without

* modification, are permitted provided that the following conditions

* are met:

* 1. Redistributions of source code must retain the above copyright

* notice, this list of conditions and the following disclaimer.

* 2. Redistributions in binary form must reproduce the above copyright

* notice, this list of conditions and the following disclaimer in the

* documentation and/or other materials provided with the distribution.

* 3. Neither the name of the project nor the names of its contributors

* may be used to endorse or promote products derived from this software

* without specific prior written permission.

*

* THIS SOFTWARE IS PROVIDED BY THE PROJECT AND CONTRIBUTORS ``AS IS" AND

* ANY EXPRESS OR IMPLIED WARRANTIES, INCLUDING, BUT NOT LIMITED TO, THE

* IMPLIED WARRANTIES OF MERCHANTABILITY AND FITNESS FOR A PARTICULAR PURPOSE

* ARE DISCLAIMED. IN NO EVENT SHALL THE PROJECT OR CONTRIBUTORS BE LIABLE

* FOR ANY DIRECT, INDIRECT, INCIDENTAL, SPECIAL, EXEMPLARY, OR CONSEQUENTIAL

* DAMAGES (INCLUDING, BUT NOT LIMITED TO, PROCUREMENT OF SUBSTITUTE GOODS OR SERVICES; LOSS OF USE, DATA, OR PROFITS; OR BUSINESS INTERRUPTION)

* HOWEVER CAUSED AND ON ANY THEORY OF LIABILITY, WHETHER IN CONTRACT, STRICT

* LIABILITY, OR TORT (INCLUDING NEGLIGENCE OR OTHERWISE) ARISING IN ANY WAY

* OUT OF THE USE OF THIS SOFTWARE, EVEN IF ADVISED OF THE POSSIBILITY OF

* SUCH DAMAGE.

*/

LICENSE.md4-pubdom--jm_share_folder

LibTomCrypt is public domain. As should all quality software be.

All of the software was either written by or donated to Tom St Denis for the purposes of this project. The only exception is the SAFER.C source which has no known license status (assumed copyrighted) which is why SAFER,C is shipped as disabled.

Tom St Denis

LICENSE.md5-pubdom--jm_share_folder

LibTomCrypt is public domain. As should all quality software be.

All of the software was either written by or donated to Tom St Denis for the purposes of this project. The only exception is the SAFER.C source which has no known license status (assumed copyrighted) which is why SAFER,C is shipped as disabled.

Tom St Denis

LICENSE.open_ssl--open_ssl

Copyright (C) 1995-1998 Eric Young (eay@cryptsoft.com)

All rights reserved.

This package is an SSL implementation written by Eric Young (eay@cryptsoft.com).

The implementation was written so as to conform with Netscapes SSL.

This library is free for commercial and non-commercial use as long as the following conditions are aheared to. The following conditions apply to all code found in this distribution, be it the RC4, RSA, lhash, DES, etc., code; not just the SSL code. The SSL documentation included with this distribution is covered by the same copyright terms except that the holder is Tim Hudson (tjh@cryptsoft.com).

Copyright remains Eric Young's, and as such any Copyright notices in the code are not to be removed.

If this package is used in a product, Eric Young should be given attribution as the author of the parts of the library used.

This can be in the form of a textual message at program startup or in documentation (online or textual) provided with the package.

Redistribution and use in source and binary forms, with or without modification, are permitted provided that the following conditions are met:

1. Redistributions of source code must retain the copyright notice, this list of conditions and the following disclaimer.
2. Redistributions in binary form must reproduce the above copyright notice, this list of conditions and the following disclaimer in the

documentation and/or other materials provided with the distribution.

3. All advertising materials mentioning features or use of this software must display the following acknowledgement:

"This product includes cryptographic software written by
Eric Young (eay@cryptsoft.com)"

The word 'cryptographic' can be left out if the routines from the library being used are not cryptographic related :-).

4. If you include any Windows specific code (or a derivative thereof) from the apps directory (application code) you must include an acknowledgement:

"This product includes software written by Tim Hudson (tjh@cryptsoft.com)"

THIS SOFTWARE IS PROVIDED BY ERIC YOUNG ``AS IS'' AND ANY EXPRESS OR IMPLIED WARRANTIES, INCLUDING, BUT NOT LIMITED TO, THE IMPLIED WARRANTIES OF MERCHANTABILITY AND FITNESS FOR A PARTICULAR PURPOSE

ARE DISCLAIMED. IN NO EVENT SHALL THE AUTHOR OR CONTRIBUTORS BE LIABLE FOR ANY DIRECT, INDIRECT, INCIDENTAL, SPECIAL, EXEMPLARY, OR CONSEQUENTIAL DAMAGES (INCLUDING, BUT NOT LIMITED TO, PROCUREMENT OF SUBSTITUTE GOODS OR SERVICES; LOSS OF USE, DATA, OR PROFITS; OR BUSINESS INTERRUPTION) HOWEVER CAUSED AND ON ANY THEORY OF LIABILITY, WHETHER IN CONTRACT, STRICT

LIABILITY, OR TORT (INCLUDING NEGLIGENCE OR OTHERWISE) ARISING IN ANY WAY OUT OF THE USE OF THIS SOFTWARE, EVEN IF ADVISED OF THE POSSIBILITY OF SUCH DAMAGE.

The licence and distribution terms for any publically available version or derivative of this code cannot be changed. i.e. this code cannot simply be copied and put under another distribution licence [including the GNU Public Licence.]

=====
Copyright (c) 1998-2001 The OpenSSL Project. All rights reserved.

Redistribution and use in source and binary forms, with or without modification, are permitted provided that the following conditions are met:

1. Redistributions of source code must retain the above copyright notice, this list of conditions and the following disclaimer.
2. Redistributions in binary form must reproduce the above copyright notice, this list of conditions and the following disclaimer in the documentation and/or other materials provided with the distribution.
3. All advertising materials mentioning features or use of this software must display the following acknowledgment:

"This product includes software developed by the OpenSSL Project for use in the OpenSSL Toolkit. (<http://www.openssl.org/>)"

4. The names "OpenSSL Toolkit" and "OpenSSL Project" must not be used to endorse or promote products derived from this software without prior written permission. For written permission, please contact openssl-core@openssl.org.

5. Products derived from this software may not be called "OpenSSL" nor may "OpenSSL" appear in their names without prior written permission of the OpenSSL Project.

6. Redistributions of any form whatsoever must retain the following acknowledgment:

"This product includes software developed by the OpenSSL Project for use in the OpenSSL Toolkit (<http://www.openssl.org/>)"

THIS SOFTWARE IS PROVIDED BY THE OpenSSL PROJECT ``AS IS" AND ANY EXPRESSED OR IMPLIED WARRANTIES, INCLUDING, BUT NOT LIMITED TO, THE IMPLIED WARRANTIES OF MERCHANTABILITY AND FITNESS FOR A PARTICULAR PURPOSE ARE DISCLAIMED. IN NO EVENT SHALL THE OpenSSL PROJECT OR ITS CONTRIBUTORS BE LIABLE FOR ANY DIRECT, INDIRECT, INCIDENTAL, SPECIAL, EXEMPLARY, OR CONSEQUENTIAL DAMAGES (INCLUDING, BUT NOT LIMITED TO, PROCUREMENT OF SUBSTITUTE GOODS OR SERVICES; LOSS OF USE, DATA, OR PROFITS; OR BUSINESS INTERRUPTION) HOWEVER CAUSED AND ON ANY THEORY OF LIABILITY, WHETHER IN CONTRACT, STRICT LIABILITY, OR TORT (INCLUDING NEGLIGENCE OR OTHERWISE) ARISING IN ANY WAY OUT OF THE USE OF THIS SOFTWARE, EVEN IF ADVISED OF THE POSSIBILITY OF SUCH DAMAGE.

=====
This product includes cryptographic software written by Eric Young (eay@cryptsoft.com). This product includes software written by Tim Hudson (tjh@cryptsoft.com).

=====
Copyright (c) 1998-2006 The OpenSSL Project. All rights reserved.

Redistribution and use in source and binary forms, with or without modification, are permitted provided that the following conditions are met:

1. Redistributions of source code must retain the above copyright notice, this list of conditions and the following disclaimer.

2. Redistributions in binary form must reproduce the above copyright notice, this list of conditions and the following disclaimer in the documentation and/or other materials provided with the distribution.

3. All advertising materials mentioning features or use of this software must display the following acknowledgment:

"This product includes software developed by the OpenSSL Project for use in the OpenSSL Toolkit. (<http://www.openssl.org/>)"

4. The names "OpenSSL Toolkit" and "OpenSSL Project" must not be used to endorse or promote products derived from this software without prior written permission. For written permission, please contact openssl-core@openssl.org.

5. Products derived from this software may not be called "OpenSSL" nor may "OpenSSL" appear in their names without prior written permission of the OpenSSL Project.

6. Redistributions of any form whatsoever must retain the following acknowledgment:

"This product includes software developed by the OpenSSL Project for use in the OpenSSL Toolkit (<http://www.openssl.org/>)"

THIS SOFTWARE IS PROVIDED BY THE OpenSSL PROJECT "AS IS" AND ANY EXPRESSED OR IMPLIED WARRANTIES, INCLUDING, BUT NOT LIMITED TO, THE IMPLIED WARRANTIES OF MERCHANTABILITY AND FITNESS FOR A PARTICULAR PURPOSE ARE DISCLAIMED. IN NO EVENT SHALL THE OpenSSL PROJECT OR ITS CONTRIBUTORS BE LIABLE FOR ANY DIRECT, INDIRECT, INCIDENTAL, SPECIAL, EXEMPLARY, OR CONSEQUENTIAL DAMAGES (INCLUDING, BUT NOT LIMITED TO, PROCUREMENT OF SUBSTITUTE GOODS OR SERVICES; LOSS OF USE, DATA, OR PROFITS; OR BUSINESS INTERRUPTION) HOWEVER CAUSED AND ON ANY THEORY OF LIABILITY, WHETHER IN CONTRACT, STRICT LIABILITY, OR TORT (INCLUDING NEGLIGENCE OR OTHERWISE) ARISING IN ANY WAY OUT OF THE USE OF THIS SOFTWARE, EVEN IF ADVISED OF THE POSSIBILITY OF SUCH DAMAGE.

=====

This product includes cryptographic software written by Eric Young (eyay@cryptsoft.com). This product includes software written by Tim Hudson (tjh@cryptsoft.com).

=====

Copyright 2002 Sun Microsystems, Inc. ALL RIGHTS RESERVED.
ECC cipher suite support in OpenSSL originally developed by

SUN MICROSYSTEMS, INC., and contributed to the OpenSSL project.

LICENSE.sha2-bsd--nos_crypto

/* FIPS 180-2 SHA-224/256/384/512 implementation

* Last update: 02/02/2007

* Issue date: 04/30/2005

*

* Copyright (C) 2005, 2007 Olivier Gay <olivier.gay@a3.epfl.ch>

* All rights reserved.

*

* Redistribution and use in source and binary forms, with or without

* modification, are permitted provided that the following conditions

* are met:

* 1. Redistributions of source code must retain the above copyright

* notice, this list of conditions and the following disclaimer.

* 2. Redistributions in binary form must reproduce the above copyright

* notice, this list of conditions and the following disclaimer in the

* documentation and/or other materials provided with the distribution.

* 3. Neither the name of the project nor the names of its contributors

* may be used to endorse or promote products derived from this software

* without specific prior written permission.

*

* THIS SOFTWARE IS PROVIDED BY THE PROJECT AND CONTRIBUTORS ``AS IS" AND

* ANY EXPRESS OR IMPLIED WARRANTIES, INCLUDING, BUT NOT LIMITED TO, THE

* IMPLIED WARRANTIES OF MERCHANTABILITY AND FITNESS FOR A PARTICULAR
PURPOSE

* ARE DISCLAIMED. IN NO EVENT SHALL THE PROJECT OR CONTRIBUTORS BE LIABLE

* FOR ANY DIRECT, INDIRECT, INCIDENTAL, SPECIAL, EXEMPLARY, OR
CONSEQUENTIAL

* DAMAGES (INCLUDING, BUT NOT LIMITED TO, PROCUREMENT OF SUBSTITUTE
GOODS

* OR SERVICES; LOSS OF USE, DATA, OR PROFITS; OR BUSINESS INTERRUPTION)

* HOWEVER CAUSED AND ON ANY THEORY OF LIABILITY, WHETHER IN CONTRACT,
STRICT

* LIABILITY, OR TORT (INCLUDING NEGLIGENCE OR OTHERWISE) ARISING IN ANY WAY

* OUT OF THE USE OF THIS SOFTWARE, EVEN IF ADVISED OF THE POSSIBILITY OF

* SUCH DAMAGE.

*/

LICENSE.unicode--jm_share_folder

/*

* Copyright 2001-2004 Unicode, Inc.

*

* Disclaimer

*
* This source code is provided as is by Unicode, Inc. No claims are
* made as to fitness for any particular purpose. No warranties of any
* kind are expressed or implied. The recipient agrees to determine
* applicability of information provided. If this file has been
* purchased on magnetic or optical media from Unicode, Inc., the
* sole remedy for any claim will be exchange of defective media
* within 90 days of receipt.
*
* Limitations on Rights to Redistribute This Code
*
* Unicode, Inc. hereby grants the right to freely use the information
* supplied in this file in the creation of products supporting the
* Unicode Standard, and to make copies of this file in any form
* for internal or external distribution as long as this notice
* remains attached.
*/

LICENSE.zlib--zlib

zlib.h -- interface of the 'zlib' general purpose compression library
version 1.2.3, July 18th, 2005

Copyright (C) 1995-2005 Jean-loup Gailly and Mark Adler

This software is provided 'as-is', without any express or implied
warranty. In no event will the authors be held liable for any damages
arising from the use of this software.

Permission is granted to anyone to use this software for any purpose,
including commercial applications, and to alter it and redistribute it
freely, subject to the following restrictions:

1. The origin of this software must not be misrepresented; you must not
claim that you wrote the original software. If you use this software
in a product, an acknowledgment in the product documentation would be
appreciated but is not required.
2. Altered source versions must be plainly marked as such, and must not be
misrepresented as being the original software.
3. This notice may not be removed or altered from any source distribution.

Jean-loup Gailly Mark Adler
jloup@gzip.org madler@alumni.caltech.edu

The data format used by the zlib library is described by RFCs (Request for

Comments) 1950 to 1952 in the files <http://www.ietf.org/rfc/rfc1950.txt> (zlib format), rfc1951.txt (deflate format) and rfc1952.txt (gzip format).

B Materiały eksploatacyjne i akcesoria HP

W tym rozdziale przedstawiono informacje dotyczące materiałów eksploatacyjnych i akcesoriów przeznaczonych dla drukarki. Informacje te ulegają zmianom, dlatego warto odwiedzić stronę HP (www.hpshopping.com) w celu uzyskania najnowszych aktualizacji. Korzystając z tej strony, można także dokonywać zakupów.

 **Uwaga** Nie wszystkie pojemniki są dostępne w każdym kraju/regionie.

W tym rozdziale opisano następujące zagadnienia:

- [Zamawianie materiałów eksploatacyjnych w trybie online](#)
- [Materiały eksploatacyjne](#)

Zamawianie materiałów eksploatacyjnych w trybie online

W celu zamówienia materiałów eksploatacyjnych w trybie online lub utworzenia listy zakupów do wydrukowania otwórz oprogramowanie HP dostarczone wraz z drukarką i kliknij opcję **Zakupy**. Wybierz **Kup materiały eksploatacyjne online**. Za zgodą użytkownika oprogramowanie HP przesyła informacje o drukarce (w tym numer modelu, numer seryjny) i szacunkowych poziomach tuszu. Materiały eksploatacyjne, które mogą być użyte w danym modelu drukarki, zostają wstępnie wybrane. Można zmieniać ilość zakupów, dodawać lub usuwać pozycje, a następnie wydrukować listę zakupów lub w trybie online dokonać zakupu w sklepie HP lub u innych sprzedawców internetowych (dostępne opcje różnią się w zależności od kraju/regionu). Informacje na temat pojemników oraz łącza do sklepów internetowych są również wyświetlane w komunikatach o zużyciu tuszu.

Zamówienia można również składać w trybie online na stronie www.hp.com/buy/supplies. Po wyświetleniu stosownego monitu wybierz swój kraj/region i posiadaną drukarkę, a następnie wybierz potrzebne materiały eksploatacyjne.

 **Uwaga** Składanie w trybie online zamówień na pojemniki nie jest możliwe we wszystkich lokalizacjach geograficznych. W przypadku wielu krajów podane zostały jednak informacje na temat składania zamówień przez telefon, lokalizacji najbliższych sklepów lub drukowania listy zakupów. Ponadto można wybrać znajdującą się w górnej części strony www.hp.com/buy/supplies opcję Jak kupić, aby uzyskać szczegółowe informacje na temat możliwości nabycia urządzeń HP w danym kraju.

Materiały eksploatacyjne

- [Pojemniki z tuszem i głowice drukujące](#)
- [Papier HP](#)

Pojemniki z tuszem i głowice drukujące

Składanie w trybie online zamówień na pojemniki nie jest możliwe we wszystkich lokalizacjach geograficznych. W przypadku wielu krajów podane zostały jednak informacje na temat składania zamówień przez telefon, lokalizacji najbliższych sklepów lub drukowania listy zakupów. Ponadto można wybrać znajdującą się w górnej części strony www.hp.com/buy/supplies opcję Jak kupić, aby uzyskać szczegółowe informacje na temat możliwości nabycia urządzeń HP w danym kraju.

Użyj wyłącznie zamiennych pojemników z tuszem z tym samym numerem pojemnika, co właśnie wymieniany. Numer pojemnika z tuszem można znaleźć w następujących miejscach:

- We wbudowanym serwerze internetowym po kliknięciu karty **Narzędzia**, a następnie kliknięciu w sekcji **Informacje o produkcie** opcji **Wskaźnik atramentu**. Aby uzyskać więcej informacji, zob. Wbudowany serwer internetowy.
- W Raporcie o stanie drukarki (zob. Informacje na temat Raportu o stanie drukarki).
- Na etykiecie pojemnika z tuszem, który wymieniasz.
Na naklejce wewnątrz drukarki.

⚠ Przewaga Początkowego pojemnika z tuszem dostarczonego z drukarką nie można zakupić osobno. Sprawdź prawidłowy numer pojemnika przy użyciu serwera EWS, w raporcie o stanie drukarki lub na naklejce wewnątrz urządzenia.

📄 Uwaga Ostrzeżenia i wskaźniki dotyczące poziomu tuszu służą jedynie jako informacje orientacyjne do celów związanych z planowaniem. Po wyświetleniu ostrzeżenia o niskim poziomie tuszu warto przygotować nowy pojemnik, aby uniknąć ewentualnych przestojów. Do momentu wyświetlenia stosownego monitu nie trzeba wymieniać pojemników.

Papier HP

Zamówienia na papier (np. papier HP Premium) można składać w witrynie www.hp.com.



Firma HP zaleca używanie zwykłego papieru oznaczonych logo ColorLok do codziennego drukowania i kopiowania dokumentów. Wszystkie papiery z logo ColorLok zostały niezależnie przetestowane, spełniają najwyższe standardy w zakresie jakości i niezawodności, zapewniają wyraźne, żywe kolory i głębszą czerń, a także schną szybciej niż standardowe papiery tej samej klasy. Papier z logo ColorLok można znaleźć w różnych gramaturach i formatach w ofercie różnych procentów.

C Dodatkowa konfiguracja faksu

Po wykonaniu wszystkich czynności opisanych w podręczniku Rozpoczęcie pracy skorzystaj z instrukcji w tej części, aby zakończyć konfigurację faksu. Zachowaj podręcznik na przyszłość. W tej części można znaleźć informacje o tym, jak skonfigurować drukarkę, tak aby faksować bez problemów niezależnie od posiadanego sprzętu oraz usług używanych na tej samej linii telefonicznej.

 **Wskazówka** Możesz także użyć Kreatora instalacji faksu (Windows) lub HP Setup Assistant (Asystent konfiguracji HP - Mac OS X) aby szybko skonfigurować ważne ustawienia faksu, jak tryb odbierania czy informacje nagłówka faksu. Narzędzia te dostępne są dostępne poprzez oprogramowanie HP zainstalowane wraz z drukarką. Po uruchomieniu tych narzędzi postępuj zgodnie z procedurami w tej części, aby zakończyć konfigurację faksu.

W tym rozdziale opisano następujące zagadnienia:

- [Konfiguracja do faksowania \(równoległe systemy telefoniczne\)](#)
- [Konfiguracja faksu szeregowego](#)
- [Testowanie ustawień faksu](#)

Konfiguracja do faksowania (równoległe systemy telefoniczne)

Zanim rozpoczniesz konfigurować drukarkę do faksowania, określ rodzaj systemu telefonicznego używanego w danym kraju/regionie. Instrukcje konfiguracji faksu różnią się zależnie od tego, czy korzystasz z systemu szeregowego czy równoległego.

- Jeśli na poniższej liście nie ma kraju/regionu użytkownika, prawdopodobnie masz szeregowy system telefoniczny. W przypadku szeregowego systemu telefonicznego typ złącza we współdzielonych urządzeniach telefonicznych (modemy, telefony, automatyczne sekretarki) nie pozwala na fizyczne podłączenie go do portu „2-EXT” w drukarce. Zamiast tego, cały sprzęt musi być podłączony do gniazdka ściennego.

 **Uwaga** W niektórych krajach/regionach korzystających z systemu szeregowego przewód telefoniczny dostarczony wraz z drukarką może posiadać dodatkową wtyczkę. Pozwala to na podłączenie innych urządzeń telefonicznych do gniazdka, do którego podłączono drukarkę.

Konieczne może być podłączenie dołączonego przewodu telefonicznego do dostarczonego adaptera dla danego kraju/regionu.

- Jeśli dany kraj/region znajduje się na liście w tabeli, wykorzystywany jest prawdopodobnie równoległy system telefoniczny. W przypadku systemu równoległego można podłączyć współdzielony sprzęt telefoniczny do linii telefonicznej za pomocą portu "2-EXT" z tyłu drukarki.

 **Uwaga** Jeśli posiadasz równoległy system telefoniczny, firma HP zaleca użycie kabla dwużyłowego dostarczonego z drukarką do podłączenia go do ściennego gniazdka telefonicznego.

Tabela C-1 Kraje/regiony z równoległym systemem telefonicznym

Argentyna	Australia	Brazylia
Kanada	Chile	Chiny
Kolumbia	Grecja	Indie

Kraje/regiony z równoległym systemem telefonicznym (ciąg dalszy)

Indonezja	Irlandia	Japonia
Korea	Ameryka Łacińska	Malezja
Meksyk	Filipiny	Polska
Portugalia	Rosja	Arabia Saudyjska
Singapur	Hiszpania	Tajwan
Tajlandia	USA	Wenezuela
Wietnam		

Jeżeli nie masz pewności, z którego rodzaju systemu telefonicznego korzystasz (równoległego czy szeregowego), zasięgnij informacji u operatora telekomunikacyjnego.

W tym rozdziale opisano następujące zagadnienia:

- Wybór właściwej konfiguracji faksu dla domu lub biura
- Przypadek A: Oddzielna linia telefoniczna (brak odbieranych połączeń głosowych)
- Przypadek B: Konfiguracja drukarki z usługą DSL
- Przypadek C: Konfiguracja drukarki do pracy z centralą PBX lub linią ISDN
- Przypadek D: Faks z usługą dzwonienia dystynktywnego na tej samej linii
- Przypadek E: Współdzielona linia głosowa/faksowa
- Przypadek F: Współdzielona linia głosowa/faksowa z usługą poczty głosowej
- Przypadek G: Linia telefoniczna do faksów współdzielona z modemem komputerowym (brak odbieranych połączeń głosowych)
- Przypadek H: Współdzielona linia głosowa/faksowa z modemem komputerowym
- Przypadek I: Współdzielona linia głosowa/faksowa z automatyczną sekretarką
- Przypadek J: Współdzielona linia głosowa/faksowa z modemem komputerowym i automatyczną sekretarką
- Przypadek K: Współdzielona linia głosowa/faksu z modemem komputerowym i pocztą głosową

Wybór właściwej konfiguracji faksu dla domu lub biura

W celu udanego faksowania musisz znać rodzaje sprzętu i usług (jeśli są dostępne) współdzielone na tej samej linii co drukarka. Jest to istotne, ponieważ może być konieczne podłączenie części istniejącego sprzętu biurowego bezpośrednio do drukarki, a także może być konieczna zmiana niektórych ustawień faksu, zanim będzie możliwe udane faksowanie.

1. Sprawdź, czy system telefoniczny jest szeregowy czy równoległy. Zob. część Konfiguracja do faksowania (równoległe systemy telefoniczne).
 - a. Szeregowy system telefoniczny — zob. Konfiguracja faksu szeregowego.
 - b. Równoległy system telefoniczny — przejdź do kroku 2.
2. Wybierz pozostały sprzęt/usługi korzystające wspólnie z linii faksu.
 - DSL: Usługa DSL (Digital Subscriber Line) od operatora telekomunikacyjnego (w niektórych krajach/regionach usługa DSL może być zwana ADSL).
 - PBX: Osobista centralka telefoniczna (PBX) lub linia telefoniczna ISDN (Integrated Services Digital Network).
 - Usługa dzwonienia dystynktywnego: Usługa dzwonienia dystynktywnego operatora telefonicznego umożliwia identyfikację wielu linii telefonicznych za pomocą różnych wzorców dzwonienia.
 - Połączenia głosowe: Połączenia głosowe są odbierane pod tym samym numerem telefonu co połączenia faksowe w drukarce.

- Modem komputerowy: Modem jest podłączony do tej samej linii telefonicznej co drukarka. Jeżeli na którekolwiek z poniższych pytań odpowiesz Tak, korzystasz z modemu komputerowego:
 - Czy wysyłasz fakсы bezpośrednio do aplikacji w komputerze i je z niej odbierasz, korzystając z połączenia telefonicznego?
 - Czy wysyłasz i odbierasz wiadomości e-mail na komputerze za pośrednictwem połączenia dial-up (modemowego)?
 - Czy łączysz się z Internetem za pomocą komputera z wykorzystaniem połączenia dial-up?
 - Automatyčna sekretarka: Odbiera połączenia głosowe pod tym samym numerem telefonu, co połączenia faksowe odbierane przez drukarkę.
 - Usługa poczty głosowej: Poczta głosowa odbiera połączenia głosowe u operatora telefonicznego pod tym samym numerem telefonu, co połączenia faksowe odbierane przez drukarkę.
3. Z poniższej tabeli wybierz właściwą dla danego domu lub biura kombinację sprzętu i usług. Następnie sprawdź zalecaną konfigurację faksu. W dalszych częściach znajdują się instrukcje krok po kroku dla każdego przypadku.

 **Uwaga** Jeśli dane ustawienie środowiska domowego lub biurowego nie jest opisane w tej części, ustaw drukarkę jak zwykły analogowy telefon. Sprawdź, czy jeden koniec kabla telefonicznego dostarczonego wraz z urządzeniem jest podłączony do gniazdka telefonicznego w ścianie, a drugi koniec do portu 1-LINE z tyłu drukarki. W przypadku użycia innego kabla mogą się pojawić problemy przy odbieraniu i wysyłaniu faksów. Konieczne może być podłączenie dołączonego przewodu telefonicznego do dostarczonego adaptera dla danego kraju/regionu.

Inny sprzęt/usługi korzystające wspólnie z linii faksu							Zalecana konfiguracja faksu
DSL	PBX	Usługa dzwoni enia dystynk tywnego	Połączenia głosowe	Modem komputerowy	Automatyc zna sekretarka	Usługa poczty głosowej	
							Przypadek A: Oddzielna linia telefoniczna (brak odbieranych połączeń głosowych)
✓							Przypadek B: Konfiguracja drukarki z usługą DSL
	✓						Przypadek C: Konfiguracja drukarki do pracy z centralą PBX lub linią ISDN
		✓					Przypadek D: Faks z usługą dzwoni enia dystynk tywnego na tej samej linii

(ciąg dalszy)

Inny sprzęt/usługi korzystające wspólnie z linii faksu							Zalecana konfiguracja faksu
DSL	PBX	Usługa dzwoni enia dystyng tywnego	Połączenia głosowe	Modem komputerowy	Automatyczna sekretarka	Usługa poczty głosowej	
			✓				Przypadek E: Współdzielona linia głosowa/faksowa
			✓			✓	Przypadek F: Współdzielona linia głosowa/faksowa z usługą poczty głosowej
				✓			Przypadek G: Linia telefoniczna do faksów współdzielona z modemem komputerowym (brak odbieranych połączeń głosowych)
			✓	✓			Przypadek H: Współdzielona linia głosowa/faksowa z modemem komputerowym
			✓		✓		Przypadek I: Współdzielona linia głosowa/faksowa z automatyczną sekretarką
			✓	✓	✓		Przypadek J: Współdzielona linia głosowa/faksowa z modemem komputerowym i automatyczną sekretarką
			✓	✓		✓	Przypadek K: Współdzielona linia głosowa/faksu z modemem komputerowym i pocztą głosową

Przypadek A: Oddzielna linia telefoniczna (brak odbieranych połączeń głosowych)

Jeżeli posiadasz oddzielną linię telefoniczną, na której nie są odbierane połączenia głosowe i do której nie są podłączone inne urządzenia, ustaw drukarkę zgodnie z opisem w tej części.

Widok drukarki z tyłu

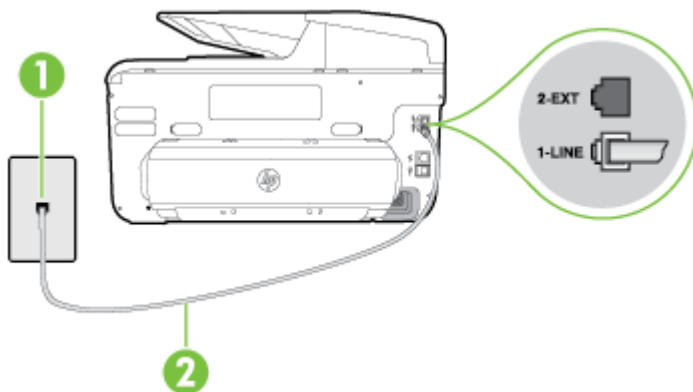

1	Ścienne gniazdko telefoniczne
2	Użyj kabla telefonicznego dostarczonego wraz z drukarką do podłączenia go do portu 1-LINE. Konieczne może być podłączenie dołączonego przewodu telefonicznego do dostarczonego adaptera dla danego kraju/regionu.

Konfiguracja drukarki na osobnej linii faksowej

1. Korzystając z kabla telefonicznego dostarczonego wraz z drukarką, podłącz jeden koniec do ściennego gniazda telefonicznego, a następnie podłącz drugi koniec do portu oznaczonego jako 1-LINE z tyłu drukarki.



Uwaga Konieczne może być podłączenie dołączonego przewodu telefonicznego do dostarczonego adaptera dla danego kraju/regionu.

Jeśli drukarka nie zostanie podłączona do ściennego gniazda telefonicznego przy użyciu dostarczonego kabla, faksowanie może być niemożliwe. Ten specjalny przewód telefoniczny różni się od przewodów telefonicznych, które mogą być już dostępne w domu lub w biurze.

2. Włącz ustawienie **Odbieranie automatyczne**.
3. (Opcjonalnie) Zmień ustawienie **Dzwon. do odebr.** na najniższą wartość (dwa dzwonki).
4. Uruchoom test faksu.

Gdy telefon dzwoni, drukarka odbiera automatycznie po ilości dzwonków wybranej w ustawieniu **Dzwon. do odebr.**. Drukarka zaczyna emitować dźwięki odbioru faksu do urządzenia faksowego nadawcy i odbiera faks.

Przypadek B: Konfiguracja drukarki z usługą DSL

Jeśli korzystasz z usługi DSL od swojego operatora telefonicznego i nie podłączasz żadnego sprzętu do drukarki, skorzystaj z instrukcji w tej części, aby podłączyć filtr DSL pomiędzy gniazdkiem a drukarką. Filtr DSL usuwa sygnał cyfrowy, który może zakłócać drukarkę, tak by drukarka komunikowała się bezpośrednio z linią telefoniczną (w niektórych krajach/regionach usługa DSL może być zwana ADSL).

 **Uwaga** W przypadku korzystania z linii DSL bez podłączonego filtra nie można wysłać ani odbierać faksów w drukarce.

Widok drukarki z tyłu

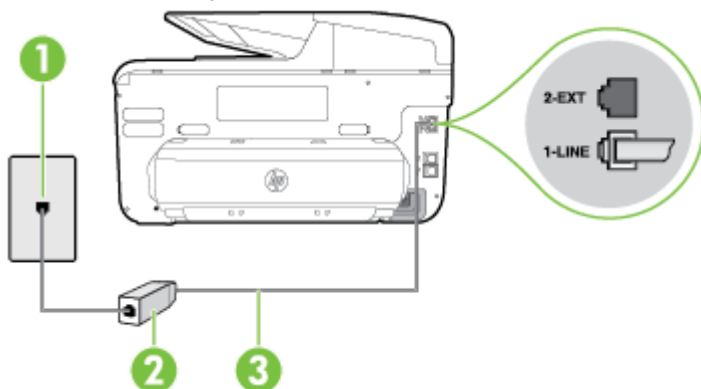

1	Ścienne gniazdko telefoniczne
2	Filtr DSL (lub ADSL) i przewód dostarczony przez firmę telekomunikacyjną obsługującą linię DSL.
3	Użyj kabla telefonicznego dostarczonego wraz z drukarką do podłączenia go do portu 1-LINE. Konieczne może być podłączenie dołączonego przewodu telefonicznego do dostarczonego adaptera dla danego kraju/regionu.

Konfiguracja drukarki do pracy z linią DSL

1. Zamów filtr DSL u dostawcy usług DSL.
2. Korzystając z kabla telefonicznego dostarczonego wraz z drukarką, podłącz jeden koniec do otwartego portu na filtrze DSL, a drugi koniec do portu oznaczonego jako 1-LINE z tyłu drukarki.

 **Uwaga** Konieczne może być podłączenie dołączonego przewodu telefonicznego do dostarczonego adaptera dla danego kraju/regionu.

Jeśli drukarka nie zostanie podłączona do filtra DSL przy użyciu dostarczonego kabla, faksowanie może być niemożliwe. Ten specjalny przewód telefoniczny różni się od przewodów telefonicznych, które mogą być już dostępne w domu lub w biurze.

Ponieważ urządzenie jest dostarczane tylko z jednym kablem telefonicznym, ta konfiguracja może wymagać dokupienia dodatkowych kabli telefonicznych.

3. Podłącz filtr DSL za pomocą dodatkowego przewodu telefonicznego do ściennego gniazdko telefonicznego.
4. Uruchom test faksu.

Jeżeli pojawi się problem podczas konfiguracji drukarki do pracy z opcjonalnym sprzętem, skontaktuj się z lokalnym dostawcą usług lub sprzedawcą w celu uzyskania pomocy.

Przypadek C: Konfiguracja drukarki do pracy z centralą PBX lub linią ISDN

Jeżeli korzystasz z centrali PBX lub terminala/konwertera ISDN, upewnij się, by wykonać następujące czynności:

- Jeżeli korzystasz z centrali PBX lub konwertera/terminala ISDN, podłącz drukarkę do portu przeznaczonego dla faksu i telefonu. W miarę możliwości upewnij się także, że w konfiguracji terminalu ustawiono właściwy kraj/region.

 **Uwaga** Niektóre systemy ISDN zezwalają na ustawienie parametrów portów dla określonych urządzeń korzystających z linii telefonicznej. Na przykład można przypisać jedno gniazdo do telefonu i faksu grupy 3, a inne ustawić jako gniazdo uniwersalne. Jeśli po podłączeniu do portu faksu/telefonu konwertera ISDN występuje problem, spróbuj użyć portu uniwersalnego. Port ten oznaczony jest zazwyczaj jako „multi-combi” lub podobnie.

- Jeżeli używasz systemu PBX, zmień sygnał połączeń oczekujących na „Wyt.”.

 **Uwaga** Wiele cyfrowych systemów PBX zawiera ton oczekującego połączenia, który jest domyślnie włączony. Ton połączenia oczekującego zakłóca transmisję faksu i uniemożliwia wysyłanie i odbieranie faksów przez drukarkę. Instrukcje pozwalające na wyłączenie tonu połączenia oczekującego znajdziesz w dokumentacji dostarczonej wraz z systemem PBX.

- Jeżeli korzystasz z centrali PBX, przed wybraniem numeru faksu wybierz numer umożliwiający wybranie linii zewnętrznej.
- Upewnij się, że używasz dołączonego przewodu do połączenia drukarki z gniazdkiem ściennym. Jeśli nie zrobisz tego, wysyłanie faksów może być niemożliwe. Ten specjalny przewód telefoniczny różni się od przewodów telefonicznych, które mogą być już dostępne w domu lub w biurze. Jeśli dostarczony przewód telefoniczny jest za krótki, możesz dokupić przedłużacz w celu jego wydłużenia. Konieczne może być podłączenie dołączonego przewodu telefonicznego do dostarczonego adaptera dla danego kraju/regionu.

Jeżeli pojawi się problem podczas konfiguracji drukarki do pracy z opcjonalnym sprzętem, skontaktuj się z lokalnym dostawcą usług lub sprzedawcą w celu uzyskania pomocy.

Przypadek D: Faks z usługą dzwonienia dystynktywnego na tej samej linii

Jeżeli korzystasz z usługi dzwonienia dystynktywnego operatora sieci telefonicznej, która umożliwia posiadanie wielu numerów telefonu na jednej linii telefonicznej, każdy z innym wzorcem dzwonka, należy ustawić drukarkę zgodnie z opisem w tej sekcji.

Widok drukarki z tyłu

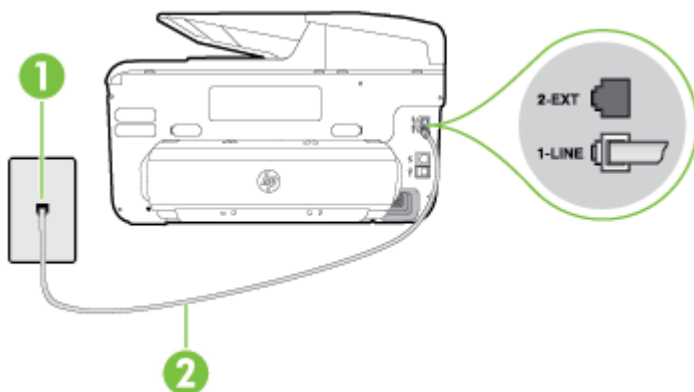

1	Ścienne gniazdko telefoniczne
2	Użyj kabla telefonicznego dostarczonego wraz z drukarką do podłączenia go do portu 1-LINE. Konieczne może być podłączenie dołączonego przewodu telefonicznego do dostarczonego adaptera dla danego kraju/regionu.

Konfiguracja drukarki do pracy z usługą dzwonienia dystynktywnego

1. Korzystając z kabla telefonicznego dostarczonego wraz z drukarką, podłącz jeden koniec do ściennego gniazda telefonicznego, a następnie podłącz drugi koniec do portu oznaczonego jako 1-LINE z tyłu drukarki.



Uwaga Konieczne może być podłączenie dołączonego przewodu telefonicznego do dostarczonego adaptera dla danego kraju/regionu.

Jeśli drukarka nie zostanie podłączona do ściennego gniazda telefonicznego przy użyciu dostarczonego kabla, faksowanie może być niemożliwe. Ten specjalny przewód telefoniczny różni się od przewodów telefonicznych, które mogą być już dostępne w domu lub w biurze.

2. Włącz ustawienie **Odbieranie automatyczne**.
3. Zmień ustawienie **Dzwonienie dystynktywne** na ustawienie zgodne z przypisanym przez operatora sieci telefonicznej do numeru faksu



Uwaga Domyślnie drukarka jest ustawiona, by odbierała wszystkie wzorce dzwonek. Jeśli nie ustawisz opcji **Dzwonienie dystynktywne** tak, by odpowiadała wzorcowi dzwonka przypisanemu numerowi faksu, drukarka może odbierać zarówno połączenia głosowe, jak i faksowe, albo nie odbierać ich wcale.



Wskazówka Do ustawienia dzwonienia dystynktywnego można też użyć funkcji wykrywania wzorca dzwonienia na panelu sterowania drukarki. Dzięki tej funkcji drukarka rozpoznaje i nagrywa wzorec dzwonienia połączenia przychodzącego i na jego podstawie automatycznie określa dystynktywny wzorec dzwonienia przypisany przez operatora telefonicznego do połączeń faksowych. Aby uzyskać więcej informacji, zob. Zmiana wzorca dzwonienia na dzwonienie dystynktywne.

4. (Opcjonalnie) Zmień ustawienie **Dzwon. do odebr.** na najniższą wartość (dwa dzwonki).
5. Uruchoń test faksu.

Drukarka automatycznie odbiera wszystkie przychodzące połączenia z wybranym wzorcem dzwonka (ustawienie **Dzwonienie dystynktywne**) po wybranej ilości dzwonek (ustawienie **Dzwon. do odebr.**). Drukarka zaczyna emitować dźwięki odbioru faksu do urządzenia faksowego nadawcy i odbiera faks.

Jeżeli pojawi się problem podczas konfiguracji drukarki do pracy z opcjonalnym sprzętem, skontaktuj się z lokalnym dostawcą usług lub sprzedawcą w celu uzyskania pomocy.

Przypadek E: Współdzielona linia głosowa/faksowa

Jeżeli połączenia głosowe i faksy są odbierane na tej samej linii, do której nie ma podłączonych innych urządzeń biurowych (lub poczty głosowej), ustaw drukarkę zgodnie z opisem w tej części.

Widok drukarki z tyłu

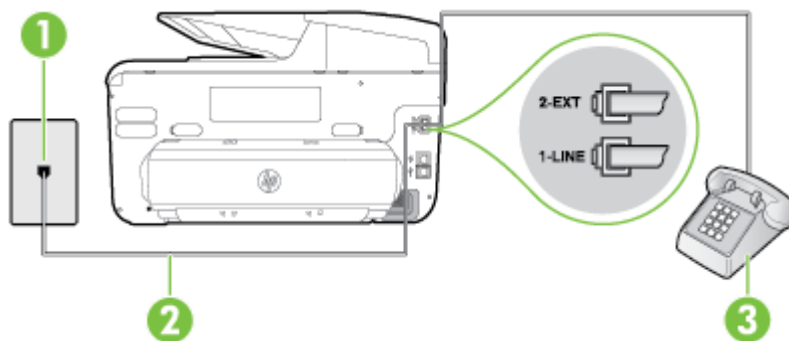

1	Ścienne gniazdko telefoniczne
2	Użyj kabla telefonicznego dostarczonego wraz z drukarką do podłączenia go do portu 1-LINE. Konieczne może być podłączenie dołączonego przewodu telefonicznego do dostarczonego adaptera dla danego kraju/regionu.
3	Telefon (opcjonalnie)

Konfiguracja drukarki dla współdzielonej linii głosowej/faksowej

1. Korzystając z kabla telefonicznego dostarczonego wraz z drukarką, podłącz jeden koniec do ściennego gniazda telefonicznego, a następnie podłącz drugi koniec do portu oznaczonego jako 1-LINE z tyłu drukarki.

 **Uwaga** Konieczne może być podłączenie dołączonego przewodu telefonicznego do dostarczonego adaptera dla danego kraju/regionu.

Jeśli drukarka nie zostanie podłączona do ściennego gniazda telefonicznego przy użyciu dostarczonego kabla, faksowanie może być niemożliwe. Ten specjalny przewód telefoniczny różni się od przewodów telefonicznych, które mogą być już dostępne w domu lub w biurze.

2. Wykonaj jedną z następujących czynności:
 - Jeśli posiadasz równoległy system telefoniczny, wyjmij białą zatyczkę z portu oznaczonego 2-EXT z tyłu drukarki, a następnie podłącz telefon do tego portu.
 - W przypadku korzystania z szeregowego systemu telefonicznego podłącz telefon bezpośrednio do drukarki za pomocą kabla z dołączoną wtyczką.

3. Teraz należy wybrać pomiędzy automatycznym a ręcznym odbieraniem połączeń przez drukarkę:
 - Jeżeli drukarkę ustawiono na **automatyczne** odbieranie faksów, będzie ona odbierała wszystkie połączenia przychodzące i fakсы. W takim przypadku drukarka nie rozróżnia połączeń głosowych i faksów. Jeśli sądzisz, że dane połączenie jest połączeniem głosowym, musisz odpowiedzieć na nie, zanim zostanie odebrane przez drukarkę. Aby skonfigurować drukarkę do automatycznego odbierania połączeń, włącz opcję **Odbieranie automatyczne**.
 - Jeśli drukarka została skonfigurowana do **ręcznego** odbierania faksów, musisz osobiście odbierać fakсы przychodzące, w przeciwnym razie drukarka nie będzie mogła odbierać faksów. Aby skonfigurować drukarkę, tak aby można było odbierać połączenia ręcznie, wyłącz ustawienie **Odbieranie automatyczne**.

4. Uruchom test faksu.

Jeżeli podniesiesz słuchawkę, zanim drukarka odbierze połączenie, i usłyszysz sygnał faksu urządzenia wysyłającego, musisz ręcznie odebrać faks.

Jeżeli pojawi się problem podczas konfiguracji drukarki do pracy z opcjonalnym sprzętem, skontaktuj się z lokalnym dostawcą usług lub sprzedawcą w celu uzyskania pomocy.

Przypadek F: Współdzielona linia głosowa/faksowa z usługą poczty głosowej

Jeżeli połączenia głosowe i fakсы są odbierane na tej samej linii i masz pocztę głosową operatora telefonicznego, ustaw drukarkę zgodnie z opisem w tej części.

 **Uwaga** Jeśli do odbierania połączeń faksowych używana jest linia z usługą poczty głosowej, nie można odbierać faksów w sposób automatyczny. Fakсы trzeba odbierać ręcznie. Oznacza to, że konieczna jest obecność użytkownika, który osobiście odbiera przychodzące połączenia faksowe. Jeśli zamiast tego chcesz odbierać fakсы automatycznie, skontaktuj się z operatorem sieci telefonicznej, aby wykupić usługę dzwonienia dystyngtywnego lub załóż oddzielną linię telefoniczną dla faksowania.

Widok drukarki z tyłu

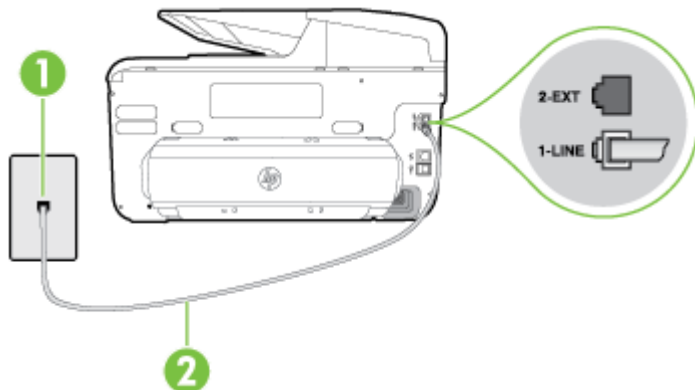

1	Ścienne gniazdko telefoniczne
2	Skorzystaj z kabla telefonicznego dostarczonego wraz z drukarką i podłącz go do portu 1-LINE. Konieczne może być podłączenie dołączonego przewodu telefonicznego do dostarczonego adaptera dla danego kraju/regionu.

Konfiguracja drukarki do pracy z pocztą głosową

1. Korzystając z kabla telefonicznego dostarczonego wraz z drukarką, podłącz jeden koniec do ściennego gniazda telefonicznego, a następnie podłącz drugi koniec do portu oznaczonego jako 1-LINE z tyłu drukarki.

Konieczne może być podłączenie dołączonego przewodu telefonicznego do dostarczonego adaptera dla danego kraju/regionu.

 **Uwaga** Konieczne może być podłączenie dołączonego przewodu telefonicznego do dostarczonego adaptera dla danego kraju/regionu.

Jeśli drukarka nie zostanie podłączona do ściennego gniazda telefonicznego przy użyciu dostarczonego kabla, faksowanie może być niemożliwe. Ten specjalny przewód telefoniczny różni się od przewodów telefonicznych, które mogą być już dostępne w domu lub w biurze.

2. Wyłącz ustawienie **Odbieranie automatyczne**.
3. Uruchom test faksu.

Obecność użytkownika jest konieczna, aby osobiście odebrać połączenia przychodzące lub gdy drukarka nie może odebrać faksów. Należy ręcznie uruchomić odbieranie faksu, zanim poczta głosowa odbierze połączenie.

Jeżeli pojawi się problem podczas konfiguracji drukarki do pracy z opcjonalnym sprzętem, skontaktuj się z lokalnym dostawcą usług lub sprzedawcą w celu uzyskania pomocy.

Przypadek G: Linia telefoniczna do faksów współdzielona z modemem komputerowym (brak odbieranych połączeń głosowych)

Jeżeli posiadasz oddzielną linię do faksów, na której nie odbierasz połączeń głosowych i masz podłączony modem komputerowy, ustaw drukarkę zgodnie z opisem w tym rozdziale.

 **Uwaga** Jeśli posiadasz modem komputerowy, modem korzysta z tej samej linii co drukarka. Nie możesz jednocześnie korzystać z modemu i drukarki. Nie można na przykład wysłać faksów z drukarki podczas używania modemu do wysyłania poczty albo korzystania z Internetu.

- [Ustawienie drukarki do pracy z modemem komputerowym](#)
- [Konfiguracja drukarki do pracy z komputerowym modemem DSL/ADSL](#)

Ustawienie drukarki do pracy z modemem komputerowym

Jeśli tej samej linii telefonicznej używasz do wysyłania faksów i korzystania z modemu komputerowego, wykonaj następujące kroki, aby skonfigurować drukarkę.

Widok drukarki z tyłu

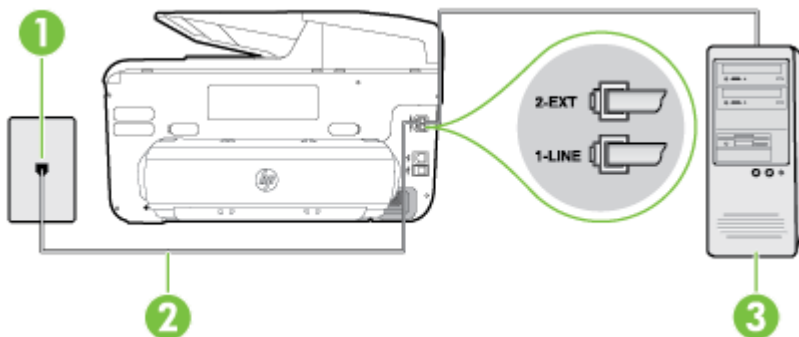

1	Ścienne gniazdko telefoniczne
2	Skorzystaj z kabla telefonicznego dostarczonego wraz z drukarką i podłącz go do portu 1-LINE. Konieczne może być podłączenie dołączonego przewodu telefonicznego do dostarczonego adaptera dla danego kraju/regionu.
3	Komputer z modemem

Konfiguracja drukarki do pracy z modemem komputerowym

1. Wyjmij biały wtyk z portu oznaczonego jako 2-EXT z tyłu drukarki.
2. Znajdź kabel telefoniczny łączący komputer (modem) ze ściennym gniazdem telefonicznym. Odłącz kabel od ściennego gniazda telefonicznego i podłącz go do portu oznaczonego jako 2-EXT z tyłu drukarki.
3. Korzystając z kabla telefonicznego dostarczonego wraz z drukarką, podłącz jeden koniec do ściennego gniazda telefonicznego, a następnie podłącz drugi koniec do portu oznaczonego jako 1-LINE z tyłu drukarki.



Uwaga Konieczne może być podłączenie dołączonego przewodu telefonicznego do dostarczonego adaptera dla danego kraju/regionu.

Jeśli drukarka nie zostanie podłączona do ściennego gniazda telefonicznego przy użyciu dostarczonego kabla, faksowanie może być niemożliwe. Ten specjalny przewód telefoniczny różni się od przewodów telefonicznych, które mogą być już dostępne w domu lub w biurze.

4. Jeśli oprogramowanie modemu jest skonfigurowane na potrzeby automatycznego odbierania faksów w komputerze, należy wyłączyć to ustawienie.



Uwaga Jeżeli ustawienie automatycznego odbierania faksów nie zostanie wyłączone w oprogramowaniu modemu, drukarka nie może odbierać faksów.

5. Włącz ustawienie **Odbieranie automatyczne**.
6. (Opcjonalnie) Zmień ustawienie **Dzwon. do odebr.** na najniższą wartość (dwa dzwonki).
7. Uruchom test faksu.

Gdy telefon dzwoni, drukarka odbiera automatycznie po ilości dzwonek wybranej w ustawieniu **Dzwon. do odebr.** Drukarka zaczyna emitować dźwięki odbioru faksu do urządzenia faksowego nadawcy i odbiera faks.

Jeżeli pojawi się problem podczas konfiguracji drukarki do pracy z opcjonalnym sprzętem, skontaktuj się z lokalnym dostawcą usług lub sprzedawcą w celu uzyskania pomocy.

Konfiguracja drukarki do pracy z komputerowym modemem DSL/ADSL

Jeśli używasz linii DSL do wysyłania faksów, wykonaj następujące instrukcje, aby skonfigurować faks.

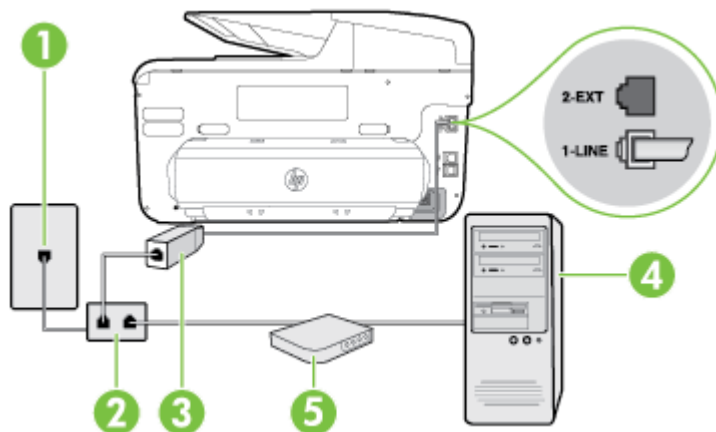

1	Ścienne gniazdko telefoniczne
2	Rozdzielacz równoległy
3	Filtr DSL/ADSL Podłącz jeden koniec kabla dołączonego do drukarki do gniazdka telefonicznego, a drugi do portu 1-LINE z tyłu drukarki. Podłącz drugi koniec przewodu do filtra DSL/ADSL. Konieczne może być podłączenie dołączonego przewodu telefonicznego do dostarczonego adaptera dla danego kraju/regionu.
4	Komputer
5	Komputerowy modem DSL/ADSL

Uwaga Niezbędny jest zakup rozdzielacza równoległego. Rozdzielacz równoległy ma jedno gniazdo RJ-11 z przodu i dwa gniazda RJ-11 z tyłu. Nie używaj 2-liniowego rozdzielacza telefonicznego, rozdzielacza szeregowego lub równoległego, który ma dwa porty RJ-11 z przodu i wtyczkę z tyłu.



Konfiguracja drukarki do pracy z komputerowym modemem DSL/ADSL

1. Zamów filtr DSL u dostawcy usług DSL.
2. Korzystając z kabla telefonicznego dostarczonego wraz z drukarką, podłącz jeden koniec do filtra DSL, a drugi koniec do portu oznaczonego jako 1-LINE z tyłu drukarki.



Uwaga Konieczne może być podłączenie dołączonego przewodu telefonicznego do dostarczonego adaptera dla danego kraju/regionu.

Jeśli drukarka nie zostanie podłączona do filtra DSL przy użyciu dostarczonego kabla, faksowanie może być niemożliwe. Ten specjalny przewód telefoniczny różni się od przewodów telefonicznych, które mogą być już dostępne w domu lub w biurze.

3. Podłącz filtr DSL do rozdzielacza równoległego.
4. Podłącz modem DSL do rozdzielacza równoległego.
5. Podłącz rozdzielacz równoległy do ściennego gniazda telefonicznego.
6. Uruchom test faksu.

Gdy telefon dzwoni, drukarka odbiera automatycznie po ilości dzwonek wybranej w ustawieniu **Dzwon. do odebr.** Drukarka zaczyna emitować dźwięki odbioru faksu do urządzenia faksowego nadawcy i odbiera faks.

Jeżeli pojawi się problem podczas konfiguracji drukarki do pracy z opcjonalnym sprzętem, skontaktuj się z lokalnym dostawcą usług lub sprzedawcą w celu uzyskania pomocy.

Przypadek H: Współdzielona linia głosowa/faksowa z modemem komputerowym

Istnieją dwa różne sposoby skonfigurowania drukarki do pracy z komputerem, w zależności od liczby portów telefonicznych w komputerze. Przed rozpoczęciem należy sprawdzić, czy komputer ma jedno czy dwa gniazda telefoniczne.



Uwaga Jeżeli komputer ma tylko jedno gniazdo telefoniczne, musisz zakupić rozdzielacz równoległy, taki jak na rysunku. (Rozdzielacz równoległy ma jeden port RJ-11 z przodu i dwa porty RJ-11 z tyłu. Nie używaj dwuliniowego rozdzielacza telefonicznego, rozdzielacza szeregowego lub równoległego, który ma dwa porty RJ-11 z przodu i wtyczkę z tyłu.)

- [Współdzielona linia głosowa/faksu z modemem komputerowym](#)
- [Współdzielona linia głosowa/faksu z modemem komputerowym DSL/ADSL](#)

Współdzielona linia głosowa/faksu z modemem komputerowym

Jeśli dana linia telefoniczna jest wykorzystywana do połączeń faksowych i telefonicznych, wykonaj podane instrukcje konfiguracji faksu.

Istnieją dwa różne sposoby skonfigurowania drukarki do pracy z komputerem, w zależności od liczby portów telefonicznych w komputerze. Przed rozpoczęciem należy sprawdzić, czy komputer ma jedno czy dwa gniazda telefoniczne.



Uwaga Jeżeli komputer ma tylko jedno gniazdo telefoniczne, musisz zakupić rozdzielacz równoległy, taki jak na rysunku. (Rozdzielacz równoległy ma jeden port RJ-11 z przodu i dwa porty RJ-11 z tyłu. Nie używaj dwuliniowego rozdzielacza telefonicznego, rozdzielacza szeregowego lub równoległego, który ma dwa porty RJ-11 z przodu i wtyczkę z tyłu.)

Przykład rozdzielacza równoległego



Konfiguracja drukarki do pracy na tej samej linii telefonicznej, do której jest podłączony komputer z dwoma gniazdami telefonicznymi

Widok drukarki z tyłu



1	Ścienne gniazdko telefoniczne
2	Użyj kabla telefonicznego dostarczonego wraz z drukarką do podłączenia go do portu 1-LINE.
3	Rozdzielacz równoległy
4	Komputer z modemem
5	Telefon

1. Wyjmij biały wtyk z portu oznaczonego jako 2-EXT z tyłu drukarki.
2. Znajdź kabel telefoniczny łączący komputer (modem) ze ściennym gniazdem telefonicznym. Odłącz kabel od ściennego gniazda telefonicznego i podłącz go do portu oznaczonego jako 2-EXT z tyłu drukarki.
3. Podłącz telefon do gniazda OUT (wyjście) z tyłu modemu.
4. Korzystając z kabla telefonicznego dostarczonego wraz z drukarką, podłącz jeden koniec do ściennego gniazda telefonicznego, a następnie podłącz drugi koniec do portu oznaczonego jako 1-LINE z tyłu drukarki.

 **Uwaga** Konieczne może być podłączenie dołączonego przewodu telefonicznego do dostarczonego adaptera dla danego kraju/regionu.
Jeśli drukarka nie zostanie podłączona do ściennego gniazda telefonicznego przy użyciu dostarczonego kabla, faksowanie może być niemożliwe. Ten specjalny przewód telefoniczny różni się od przewodów telefonicznych, które mogą być już dostępne w domu lub w biurze.

5. Jeśli oprogramowanie modemu jest skonfigurowane na potrzeby automatycznego odbierania faksów w komputerze, należy wyłączyć to ustawienie.

 **Uwaga** Jeżeli ustawienie automatycznego odbierania faksów nie zostanie wyłączone w oprogramowaniu modemu, drukarka nie może odbierać faksów.

6. Teraz należy wybrać pomiędzy automatycznym a ręcznym odbieraniem połączeń przez drukarkę:
- Jeżeli drukarkę ustawiono na **automatyczne** odbieranie faksów, będzie ona odbierała wszystkie połączenia przychodzące i fakсы. W takim przypadku drukarka nie rozróżnia połączeń głosowych i faksów. Jeśli sądzisz, że dane połączenie jest połączeniem głosowym, musisz odpowiedzieć na nie, zanim zostanie odebrane przez drukarkę. Aby skonfigurować drukarkę do automatycznego odbierania połączeń, włącz opcję **Odbieranie automatyczne**.
 - Jeśli drukarka została skonfigurowana do **ręcznego** odbierania faksów, musisz osobiście odbierać fakсы przychodzące, w przeciwnym razie drukarka nie będzie mogła odbierać faksów. Aby skonfigurować drukarkę, tak aby można było odbierać połączenia ręcznie, wyłącz ustawienie **Odbieranie automatyczne**.

7. Uruchom test faksu.

Jeżeli podniesiesz słuchawkę, zanim drukarka odbierze połączenie, i usłyszysz sygnał faksu urządzenia wysyłającego, musisz ręcznie odebrać faks.

Jeśli tej samej linii telefonicznej używasz do połączeń głosowych, wysyłania faksów i korzystania z modemu komputerowego, wykonaj następujące kroki, aby skonfigurować faks.

Jeżeli pojawi się problem podczas konfiguracji drukarki do pracy z opcjonalnym sprzętem, skontaktuj się z lokalnym dostawcą usług lub sprzedawcą w celu uzyskania pomocy.

Współdzielona linia głosowa/faksu z modemem komputerowym DSL/ADSL

Wykonaj podane instrukcje, jeśli komputer jest wyposażony w modem DSL/ADSL

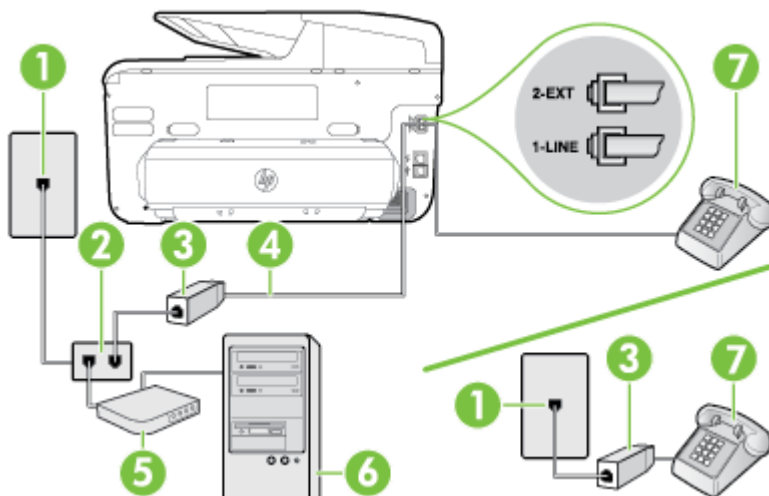

1	Ścienne gniazdko telefoniczne
2	Rozdzielacz równoległy
3	Filtr DSL/ADSL
4	Użyj dostarczonego kabla telefonicznego i podłącz go do portu 1-LINE z tyłu drukarki. Konieczne może być podłączenie dołączonego przewodu telefonicznego do dostarczonego adaptera dla danego kraju/regionu.

(ciąg dalszy)

5	Modem DSL/ADSL
6	Komputer
7	Telefon

 **Uwaga** Niezbędny jest zakup rozdzielacza równoległego. Rozdzielacz równoległy ma jedno gniazdo RJ-11 z przodu i dwa gniazda RJ-11 z tyłu. Nie używaj 2-liniowego rozdzielacza telefonicznego, rozdzielacza szeregowego lub równoległego, który ma dwa porty RJ-11 z przodu i wtyczkę z tyłu.



Konfiguracja drukarki do pracy z komputerowym modemem DSL/ADSL

1. Zamów filtr DSL u dostawcy usług DSL.

 **Uwaga** Telefony podłączone w inny sposób do tej samej domowej lub firmowej linii telefonicznej z usługą DSL powinny być podłączone do dodatkowych filtrów DSL, w przeciwnym razie podczas połączeń głosowych będzie słychać zakłócenia.

2. Korzystając z kabla telefonicznego dostarczonego wraz z drukarką, podłącz jeden koniec do filtra DSL, a drugi koniec do portu oznaczonego jako 1-LINE z tyłu drukarki.

 **Uwaga** Konieczne może być podłączenie dołączonego przewodu telefonicznego do dostarczonego adaptera dla danego kraju/regionu.
Jeśli drukarka nie zostanie podłączona do filtra DSL przy użyciu dostarczonego kabla, faksowanie może być niemożliwe. Ten specjalny przewód telefoniczny różni się od przewodów telefonicznych, które mogą być już dostępne w domu lub w biurze.

3. Jeśli posiadasz równoległy system telefoniczny, wyjmij białą zatyczkę z portu oznaczonego 2-EXT z tyłu drukarki, a następnie podłącz telefon do tego portu.
4. Podłącz filtr DSL do rozdzielacza równoległego.
5. Podłącz modem DSL do rozdzielacza równoległego.
6. Podłącz rozdzielacz równoległy do ściennego gniazda telefonicznego.
7. Uruchom test faksu.

Gdy telefon dzwoni, drukarka odbiera automatycznie po ilości dzwonek wybranej w ustawieniu **Dzwon. do odebr.**. Drukarka zaczyna emitować dźwięki odbioru faksu do urządzenia faksowego nadawcy i odbiera faks.

Jeżeli pojawi się problem podczas konfiguracji drukarki do pracy z opcjonalnym sprzętem, skontaktuj się z lokalnym dostawcą usług lub sprzedawcą w celu uzyskania pomocy.

Przypadek I: Współdzielona linia głosowa/faksowa z automatyczną sekretarką

Jeżeli połączenia głosowe i faksy są odbierane na tej samej linii telefonicznej i podłączona jest do niej automatyczna sekretarka odpowiadająca na połączenia głosowe, ustaw drukarkę zgodnie z opisem w tej części.

Widok drukarki z tyłu

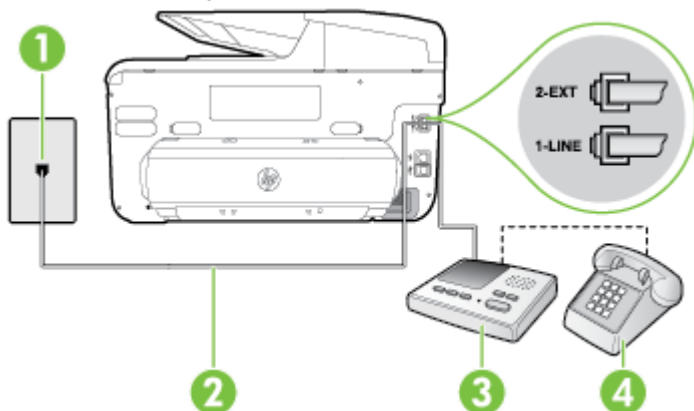

1	Ścienne gniazdko telefoniczne
2	Użyj dostarczonego przewodu telefonicznego do podłączenia do portu 1-LINE z tyłu drukarki Konieczne może być podłączenie dołączonego przewodu telefonicznego do dostarczonego adaptera dla danego kraju/regionu.
3	Automatyczna sekretarka
4	Telefon (opcjonalnie)

Konfiguracja drukarki do pracy ze współdzieloną linią głosową/faksową, do której jest podłączona automatyczna sekretarka

- Wyjmij biały wtyk z portu oznaczonego jako 2-EXT z tyłu drukarki.
- Odłącz automatyczną sekretarkę z gniazdka telefonicznego w ścianie i podłącz ją do portu oznaczonego 2-EXT z tyłu drukarki.



Uwaga Jeżeli nie podłączysz automatycznej sekretarki bezpośrednio do drukarki, na automatycznej sekretarce mogą nagrać się dźwięki faksu nadawcy, a drukarka może nie odebrać faksu.

- Korzystając z kabla telefonicznego dostarczonego wraz z drukarką, podłącz jeden koniec do ściennego gniazda telefonicznego, a następnie podłącz drugi koniec do portu oznaczonego jako 1-LINE z tyłu drukarki.



Uwaga Konieczne może być podłączenie dołączonego przewodu telefonicznego do dostarczonego adaptera dla danego kraju/regionu.

Jeśli drukarka nie zostanie podłączona do ściennego gniazda telefonicznego przy użyciu dostarczonego kabla, faksowanie może być niemożliwe. Ten specjalny przewód telefoniczny różni się od przewodów telefonicznych, które mogą być już dostępne w domu lub w biurze.

4. (Opcjonalne) Jeśli w automatycznej sekretarce nie ma wbudowanego telefonu, możesz dla wygody podłączyć telefon z tyłu automatycznej sekretarki do gniazda OUT.

 **Uwaga** Jeśli automatyczna sekretarka nie pozwala na podłączenie telefonu zewnętrznego, można zakupić rozdzielacz równoległy (zwany także rozgałęziaczem) i użyć go do podłączenia automatycznej sekretarki i telefonu do drukarki. Do tego typu połączeń można użyć standardowego kabla telefonicznego.

5. Włącz ustawienie **Odbieranie automatyczne**.
6. Ustaw automatyczną sekretarkę tak, aby połączenia były odbierane po małej liczbie dzwonek.
7. Zmień ustawienie **Dzwon. do odebr.** w drukarce na maksymalną liczbę dzwonek obsługiwana przez drukarkę (maksymalna liczba dzwonek zależy od kraju/regionu).
8. Uruchom test faksu.

Kiedy telefon dzwoni, automatyczna sekretarka odpowie po określonej liczbie dzwonek, a następnie odtworzy nagrane powitanie. Drukarka monitoruje rozmowę "nasłuchując" dźwięków faksu. Jeśli drukarka wykryje sygnał faksu przychodzącego, to wyśle sygnał faksu i odbierze faks. W przypadku braku tonów faksowania, drukarka przestaje monitorować linię i automatyczna sekretarka może nagrać wiadomość głosową.

Jeżeli pojawi się problem podczas konfiguracji drukarki do pracy z opcjonalnym sprzętem, skontaktuj się z lokalnym dostawcą usług lub sprzedawcą w celu uzyskania pomocy.

Przypadek J: Współdzielona linia głosowa/faksowa z modemem komputerowym i automatyczną sekretarką

Jeżeli odbierasz zarówno połączenia głosowe, jak i fakсы, na tej samej linii i masz podłączony modem komputerowy, jak i automatyczną sekretarkę, ustaw drukarkę zgodnie z opisem w tej części.

 **Uwaga** Ponieważ modem komputerowy korzysta z tej samej linii co drukarka, nie jest możliwe równoczesne używanie modemu i drukarki. Nie można na przykład wysłać faksów z drukarki podczas używania modemu do wysyłania poczty albo korzystania z Internetu.

- [Współdzielona linia głosowa/faksu z modemem komputerowym i automatyczną sekretarką](#)
- [Współdzielona linia głosowa/faksowa z modemem komputerowym DSL/ADSL i automatyczną sekretarką](#)

Współdzielona linia głosowa/faksu z modemem komputerowym i automatyczną sekretarką

Istnieją dwa różne sposoby skonfigurowania drukarki do pracy z komputerem, w zależności od liczby portów telefonicznych w komputerze. Przed rozpoczęciem należy sprawdzić, czy komputer ma jedno czy dwa gniazda telefoniczne.

 **Uwaga** Jeżeli komputer ma tylko jedno gniazdo telefoniczne, musisz zakupić rozdzielacz równoległy, taki jak na rysunku. (Rozdzielacz równoległy ma jeden port RJ-11 z przodu i dwa porty RJ-11 z tyłu. Nie używaj dwuliniowego rozdzielacza telefonicznego, rozdzielacza szeregowego lub równoległego, który ma dwa porty RJ-11 z przodu i wtyczkę z tyłu.)

Przykład rozdzielacza równoległego



Konfiguracja drukarki do pracy na tej samej linii telefonicznej, do której jest podłączony komputer z dwoma gniazdami telefonicznymi

Widok drukarki z tyłu

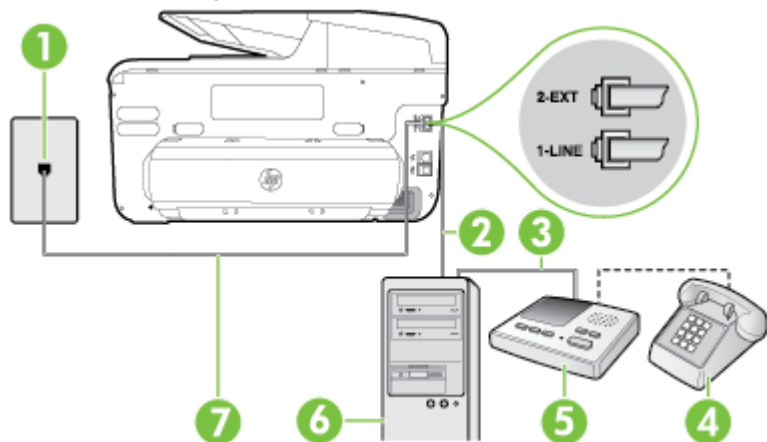

1	Ścienne gniazdko telefoniczne
2	Port telefoniczny „IN” na komputerze
3	Port telefoniczny „OUT” na komputerze
4	Telefon (opcjonalnie)
5	Automatyczna sekretarka
6	Komputer z modemem
7	Użyj kabla telefonicznego dostarczonego wraz z drukarką do podłączenia go do portu 1-LINE. Konieczne może być podłączenie dołączonego przewodu telefonicznego do dostarczonego adaptera dla danego kraju/regionu.

1. Wyjmij biały wtyk z portu oznaczonego jako 2-EXT z tyłu drukarki.
2. Znajdź kabel telefoniczny łączący komputer (modem) ze ściennym gniazdem telefonicznym. Odłącz kabel od ściennego gniazda telefonicznego i podłącz go do portu oznaczonego jako 2-EXT z tyłu drukarki.
3. Odłącz automatyczną sekretarkę z gniazdka telefonicznego w ścianie i podłącz ją do portu oznaczonego „OUT” z tyłu komputera (z modemu komputera).

4. Korzystając z kabla telefonicznego dostarczonego wraz z drukarką, podłącz jeden koniec do ściennego gniazda telefonicznego, a następnie podłącz drugi koniec do portu oznaczonego jako 1-LINE z tyłu drukarki.

 **Uwaga** Konieczne może być podłączenie dołączonego przewodu telefonicznego do dostarczonego adaptera dla danego kraju/regionu.

Jeśli drukarka nie zostanie podłączona do ściennego gniazda telefonicznego przy użyciu dostarczonego kabla, faksowanie może być niemożliwe. Ten specjalny przewód telefoniczny różni się od przewodów telefonicznych, które mogą być już dostępne w domu lub w biurze.

5. (Opcjonalne) Jeśli w automatycznej sekretarce nie ma wbudowanego telefonu, możesz dla wygody podłączyć telefon z tyłu automatycznej sekretarki do gniazda OUT.

 **Uwaga** Jeśli automatyczna sekretarka nie pozwala na podłączenie telefonu zewnętrznego, można zakupić rozdzielacz równoległy (zwany także rozgałęziaczem) i użyć go do podłączenia automatycznej sekretarki i telefonu do drukarki. Do tego typu połączeń można użyć standardowego kabla telefonicznego.

6. Jeśli oprogramowanie modemu jest skonfigurowane na potrzeby automatycznego odbierania faksów w komputerze, należy wyłączyć to ustawienie.

 **Uwaga** Jeżeli ustawienie automatycznego odbierania faksów nie zostanie wyłączone w oprogramowaniu modemu, drukarka nie może odbierać faksów.

7. Włącz ustawienie **Odbieranie automatyczne**.
8. Ustaw automatyczną sekretarkę tak, aby połączenia były odbierane po małej liczbie dzwonek.
9. Zmień ustawienie **Dzwonek do odebrania** w drukarce na maksymalną liczbę dzwonek obsługiwaną przez drukarkę (maksymalna liczba dzwonek zależy od kraju/regionu).
10. Uruchom test faksu.

Kiedy telefon dzwoni, automatyczna sekretarka odpowie po określonej liczbie dzwonek, a następnie odtworzy nagrane powitanie. Drukarka monitoruje rozmowę, „nasłuchując” dźwięków faksu. Jeśli drukarka wykryje sygnał faksu przychodzącego, to wyśle sygnał faksu i odbierze faks. W przypadku braku tonów faksowania, drukarka przestaje monitorować linię i automatyczna sekretarka może nagrać wiadomość głosową.

Jeżeli pojawi się problem podczas konfiguracji drukarki do pracy z opcjonalnym sprzętem, skontaktuj się z lokalnym dostawcą usług lub sprzedawcą w celu uzyskania pomocy.

Współdzielona linia głosowa/faksowa z modemem komputerowym DSL/ADSL i automatyczną sekretarką

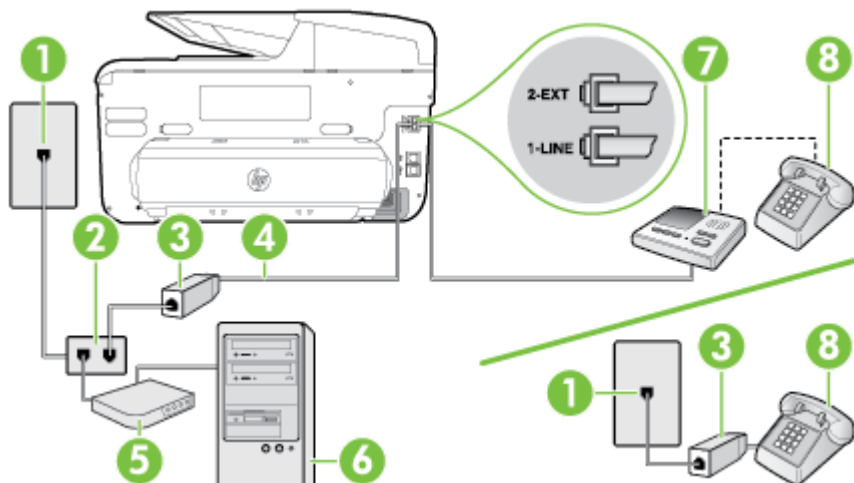

1	Ścienne gniazdko telefoniczne
2	Rozdzielacz równoległy
3	Filtr DSL/ADSL
4	Przewód telefoniczny dostarczony z drukarką podłączony do portu 1-LINE z tyłu drukarki Konieczne może być podłączenie dołączonego przewodu telefonicznego do dostarczonego adaptera dla danego kraju/regionu.
5	Modem DSL/ADSL
6	Komputer
7	Automatyczna sekretarka
8	Telefon (opcjonalnie)

 **Uwaga** Niezbędny jest zakup rozdzielacza równoległego. Rozdzielacz równoległy ma jedno gniazdo RJ-11 z przodu i dwa gniazda RJ-11 z tyłu. Nie używaj 2-liniowego rozdzielacza telefonicznego, rozdzielacza szeregowego lub równoległego, który ma dwa porty RJ-11 z przodu i wtyczkę z tyłu.



Konfiguracja drukarki do pracy z komputerowym modemem DSL/ADSL

1. Zamów filtr DSL/ADSL u dostawcy usług DSL/ADSL.

 **Uwaga** Telefony podłączone w inny sposób do tej samej domowej lub firmowej linii telefonicznej z usługą DSL/ADSL powinny być podłączone do dodatkowych filtrów DSL/ADSL, w przeciwnym razie podczas połączeń głosowych będzie słychać zakłócenia.

2. Korzystając z kabla telefonicznego dostarczonego wraz z drukarką, podłącz jeden koniec do filtra DSL/ADSL, a drugi koniec do portu oznaczonego jako 1-LINE z tyłu drukarki.

 **Uwaga** Konieczne może być podłączenie dołączonego przewodu telefonicznego do dostarczonego adaptera dla danego kraju/regionu.

Jeśli drukarka nie zostanie podłączona do filtra DSL/ADSL przy użyciu dostarczonego kabla, faksowanie może być niemożliwe. Ten specjalny przewód telefoniczny różni się od przewodów telefonicznych, które mogą być już dostępne w domu lub w biurze.

3. Podłącz filtr DSL/ADSL do rozdzielacza.
4. Odłącz automatyczną sekretarkę od ściennego gniazdka telefonicznego i podłącz ją do portu oznaczonego jako 2-EXT z tyłu drukarki.

 **Uwaga** Jeżeli nie podłączysz automatycznej sekretarki bezpośrednio do drukarki, na automatycznej sekretarce mogą nagrać się dźwięki faksu nadawcy, a drukarka może nie odebrać faksu.

5. Podłącz modem DSL do rozdzielacza równoległego.
6. Podłącz rozdzielacz równoległy do ściennego gniazda telefonicznego.
7. Ustaw automatyczną sekretarkę tak, aby połączenia były odbierane po małej liczbie dzwonek.
8. Zmień ustawienie **Dzwon. do odebr.** w drukarce na maksymalną liczbę dzwonek obsługiwaną przez drukarkę.

 **Uwaga** Maksymalna liczba dzwonek zależy od kraju/regionu.

9. Uruchom test faksu.

Kiedy telefon dzwoni, automatyczna sekretarka odpowie po określonej liczbie dzwonek, a następnie odtworzy nagrane powitanie. Drukarka monitoruje rozmowę, „nasłuchując” dźwięków faksu. Jeśli drukarka wykryje sygnał faksu przychodzącego, to wyśle sygnał faksu i odbierze faks. W przypadku braku tonów faksowania, drukarka przestaje monitorować linię i automatyczna sekretarka może nagrać wiadomość głosową.

Jeśli tej samej linii telefonicznej używasz do połączeń głosowych, wysyłania faksów i korzystania z modemu DSL, wykonaj następujące kroki, aby skonfigurować faks.

Jeżeli pojawi się problem podczas konfiguracji drukarki do pracy z opcjonalnym sprzętem, skontaktuj się z lokalnym dostawcą usług lub sprzedawcą w celu uzyskania pomocy.

Przypadek K: Współdzielona linia głosowa/faksu z modemem komputerowym i pocztą głosową

Jeżeli połączenia głosowe i fakсы są odbierane na tej samej linii, podłączony jest do niej modem komputerowy i korzystasz z usługi poczty głosowej operatora telefonicznego, ustaw drukarkę zgodnie z opisem w tej części.

- Uwaga** Jeśli do odbierania połączeń faksowych używana jest linia z usługą poczty głosowej, nie można odbierać faksów w sposób automatyczny. Faksy trzeba odbierać ręcznie. Oznacza to, że konieczna jest obecność użytkownika, który osobiście odbiera przychodzące połączenia faksowe. Jeśli zamiast tego chcesz odbierać faksy automatycznie, skontaktuj się z operatorem sieci telefonicznej, aby wykupić usługę dzwonienia dystynktywnego lub założyć oddzielną linię telefoniczną dla faksowania.

Ponieważ modem komputerowy korzysta z tej samej linii, co drukarka, nie jest możliwe równoczesne używanie modemu i drukarki. Nie można na przykład wysyłać faksów z drukarki, jeśli korzystasz z modemu do wysyłania poczty albo korzystania z Internetu.

Istnieją dwa różne sposoby skonfigurowania drukarki do pracy z komputerem, w zależności od liczby portów telefonicznych w komputerze. Przed rozpoczęciem należy sprawdzić, czy komputer ma jedno czy dwa gniazda telefoniczne.

- Jeżeli komputer ma tylko jedno gniazdo telefoniczne, musisz zakupić rozdzielacz równoległy, taki jak na rysunku. (Rozdzielacz równoległy ma jeden port RJ-11 z przodu i dwa porty RJ-11 z tyłu. Nie używaj dwuliniowego rozdzielacza telefonicznego, rozdzielacza szeregowego lub równoległego, który ma dwa porty RJ-11 z przodu i wtyczkę z tyłu.)

Przykład rozdzielacza równoległego



- Jeżeli komputer ma dwa gniazda telefoniczne, skonfiguruj drukarkę tak, jak opisano poniżej:

Widok drukarki z tyłu

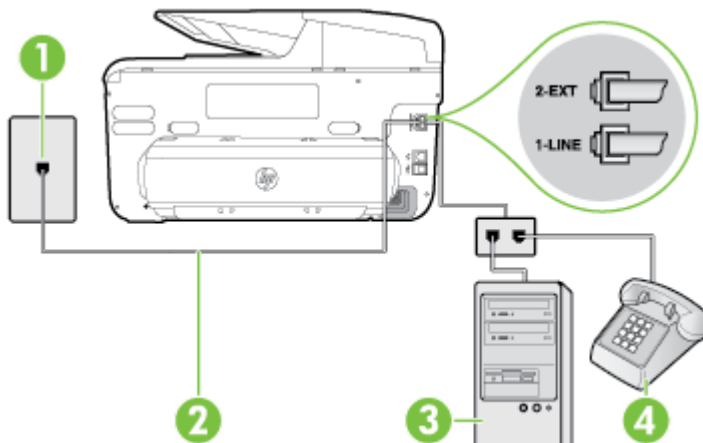

1	Ścienne gniazdko telefoniczne
2	Użyj kabla telefonicznego dostarczonego wraz z drukarką do podłączenia go do portu 1-LINE Konieczne może być podłączenie dołączonego przewodu telefonicznego do dostarczonego adaptera dla danego kraju/regionu.

3	Komputer z modemem
4	Telefon

Konfiguracja drukarki do pracy na tej samej linii telefonicznej, do której jest podłączony komputer z dwoma gniazdami telefonicznymi

1. Wyjmij biały wtyk z portu oznaczonego jako 2-EXT z tyłu drukarki.
2. Znajdź kabel telefoniczny łączący komputer (modem) ze ściennym gniazdem telefonicznym. Odłącz kabel od ściennego gniazda telefonicznego i podłącz go do portu oznaczonego jako 2-EXT z tyłu drukarki.
3. Podłącz telefon do gniazda OUT (wyjście) z tyłu modemu.
4. Korzystając z kabla telefonicznego dostarczonego wraz z drukarką, podłącz jeden koniec do ściennego gniazda telefonicznego, a następnie podłącz drugi koniec do portu oznaczonego jako 1-LINE z tyłu drukarki.



Uwaga Konieczne może być podłączenie dołączonego przewodu telefonicznego do dostarczonego adaptera dla danego kraju/regionu.

Jeśli drukarka nie zostanie podłączona do ściennego gniazda telefonicznego przy użyciu dostarczonego kabla, faksowanie może być niemożliwe. Ten specjalny przewód telefoniczny różni się od przewodów telefonicznych, które mogą być już dostępne w domu lub w biurze.

5. Jeśli oprogramowanie modemu jest skonfigurowane na potrzeby automatycznego odbierania faksów w komputerze, należy wyłączyć to ustawienie.



Uwaga Jeżeli ustawienie automatycznego odbierania faksów nie zostanie wyłączone w oprogramowaniu modemu, drukarka nie może odbierać faksów.

6. Wyłącz ustawienie **Odbieranie automatyczne**.

7. Uruchom test faksu.

Obecność użytkownika jest konieczna, aby osobiście odebrać połączenia przychodzące lub gdy drukarka nie może odebrać faksów.

Jeżeli pojawi się problem podczas konfiguracji drukarki do pracy z opcjonalnym sprzętem, skontaktuj się z lokalnym dostawcą usług lub sprzedawcą w celu uzyskania pomocy.

Konfiguracja faksu szeregowego

Dodatkowe informacje na temat konfiguracji drukarki do obsługi faksów za pośrednictwem telefonicznego systemu szeregowego w różnych krajach i regionach można znaleźć na odpowiednich stronach internetowych dotyczących konfiguracji faksu.

Austria	www.hp.com/at/faxconfig
Niemcy	www.hp.com/de/faxconfig
Szwajcaria (region francuskojęzyczny)	www.hp.com/ch/fr/faxconfig
Szwajcaria (region niemieckojęzyczny)	www.hp.com/ch/de/faxconfig
Wielka Brytania	www.hp.com/uk/faxconfig
Finlandia	www.hp.fi/faxconfig
Dania	www.hp.dk/faxconfig
Szwecja	www.hp.se/faxconfig

(ciąg dalszy)

Norwegia	www.hp.no/faxconfig
Holandia	www.hp.nl/faxconfig
Belgia (j. holenderski)	www.hp.be/nl/faxconfig
Belgia (j. francuski)	www.hp.be/fr/faxconfig
Portugalia	www.hp.pt/faxconfig
Hiszpania	www.hp.es/faxconfig
Francja	www.hp.com/fr/faxconfig
Irlandia	www.hp.com/ie/faxconfig
Włochy	www.hp.com/it/faxconfig

Testowanie ustawień faksu

Możesz przetestować konfigurację faksu, by sprawdzić stan drukarki i upewnić się, że jest prawidłowo skonfigurowana do faksowania. Przeprowadź ten test po zakończeniu konfiguracji drukarki do faksowania. Test wykonuje następujące czynności:

- Sprawdzenie sprzętu.
- Sprawdzenie, czy do drukarki podłączony jest prawidłowy rodzaj kabla telefonicznego.
- Sprawdzenie, czy kabel telefoniczny jest podłączony do właściwego portu.
- Sprawdzenie sygnału wybierania.
- Sprawdzenie aktywnej linii telefonicznej.
- Sprawdzenie stanu połączenia linii telefonicznej

Drukarka drukuje raport z wynikami testu. Jeśli test się nie powiedzie, przejrzyj raport w poszukiwaniu informacji o sposobie rozwiązania problemu i wykonaj test ponownie.

Testowanie konfiguracji faksu za pomocą panelu sterowania

1. Skonfiguruj drukarkę do faksowania, zgodnie z instrukcjami konfiguracji dotyczącymi konkretnego domu lub biura.
2. Przed rozpoczęciem testu sprawdź, czy zainstalowano pojemniki z tuszem i czy załadowano papier o właściwym formacie do podajnika wejściowego.
3. Na panelu sterowania drukarki dotknij  (Strzałka w prawo), a następnie wybierz opcję **Konfiguracja**.
4. Wybierz opcję **Narzędzia**, a następnie wybierz opcję **Uruchom test faksu**. Drukarka wyświetli stan testu na wyświetlaczu i wydrukuje raport.
5. Przejrzyj raport.
 - Jeżeli test zakończył się powodzeniem, a problemy z faksowaniem nadal występują, sprawdź, czy ustawienia faksowania wymienione w raporcie są poprawne. Niewypełnione lub nieprawidłowe ustawienie faksu może powodować problemy z faksowaniem.
 - Jeśli test się nie powiedzie, przejrzyj raport w celu uzyskania dalszych informacji o sposobie rozwiązania wykrytych problemów.

D Konfiguracja sieci

Możesz zarządzać ustawieniami sieciowymi drukarki poprzez panel sterowania zgodnie z opisem w następnym rozdziale. Dodatkowo, zaawansowane ustawienia dostępne są we wbudowanym serwerze internetowym, narzędziu konfiguracji i sprawdzania stanu, które jest dostępne poprzez przeglądarkę internetową za pomocą istniejącego połączenia sieciowego z drukarką. Aby uzyskać więcej informacji, zob. [Wbudowany serwer internetowy](#).

W tym rozdziale opisano następujące zagadnienia:

- [Zmiana podstawowych ustawień sieciowych](#)
- [Zmiana zaawansowanych ustawień sieciowych](#)
- [Konfiguracja drukarki do komunikacji bezprzewodowej](#)
- [Odinstalowanie i ponowna instalacja oprogramowania HP](#)

Zmiana podstawowych ustawień sieciowych

Opcje panelu sterowania umożliwiają konfigurację i zarządzanie połączeniem bezprzewodowym i przeprowadzanie różnych zadań związanych z zarządzaniem siecią. Obejmuje to sprawdzanie ustawień sieciowych, przywracanie ustawień domyślnych sieci, włączanie i wyłączenie nadajnika radiowego oraz zmianę ustawień sieci.

W tym rozdziale opisano następujące zagadnienia:

- [Przeglądanie i drukowanie ustawień sieciowych](#)
- [Włączanie i wyłączenie nadajnika radiowego](#)

Przeglądanie i drukowanie ustawień sieciowych

Na panelu sterowania drukarki lub w oprogramowaniu HP możesz wyświetlić podsumowanie ustawień sieciowych. Możesz wydrukować bardziej szczegółową stronę konfiguracji sieci, zawierającą listę wszystkich ważnych ustawień sieciowych, takich jak adres IP, szybkość połączenia, DNS i mDNS. Aby uzyskać więcej informacji, zob. [Znaczenie strony konfiguracji sieci](#).

Włączanie i wyłączenie nadajnika radiowego

Nadajnik radiowy jest domyślnie włączony, co potwierdza niebieska kontrolka z przodu drukarki. Aby urządzenie było podłączone do sieci bezprzewodowej, nadajnik musi być włączony. Jeśli jednak drukarka jest podłączona do sieci Ethernet albo korzystasz tylko z połączenia USB, nadajnik nie jest potrzebny.

1. Dotknij  (Strzałka w prawo) i pozycji **Konfiguracja**, a następnie dotknij opcji **Sieć**.
2. Dotknij opcji **Bezprzewodowa**, a następnie dotknij opcji **Włącz**, aby włączyć nadajnik, lub **Wyłącz**, aby go wyłączyć.

Aby uzyskać informacje na temat podłączania drukarki do sieci bezprzewodowej, zobacz [Konfiguracja drukarki do komunikacji bezprzewodowej](#). Nadajnik jest automatycznie włączany, gdy do podłączenia drukarki do sieci bezprzewodowej używany jest Kreator konfiguracji łącza bezprzewodowego.

Zmiana zaawansowanych ustawień sieciowych

 **Przeostroga** Dla wygody użytkownika udostępniono ustawienia sieciowe. Mimo to niektóre ustawienia (takie jak szybkość łącza, adres IP, brama domyślna i ustawienia zapory) powinny być zmieniane tylko przez zaawansowanych użytkowników.

W tym rozdziale opisano następujące zagadnienia:

- [Ustawianie prędkości łącza](#)
- [Sprawdzanie ustawień IP](#)

- [Zmiana ustawień IP](#)
- [Konfiguracja ustawień zapory drukarki](#)
- [Resetowanie ustawień sieciowych](#)

Ustawianie prędkości łącza

Możesz zmienić prędkość, z jaką dane są przekazywane w sieci. Domyślną opcją jest **Automatycznie**.

1. Dotknij  (Strzałka w prawo) i pozycji **Konfiguracja**, a następnie dotknij opcji **Sieć**.
2. Dotknij opcji **Konfiguracja zaawansowana**, a następnie **Szybkość łącza**.
3. Dotknij cyfry obok prędkości łącza odpowiadającej posiadanemu sprzętowi sieciowemu.

Sprawdzanie ustawień IP

Sprawdzanie adresu IP drukarki:

- Wydrukuj stronę konfiguracji sieci. Aby uzyskać więcej informacji, zob. [Znaczenie strony konfiguracji sieci](#).
– lub –
- Otwórz oprogramowanie HP (w systemie Windows), dwukrotnie kliknij **Szacowane poziomy tuszu** i kliknij kartę **Informacje o urządzeniu**. Adres IP znajduje się w sekcji **Informacje o sieci**.

Zmiana ustawień IP

Domyślnym ustawieniem IP jest **Automatycznie**, ustawiające automatycznie adres IP. Jeżeli jesteś użytkownikiem zaawansowanym, możesz ręcznie zmienić ustawienia, takie jak adres IP, maska podsieci lub domyślna brama.

 **Przeostroga** Uważaj podczas ręcznego ustawiania adresu IP. Jeśli wprowadzisz nieprawidłowy adres IP w trakcie instalacji, elementy sieciowe nie będą mogły połączyć się z drukarką.

1. Dotknij  (Strzałka w prawo) i opcji **Konfiguracja**, a następnie dotknij opcji **Sieć**.
2. Dotknij opcji **Konfiguracja zaawansowana**, a następnie dotknij pozycji **Ustawienia IP**.
3. Pojawi się komunikat ostrzegający, że zmiana adresu IP spowoduje usunięcie drukarki z sieci. Dotknij **OK**, aby kontynuować.
4. Opcja **Automatycznie** jest domyślnie wybrana. Aby zmienić ustawienia ręcznie, dotknij **Ręcznie**, a następnie wprowadź odpowiednie informacje w następujących ustawieniach:
 - **Adres IP**
 - **Maska podsieci**
 - **Brama domyślna**
 - **Adres DNS**
5. Wprowadź zmiany, a następnie dotknij **Gotowe**.

Konfiguracja ustawień zapory drukarki

Funkcje zapory zapewniają zabezpieczenia sieci IPv4 i IPv6. Zapora oferuje możliwość prostego kontrolowania uprawnień dostępu poszczególnych adresów IP.

 **Uwaga** Oprócz zapory w warstwie sieci drukarka wspiera również otwarty protokół SSL (Open Secure Sockets Layer) w warstwie transportu w celu obsługi bezpiecznych zastosowań klient-serwer, takich jak uwierzytelnianie typu klient-serwer i przeglądanie sieci Web przy użyciu protokołu HTTPS.

W celu włączenia zapory w drukarce należy skonfigurować regułę zapory dotyczącą określonego ruchu IP. Strony reguł zapory są dostępne za pośrednictwem wbudowanego serwera internetowego (EWS) i przeglądarki.

Skonfigurowana reguła jest nieaktywna do momentu kliknięcia przycisku **Zastosuj** we wbudowanym serwerze internetowym (EWS).

Tworzenie i używanie reguł zapory

Reguły zapory umożliwiają sterowanie ruchem IP. Reguły zapory umożliwiają zezwalanie na dostęp lub odrzucanie ruchu IP na podstawie adresów IP i rodzajów usług.

Maksymalnie można wprowadzić dziesięć reguł określających konkretne adresy hostów, usługi i powiązane z nimi działania, które mają zostać podjęte.

W tym rozdziale opisano następujące zagadnienia:

- [Tworzenie reguły zapory](#)
- [Zmiana priorytetu reguł zapory](#)
- [Zmiana opcji zapory](#)
- [Resetowanie ustawień zapory](#)
- [Ograniczenia dotyczące reguł, szablonów i usług](#)

Tworzenie reguły zapory

Aby utworzyć regułę zapory, wykonaj następujące czynności:

1. Uruchom wbudowany serwer internetowy. Aby uzyskać więcej informacji, zob. [Wbudowany serwer internetowy](#).
2. Kliknij kartę **Ustawienia**, a następnie kliknij opcję **Reguły zapory**.
3. Kliknij **Nowy**, a następnie postępuj zgodnie z instrukcjami wyświetlanymi na ekranie.



Uwaga Po kliknięciu przycisku **OK** połączenie z wbudowanym serwerem internetowym (EWS) może zostać na krótko przerwane. Jeśli adres IP nie został zmieniony, połączenie z serwerem EWS zostanie przywrócone. Jeśli jednak adres IP uległ zmianie, należy połączyć się z serwerem EWS przy użyciu nowego adresu.

Zmiana priorytetu reguł zapory

Aby zmienić priorytet stosowania reguł zapory, wykonaj następujące czynności:

1. Uruchom wbudowany serwer internetowy. Aby uzyskać więcej informacji, zob. [Wbudowany serwer internetowy](#).
2. Kliknij kartę **Ustawienia**, a następnie kliknij opcję **Priorytet reguł zapory**.
3. Z listy **Pierwszeństwo reguł** wybierz priorytet stosowania reguły. Wartość 10 oznacza najwyższy priorytet, zaś 1 — najniższy.
4. Kliknij przycisk **Zastosuj**.

Zmiana opcji zapory

By zmienić opcje zapory drukarki, wykonaj następujące czynności:

1. Uruchom wbudowany serwer internetowy. Aby uzyskać więcej informacji, zob. [Wbudowany serwer internetowy](#).
2. Kliknij kartę **Ustawienia**, a następnie kliknij opcję **Opcje zapory**.
3. Zmień dowolne ustawienia, a następnie kliknij **Zastosuj**.



Uwaga Po kliknięciu przycisku **Zastosuj** połączenie z wbudowanym serwerem internetowym (EWS) może zostać na krótko przerwane. Jeśli adres IP nie został zmieniony, połączenie z serwerem EWS zostanie przywrócone. Jeśli jednak adres IP uległ zmianie, należy połączyć się z serwerem EWS przy użyciu nowego adresu.

Resetowanie ustawień zapory

Aby przywrócić fabryczne ustawienia zapory, należy zresetować ustawienia sieciowe drukarki.

Aby uzyskać więcej informacji, zob. [Resetowanie ustawień sieciowych](#).

Ograniczenia dotyczące reguł, szablonów i usług

Podczas tworzenia reguł zapory należy pamiętać o następujących ograniczeniach dotyczących reguł, szablonów i usług.

Pozycja	Ograniczenie
Maksymalna liczba reguł.	11 (jedna domyślna reguła)
Maksymalna liczba szablonów adresów.	12
Maksymalna liczba szablonów adresów zdefiniowanych przez użytkownika.	5
Maksymalna liczba usług, które można dodać do szablonu usługi zdefiniowanego przez użytkownika. Uwaga Wstępnie zdefiniowany szablon Wszystkie usługi nie podlega temu ograniczeniu i uwzględnia wszystkie usługi obsługiwane przez serwer druku.	40
Maksymalna liczba usług, które można dodać do reguły. W przypadku danej reguły można dodać tylko jeden szablon adresu i jeden szablon usługi.	40
Maksymalna liczba szablonów usług, które można dodać do reguły.	9
Maksymalna liczba niestandardowych szablonów usług zdefiniowanych przez użytkownika.	5

Resetowanie ustawień sieciowych

Aby zresetować hasło administratora i ustawienia sieciowe, wykonaj następujące czynności:

1. Na panelu sterowania drukarki dotknij  (Strzałka w prawo), dotknij pozycji **Konfiguracja**, a następnie dotknij opcji **Sieć**.
2. Dotknij opcji **Przywróć ustawienia domyślne sieci**, a następnie wybierz **Tak**. Pojawi się komunikat z informacją, że przywrócono domyślne ustawienia sieciowe.

 **Uwaga** Wydrukuj stronę konfiguracji sieci i sprawdź, czy ustawienia sieciowe zostały zresetowane. Aby uzyskać więcej informacji, zob. [Znaczenie strony konfiguracji sieci](#).

Uwaga Zresetowanie ustawień sieciowych drukarki powoduje także zresetowanie ustawień zapory drukarki. Więcej informacji na temat konfigurowania ustawień zapory drukarki można znaleźć w części [Konfiguracja ustawień zapory drukarki](#).

Konfiguracja drukarki do komunikacji bezprzewodowej

Możesz skonfigurować komunikację bezprzewodową w drukarce.

W tym rozdziale opisano następujące zagadnienia:

- [Przed rozpoczęciem](#)
- [Konfiguracja drukarki w sieci bezprzewodowej](#)
- [Zmiana typu połączenia](#)
- [Testowanie połączenia bezprzewodowego](#)

- [Wskazówki dotyczące zapewnienia zabezpieczeń sieci bezprzewodowej](#)
 - [Wskazówki dotyczące ograniczania interferencji w sieci bezprzewodowej](#)
-

 **Uwaga** W przypadku problemów z podłączeniem drukarki zobacz [Rozwiązywanie problemów z siecią bezprzewodową](#).

 **Wskazówka** Więcej informacji na temat bezprzewodowego konfigurowania i używania drukarki można znaleźć w witrynie HP Wireless Printing Center (www.hp.com/go/wirelessprinting).

Przed rozpoczęciem

Przed rozpoczęciem konfiguracji połączenia bezprzewodowego sprawdź:

- Czy drukarka nie jest podłączona do sieci za pomocą kabla sieciowego.
- Czy sieć bezprzewodowa jest skonfigurowana i działa prawidłowo.
- Czy drukarka i komputery, które jej używają, znajdują się w tej samej sieci (podsieci).

Podczas podłączania drukarki może zostać wyświetlony monit od wprowadzenie nazwy sieci bezprzewodowej (SSID) i hasła:

- SSID to nazwa sieci bezprzewodowej.
- Hasło sieci bezprzewodowej uniemożliwia innym osobom podłączenie się z siecią bezprzewodową bez zezwolenia. Zależnie od wymaganego poziomu zabezpieczenia, sieć bezprzewodowa może wykorzystywać klucz WEP lub hasło WPA.

Jeśli nazwa sieci ani hasło zabezpieczające nie zostały zmienione od początkowej konfiguracji sieci bezprzewodowej, możesz znaleźć je z tyłu routera bezprzewodowego.

Jeśli nie możesz odnaleźć nazwy sieci lub klucza zabezpieczającego i nie pamiętasz tych informacji, skorzystaj z dokumentacji dostępnej dla komputera lub routera bezprzewodowego.

Jeśli wciąż nie możesz odnaleźć tych informacji, skontaktuj się z administratorem sieci lub osobą, która skonfigurowała sieć bezprzewodową.

 **Wskazówka** Jeśli korzystasz z komputera z systemem Windows, firma HP udostępnia narzędzie Print and Scan Doctor firmy HP, które może pomóc w uzyskaniu tych informacji dla niektórych systemów. Aby skorzystać z tego narzędzia, odwiedź Centrum drukowania bezprzewodowego HP (www.hp.com/go/wirelessprinting) (w chwili obecnej narzędzie może nie być dostępne we wszystkich językach).

Konfiguracja drukarki w sieci bezprzewodowej

Aby skonfigurować drukarkę w sieci bezprzewodowej, użyj jednej z następujących metod:

- Konfigurowanie drukarki przy użyciu oprogramowania drukarki HP
 - Konfigurowanie drukarki przy użyciu Kreatora konfiguracji łącza bezprzewodowego
 - Konfigurowanie drukarki przy użyciu funkcji Wi-Fi Protected Setup (WPS)
 - Konfigurowanie drukarki przy użyciu wbudowanego serwera internetowego (EWS)
-

 **Uwaga** Jeśli drukarka była już używana z innym rodzajem połączenia, np. USB, postępuj zgodnie z instrukcjami w części [Zmiana typu połączenia](#), aby skonfigurować urządzenie w sieci bezprzewodowej.

Konfigurowanie drukarki przy użyciu oprogramowania drukarki HP

Poza włączeniem ważnych funkcji urządzenia oprogramowanie dostarczone wraz z drukarką HP umożliwia konfigurację komunikacji bezprzewodowej.

Jeśli drukarka była już używana z innym rodzajem połączenia, np. USB, postępuj zgodnie z instrukcjami w części [Zmiana typu połączenia](#), aby skonfigurować urządzenie w sieci bezprzewodowej.

Konfigurowanie drukarki przy użyciu Kreatora konfiguracji łącza bezprzewodowego

Kreator konfiguracji sieci bezprzewodowej zapewnia prostą metodę konfiguracji połączenia bezprzewodowego i zarządzania nim z panelu sterowania drukarki.

1. Przeprowadź montaż drukarki. Patrz dostarczony z drukarką podręcznik czynności wstępnych lub plakat instalacyjny.
2. Na panelu sterowania drukarki dotknij  (Strzałka w prawo), dotknij pozycji **Konfiguracja**, a następnie dotknij opcji **Sieć**.
3. Dotknij opcji **Kreator konfiguracji łącza bezprzewodowego**, a następnie wybierz **OK**.
4. Postępuj zgodnie z instrukcjami na wyświetlaczu, aby zakończyć instalację.
5. Po zakończeniu instalacji sieciowe sterowniki drukarki można zainstalować, otwierając folder **HP** drukarki w sekcji **Wszystkie programy** i klikając opcje **Konfiguracja drukarki i oprogramowanie** oraz **Podłącz nową drukarkę**.



Uwaga Jeśli nie możesz odnaleźć nazwy sieci bezprzewodowej (SSID) i hasła bezprzewodowego (hasła WPA, klucza WEP), patrz [Przed rozpoczęciem](#).

Konfigurowanie drukarki przy użyciu funkcji Wi-Fi Protected Setup (WPS)

Funkcja Wi-Fi Protected Setup (WPS) umożliwia szybkie skonfigurowanie drukarki w sieci bezprzewodowej bez konieczności wprowadzania nazwy (SSID), hasła (WPA lub klucza WEP) lub innych ustawień sieci bezprzewodowej.



Uwaga Korzystaj z WPS tylko wtedy, gdy sieć wykorzystuje szyfrowanie danych WPA. Jeśli sieć bezprzewodowa korzysta z WEP lub nie używasz żadnego szyfrowania, użyj jedną z pozostałych metod dostępnych w tej części w celu skonfigurowania drukarki w sieci bezprzewodowej.

Uwaga Aby skorzystać z WPS, upewnij się czy router bezprzewodowy lub bezprzewodowy punkt dostępowy obsługują WPS. Routery z obsługą funkcji WPS często są wyposażone w przycisk  (WPS) lub oznaczony jako WPS.

Drukarkę można skonfigurować za pomocą funkcji WPS przy użyciu następujących metod:

- Metoda naciśnięcia przycisku (Push Button): Użyj przycisku  (WPS) lub WPS na routerze, jeśli jest dostępny.
- Metoda PIN: Wprowadź PIN utworzony przez drukarkę w oprogramowaniu konfiguracyjnym routera.

Podłączanie drukarki przy użyciu metody naciśnięcia przycisku

1. Na panelu sterowania drukarki dotknij  (Strzałka w prawo), dotknij pozycji **Konfiguracja**, a następnie dotknij opcji **Sieć**.
2. Dotknij opcji **Wi-Fi Protected Setup** i postępuj zgodnie z instrukcjami wyświetlanymi na ekranie.
3. Po wyświetleniu monitu dotknij opcji **Naciśnięcie przycisku**.
4. Naciśnij i przytrzymaj przez 3 sekundy przycisk WPS na routerze lub punkcie dostępu bezprzewodowego.
Odczekaj około 2 minut. Jeśli podłączanie drukarki zakończy się powodzeniem, lampka przestanie migać, ale nadal będzie świecić.
5. Po zakończeniu instalacji sieciowe sterowniki drukarki można zainstalować, otwierając folder **HP** drukarki w sekcji **Wszystkie programy** i klikając opcje **Konfiguracja drukarki i oprogramowanie** oraz **Podłącz nową drukarkę**.

Podłączanie drukarki przy użyciu metody kodu PIN

1. Na panelu sterowania drukarki dotknij  (Strzałka w prawo), dotknij pozycji **Konfiguracja**, a następnie dotknij opcji **Sieć**.
Kod PIN funkcji WPS jest podany u dołu strony.
2. Dotknij opcji **Wi-Fi Protected Setup** i postępuj zgodnie z instrukcjami wyświetlanymi na ekranie.
3. Gdy pojawi się komunikat, dotknij **PIN**.
Na wyświetlaczu pojawi się kod PIN funkcji WPS.
4. Otwórz program narzędziowy lub oprogramowanie do konfiguracji routera lub punktu dostępu bezprzewodowego, a następnie wprowadź kod PIN funkcji WPS.

 **Uwaga** Więcej informacji na temat korzystania z narzędzia konfiguracji można znaleźć w dokumentacji dołączonej do routera lub punktu dostępu bezprzewodowego.

Odczekaj około 2 minut. Jeśli podłączanie drukarki zakończy się powodzeniem, lampka przestanie migać, ale nadal będzie świecić.

5. Po zakończeniu instalacji sieciowe sterowniki drukarki można zainstalować, otwierając folder **HP** drukarki w sekcji **Wszystkie programy** i klikając opcje **Konfiguracja drukarki i oprogramowanie** oraz **Podłącz nową drukarkę**.

Konfigurowanie drukarki przy użyciu wbudowanego serwera internetowego (EWS)

Jeżeli drukarka została podłączona do sieci, komunikację bezprzewodową można także skonfigurować z poziomu wbudowanego serwera internetowego (EWS).

1. Otwórz serwer EWS. Aby uzyskać więcej informacji, zob. [Wbudowany serwer internetowy](#).
2. Na karcie **Strona główna** w polu **Konfiguracja** kliknij opcję **Kreator konfiguracji łącza bezprzewodowego**.
3. Postępuj zgodnie z instrukcjami wyświetlanymi na ekranie.
4. Po zakończeniu instalacji sieciowe sterowniki drukarki można zainstalować, otwierając folder **HP** drukarki w sekcji **Wszystkie programy** i klikając opcje **Konfiguracja drukarki i oprogramowanie** oraz **Podłącz nową drukarkę**.

 **Wskazówka** Możesz skonfigurować komunikację bezprzewodową wprowadzając lub zmieniając poszczególne ustawienia bezprzewodowe. Aby zmienić te ustawienia, na karcie **Sieć** kliknij **Zaawansowane** w części **Bezprzewodowa (802.11)** z lewej, zmień ustawienia bezprzewodowe i kliknij **Zastosuj**.

Zmiana typu połączenia

Po zainstalowaniu oprogramowania HP i podłączeniu drukarki do komputera lub sieci możesz użyć oprogramowania HP do zmiany typu połączenia (na przykład z USB na bezprzewodowe).

 **Uwaga** Jeśli zmieniasz na połączenie przewodowe, upewnij się, że kabel Ethernet nie jest podłączony do drukarki. Podłączenie do drukarki kabla Ethernet spowoduje wyłączenie funkcji komunikacji bezprzewodowej.

Może zostać wyświetlony monit o czasowe podłączenie kabla USB na potrzeby konfiguracji.

Zmiana z połączenia Ethernet na połączenie bezprzewodowe

1. Na panelu sterowania drukarki dotknij  (Strzałka w prawo), dotknij pozycji **Konfiguracja**, a następnie dotknij opcji **Sieć**.
2. Dotknij opcji **Bezprzewodowa**, dotknij pozycji **Kreator konfigur. łącza bezprzew.**, a następnie dotknij przycisku **OK**.
3. Postępuj zgodnie z instrukcjami na wyświetlaczu, aby zakończyć instalację.



Uwaga Jeśli nie możesz odnaleźć nazwy sieci bezprzewodowej (SSID) i hasła bezprzewodowego (hasła WPA, klucza WEP), patrz Przed rozpoczęciem.

Zmiana z połączenia USB na połączenie bezprzewodowe

Aby to zrobić, wykonaj stosowne czynności dla danego systemu operacyjnego.

Windows

1. Na pulpicie komputera kliknij **Start**, wybierz opcję **Programy** lub **Wszystkie programy**, kliknij opcję **HP**, kliknij folder drukarki, a następnie kliknij opcję **Konfiguracja i oprogramowanie drukarki**.
- LUB -
Na ekranie **Start** kliknij opcję **Konfiguracja i oprogramowanie drukarki**.
2. Kliknij **Zmień drukarkę USB na bezprzewodową**.
3. Postępuj zgodnie z instrukcjami na wyświetlaczu, aby zakończyć instalację.

Mac OS X

1. Otwórz **HP Utility**. Aby uzyskać więcej informacji, zob. HP Utility (Mac OS).
2. Kliknij ikonę **Aplikacje** na pasku narzędzi HP Utility.
3. Kliknij dwukrotnie **Asystent konfiguracji HP** i postępuj zgodnie z instrukcjami na ekranie.

Zmiana z połączenia bezprzewodowego na połączenie USB lub Ethernet

Aby zmienić połączenie bezprzewodowe na połączenie USB lub Ethernet, podłącz kabel USB lub Ethernet do drukarki.



Uwaga Jeśli korzystasz z komputera z systemem Mac OS X, dodaj drukarkę do kolejki drukowania. Kliknij w obszarze dokowania opcję **Preferencje systemowe**, kliknij opcję **Drukowanie i faksowanie** lub **Drukowanie i skanowanie** w sekcji **Sprzęt**, kliknij przycisk + i wybierz drukarkę.

Testowanie połączenia bezprzewodowego

Wydrukuj stronę testu sieci bezprzewodowej, aby uzyskać informacje na temat połączenia bezprzewodowego drukarki. Strona testu sieci bezprzewodowej zawiera informacje na temat stanu drukarki, adresu sprzętowego (MAC) i adresu IP. Jeśli drukarka jest podłączona do sieci, strona testowa podaje informacje na temat ustawień sieciowych.

Drukowanie strony testu sieci bezprzewodowej

1. Na panelu sterowania drukarki dotknij  (Strzałka w prawo), dotknij pozycji **Konfiguracja**, a następnie dotknij opcji **Sieć**.
2. Dotknij opcji **Bezprzewodowe**, a następnie dotknij opcji **Drukuj test sieci bezprzewodowej**.

Wskazówki dotyczące zapewnienia zabezpieczeń sieci bezprzewodowej

Poniższe informacje ułatwiają zabezpieczenie sieci i drukarki bezprzewodowej przed nieautoryzowanym dostępem.

Więcej informacji można znaleźć się na stronie www.hp.com/go/wirelessprinting.

W tym rozdziale opisano następujące zagadnienia:

- [Przegląd ustawień zabezpieczeń](#)
- [Dodawanie adresów sprzętowych do routera bezprzewodowego \(filtrowanie adresów MAC\)](#)
- [Inne wskazówki dotyczące zabezpieczeń sieci bezprzewodowej](#)

Przegląd ustawień zabezpieczeń

W celu poprawy zabezpieczeń sieci bezprzewodowej i zapobiegania nieautoryzowanemu dostępowi drukarka obsługuje wiele rodzajów uwierzytelniania sieciowego, w tym WEP, WPA i WPA2.

- **WEP:** Zapewnia bezpieczeństwo, ponieważ szyfruje dane przesyłane za pomocą fal radiowych między dwoma urządzeniami bezprzewodowymi. Urządzenia połączone w sieci korzystającej ze standardu WEP używają do szyfrowania danych klucza WEP. Jeśli sieć korzysta ze standardu szyfrowania WEP, trzeba znać jego klucz(e).
- **WPA:** Zwiększa poziom ochrony danych przesyłanych bezprzewodowo i kontrolę dostępu do istniejących i przyszłych sieci bezprzewodowych. Rozwiązuje także wszystkie znane problemy ze standardem szyfrowania WEP, oryginalnym mechanizmem zabezpieczeń w standardzie 802.11. W protokole WPA wykorzystywany jest protokół TKIP (Temporal Key Integrity Protocol) do szyfrowania oraz uwierzytelnianie 802.1X za pomocą jednego z dostępnych dzisiaj standardowych typów protokołu EAP (Extensible Authentication Protocol).
- **WPA2:** Zapewnia korporacyjnym i prywatnym użytkownikom sieci bezprzewodowych wysoki poziom zabezpieczenia, dzięki czemu tylko autoryzowani użytkownicy mogą uzyskać dostęp do sieci bezprzewodowej. WPA2 udostępnia standard AES (Advanced Encryption Standard). AES jest zdefiniowany w CCM (Counter cipher-block chaining mode) i obsługuje IBSS (Independent Basic Service Set), zapewniając bezpieczeństwo pomiędzy klienckimi stacjami roboczymi działającymi przez połączenie bezprzewodowe bez routera bezprzewodowego (takiego jak router bezprzewodowy Linksys czy stacja bazowa Apple AirPort).

Dodawanie adresów sprzętowych do routera bezprzewodowego (filtrowanie adresów MAC)

Filtrowanie MAC jest to funkcja zabezpieczeń, w której router lub punkt dostępu bezprzewodowego jest skonfigurowany z użyciem listy adresów sprzętowych (znanych też jako adresy MAC) urządzeń, które mają prawo dostępu do sieci za pośrednictwem routera.

W przypadku filtrowania adresów sprzętowych przez router adres sprzętowy drukarki musi znajdować się na liście akceptowanych adresów routera. Jeśli router nie posiada adresu drukarki próbującej uzyskać dostęp do sieci, wówczas router odmawia drukarce dostępu do sieci.

 **Przeostroga** Metoda ta nie jest jednak zalecana, ponieważ adresy MAC mogą być łatwo odczytywane i fałszowane przez nieuprawnionych użytkowników spoza sieci.

Dodawanie adresów sprzętowych do routera lub punktu dostępu bezprzewodowego

1. Wydrukuj stronę konfiguracji i poszukaj adresu sprzętowego drukarki. Aby uzyskać więcej informacji, zob. [Znaczenie strony konfiguracji sieci](#).



Uwaga Drukarka posiada osobne adresy sprzętowe dla połączenia przewodowego i bezprzewodowego. Oba adresy sprzętowe znajdują się na stronie konfiguracji sieci drukarki.

2. Otwórz narzędzie konfiguracyjne routera bezprzewodowego lub bezprzewodowego punktu dostępowego i dodaj adres sprzętowy drukarki do listy zaakceptowanych adresów.



Uwaga Więcej informacji na temat korzystania z narzędzia konfiguracji można znaleźć w dokumentacji dołączonej do routera lub punktu dostępu bezprzewodowego.

Inne wskazówki dotyczące zabezpieczeń sieci bezprzewodowej

Aby zabezpieczyć sieć bezprzewodową, należy się kierować następującymi wskazówkami:

- Używaj haseł do sieci bezprzewodowej składających się z co najmniej 20 losowych znaków. Hasła WPA do sieci bezprzewodowej mogą składać się z maksymalnie 64 znaków.
- Należy unikać stosowania w hasłach wszelkich powszechnie używanych słów lub wyrażen, prostych sekwencji znaków (np. samych jedynek) i danych umożliwiających osobistą identyfikację. Zawsze używaj losowych ciągów, składających się z wielkich i małych liter, z cyfr i, jeśli to możliwe, ze znaków specjalnych, np. znaków interpunkcyjnych.
- Zmień domyślne hasło do sieci bezprzewodowej dostarczone przez producenta umożliwiające dostęp do punktu dostępu lub routera bezprzewodowego z uprawnieniami administratora. Niektóre routery umożliwiają również zmianę nazwy administratora.
- Jeśli to możliwe, wyłącz dostęp administratora przez sieć bezprzewodową. W takim przypadku w celu zmiany konfiguracji konieczne będzie nawiązanie połączenia z routerem za pośrednictwem sieci Ethernet.
- Jeśli to możliwe, wyłącz dostęp administratora przez Internet. Możesz użyć pulpitu zdalnego, aby nawiązać szyfrowane połączenie do komputera działającego za routerem i dokonać zmian w konfiguracji z lokalnego komputera, do którego masz dostęp przez Internet.
- Aby uniknąć przypadkowego łączenia z obcą siecią bezprzewodową, wyłącz ustawienie automatycznego łączenia z sieciami spoza listy preferowanych. Jest to wyłączone domyślnie w Windows XP.

Wskazówki dotyczące ograniczania interferencji w sieci bezprzewodowej

Korzystając z następujących wskazówek, można zmniejszyć ryzyko wystąpienia zakłóceń w sieci bezprzewodowej:

- Urządzenia bezprzewodowe należy ustawiać z dala od dużych metalowych obiektów (takich jak szafki katalogowe) i innych urządzeń generujących pole elektromagnetyczne (takich jak kuchnie mikrofalowe czy telefony bezprzewodowe), gdyż mogą one zakłócać sygnały radiowe.
- Urządzenia bezprzewodowe należy ustawiać z dala od dużych kamiennych konstrukcji i innych konstrukcji budowlanych, gdyż mogą one absorbować fale radiowe i zmniejszać moc sygnału.
- Punkt dostępu lub router bezprzewodowy należy umiejscowić w centralnym punkcie linii, z którego będą widoczne inne urządzenia bezprzewodowe działające w sieci.
- Należy zachować odpowiednią odległość między pracującymi w sieci urządzeniami bezprzewodowymi.

Odinstalowanie i ponowna instalacja oprogramowania HP

W przypadku niekompletnej instalacji lub w przypadku gdy przewód USB został podłączony przed pojawieniem się komunikatu instalatora oprogramowania HP, może zajść konieczność odinstalowania i ponownego zainstalowania oprogramowania HP dołączonego do drukarki. Zwykle usunięcie z komputera plików aplikacji drukarki nie jest wystarczające. Jedyny poprawny sposób odinstalowania oprogramowania polega na użyciu programu do odinstalowywania, dołączonego podczas instalacji oprogramowania HP.

- [Windows](#)
- [Mac OS X](#)

Windows

Odinstalowanie — sposób 1

1. Odłącz drukarkę od komputera. Nie podłączaj jej do komputera do czasu ponownej instalacji oprogramowania HP.
2. Na pulpicie komputera kliknij **Start**, wybierz **Programy** lub **Wszystkie programy**, kliknij **HP**, kliknij nazwę drukarki, a następnie **Odinstaluj**.
3. Postępuj zgodnie z instrukcjami wyświetlanymi na ekranie.
4. Po wyświetleniu zapytania, czy chcesz usunąć udostępnione pliki, kliknij **Nie**. W przypadku usunięcia tych plików korzystające z nich programy mogłyby nie działać prawidłowo.
5. Uruchom ponownie komputer.
6. Aby ponownie zainstalować oprogramowanie HP, włóż zawierający je dysk CD do napędu komputera i postępuj zgodnie z instrukcjami wyświetlanymi na ekranie.
7. Podłącz drukarkę do komputera na żądanie oprogramowania HP.
8. Naciśnij  (Zasilanie), aby włączyć drukarkę. Po podłączeniu drukarki i włączeniu zasilania trzeba czasem odczekać kilka minut na zakończenie działania mechanizmu Plug and Play.
9. Postępuj zgodnie z instrukcjami wyświetlanymi na ekranie.

Odinstalowanie — sposób 2

 **Uwaga** Z tej metody należy korzystać, jeżeli ikona **Odinstaluj** nie jest dostępna w menu Start systemu Windows.

1. Na pulpicie komputera kliknij **Start**, wybierz **Ustawienia**, kliknij **Panel sterowania**, a następnie kliknij **Dodaj/Usuń programy**.
- LUB -
Kliknij przycisk **Start**, następnie polecenie **Panel sterowania** i kliknij dwukrotnie polecenie **Programy i funkcje**.
2. Wybierz nazwę drukarki, a następnie kliknij **Zmień/usuń** lub **Odinstaluj/zmień**. Postępuj zgodnie z instrukcjami wyświetlanymi na ekranie.
3. Odłącz drukarkę od komputera.
4. Uruchom ponownie komputer.

 **Uwaga** Ważne jest, by odłączyć drukarkę przed ponownym uruchomieniem komputera. Nie podłączaj drukarki do komputera do czasu ponownej instalacji oprogramowania HP.

5. Włóż dysk HP Software CD do napędu CD komputera, a następnie uruchom program instalacyjny.
6. Postępuj zgodnie z instrukcjami wyświetlanymi na ekranie.

Mac OS X

Odinstalowanie w przypadku komputera Macintosh

1. Kliknij dwukrotnie ikonę **HP Uninstaller** (zlokalizowaną w folderze **Applications/Hewlett-Packard**), a następnie kliknij opcję **Kontynuuj**.
2. Wprowadź nazwę i hasło do konta administratora i kliknij przycisk **OK**.
3. Postępuj zgodnie z instrukcjami wyświetlanymi na ekranie.
4. Po zakończeniu działania programu **HP Uninstaller** uruchom ponownie komputer.

E Narzędzia zarządzania drukarką

W tym rozdziale opisano następujące zagadnienia:

- [Przybornik \(Windows\)](#)
- [HP Utility \(Mac OS\)](#)
- [Wbudowany serwer internetowy](#)
- [Funkcje zabezpieczeń urządzenia](#)

Przybornik (Windows)

Przybornik zapewnia informacje o konserwacji drukarki.

 **Uwaga** Przybornik można zainstalować z dysku CD z oprogramowaniem HP, jeśli komputer spełnia wymagania sprzętowe.

Otwórz Przybornik

1. Otwórz oprogramowanie drukarki. Aby uzyskać więcej informacji, zob. [Otwieranie oprogramowania drukarki \(w systemie Windows\)](#).
2. Na karcie **Drukowanie, skanowanie i faksowanie**, w sekcji **Drukowanie**, kliknij dwukrotnie opcję **Konserwuj drukarkę**.

HP Utility (Mac OS)

Narzędzie HP Utility udostępnia narzędzia umożliwiające konfigurowanie ustawień druku, kalibrowanie urządzenia, zamawianie materiałów eksploatacyjnych online i wyszukiwanie informacji pomocy technicznej w Internecie. Narzędzie HP Utility służy także do konfiguracji ustawień **Skanuj do komputera**. Można np. włączyć/wyłączyć funkcję **Skanuj do komputera** i skonfigurować zachowanie dla każdego skrótu skanowania.

 **Uwaga** Funkcje dostępne w narzędziu HP Utility zależą od wybranej drukarki. Ostrzeżenia i wskaźniki dotyczące poziomu tuszu służą jedynie jako informacje orientacyjne do celów związanych z planowaniem. Gdy pojawi się komunikat o niskim poziomie tuszu, postaraj się zaopatrzyć w zamienny pojemnik, by uniknąć opóźnień w drukowaniu. Do momentu wyświetlenia stosownego monitu nie trzeba wymieniać pojemników.

Otwórz HP Utility

Otwieranie narzędzia HP Utility

Kliknij dwukrotnie ikonę **HP Utility** zlokalizowaną w folderze **Applications/Hewlett-Packard**.

Wbudowany serwer internetowy

Gdy drukarka jest podłączona do sieci, można używać strony początkowej drukarki (wbudowanego serwera internetowego lub EWS) do wyświetlania informacji o stanie, zmiany ustawień i zarządzania urządzeniem w komputerze.

 **Uwaga** Aby uzyskać listę wymagań systemowych, które muszą zostać spełnione, aby można było korzystać z wbudowanego serwera internetowego, zobacz [Specyfikacje wbudowanego serwera internetowego](#).

Do wyświetlenia lub zmiany niektórych ustawień może być potrzebne hasło.

Wbudowany serwer internetowy można otworzyć i korzystać z niego bez połączenia z Internetem. Jednak niektóre jego funkcje nie będą dostępne.

W tym rozdziale opisano następujące zagadnienia:

- [Informacje o plikach cookie](#)
- [Korzystanie z wbudowanego serwera WWW](#)
- [Funkcje wbudowanego serwera internetowego](#)

Informacje o plikach cookie

Podczas przeglądania wbudowany serwer internetowy (EWS) zapisuje na dysku twardym małe pliki tekstowe (pliki cookie). Pliki cookie pozwalają wspomnianemu serwerowi rozpoznać dany komputer podczas następnego przeglądania tej samej strony. Na przykład jeśli w serwerze EWS została wybrana wersja językowa, plik cookie zawiera informację o tym fakcie, w związku z czym przy następnym otwarciu strona taka zostanie wyświetlona w wybranej wersji językowej. Niektóre pliki cookie (w tym pliki cookie zawierające informacje o wersji językowej) zostają usunięte po zakończeniu sesji, niektóre jednak (m.in. te zawierające informacje o preferencjach danego użytkownika) zostają zapisane na dysku do momentu ich ręcznego usunięcia.

 **Uwaga** Pliki cookie zapisywane na komputerze przez wbudowany serwer internetowy (EWS) są używane tylko do zapisania ustawień na komputerze lub do wymiany informacji między drukarką a komputerem. Nie są one wysyłane do żadnej witryny HP.

Przeglądarkę można skonfigurować tak, aby akceptowała wszystkie pliki cookie, albo tak, aby wyświetlała alerty za każdym razem, gdy pliki cookie mają zostać zapisane. Druga opcja pozwala użytkownikowi samodzielnie decydować o akceptacji bądź odrzuceniu poszczególnych plików cookie. Za pomocą przeglądarki można również usunąć zbędne pliki cookie.

 **Uwaga** W zależności od drukarki po wyłączeniu obsługi plików cookie wyłączone zostaną jedna lub kilka z następujących funkcji:

- Powrót do ostatnio otwartej strony (przydatne zwłaszcza w przypadku kreatorów konfiguracji)
- Pamiętanie języka serwera EWS
- Dostosowywanie strony początkowej serwera EWS

Więcej informacji na temat modyfikowania ustawień dotyczących plików cookie i ochrony prywatności oraz przeglądania i usuwania wspomnianych plików znajduje się w dokumentacji towarzyszącej przeglądarce internetowej.

Korzystanie z wbudowanego serwera WWW

 **Uwaga** Drukarka musi być podłączona do sieci i posiadać adres IP. Adres IP i nazwa hosta drukarki są widoczne na raporcie stanu. Aby uzyskać więcej informacji, zob. [Znaczenie strony konfiguracji sieci](#).

- W obsługiwanej przeglądarce internetowej podaj adres IP lub nazwę hosta przypisaną do drukarki.
Na przykład jeśli adresem IP jest 123.123.123.123, wpisz w przeglądarce następujący adres: `http://123.123.123.123`
- Serwer EWS firmy HP można również otworzyć z poziomu sterownika drukarki. Otwórz kartę **Services** (Usługi), a następnie kliknij ikonę **Device and Supplies Status** (Stan urządzenia i materiałów eksploatacyjnych).
- W systemie Mac serwer EWS firmy HP można otworzyć w narzędziu HP Utility lub w **Preferencjach systemu** po wybraniu opcji **Drukowanie i skanowanie**. Kliknij opcję **Options & Supplies** (Opcje i materiały eksploatacyjne), kliknij opcję **General** (Ogólne), a następnie kliknij polecenie **Show Printer Webpage** (Wyświetl stronę drukarki).

 **Uwaga** Jeśli podczas otwierania serwera EWS wystąpi błąd, potwierdź ustawienia serwera proxy dla swojej sieci.

 **Wskazówka** Po otwarciu wbudowanego serwera internetowego można go dodać do zakładek, aby szybko do niego powracać w razie potrzeby.

Wskazówka W przypadku używania przeglądarki Safari w systemie Mac OS X możesz także skorzystać z zakładki Bonjour, aby otworzyć serwer EWS bez wpisywania adresu IP. Aby użyć zakładki Bonjour, otwórz przeglądarkę Safari, a następnie z menu **Safari** wybierz polecenie **Właściwości**. Na karcie **Zakładki** w obszarze **Pasek zakładek** wybierz polecenie **Dodaj Bonjour**, a następnie zamknij okno. Kliknij zakładkę **Bonjour**, a następnie wybierz drukarkę sieciową, aby otworzyć serwer EWS.

Funkcje wbudowanego serwera internetowego

 **Uwaga** Zmiana ustawień sieciowych we wbudowanym serwerze internetowym HP może wyłączyć pewne funkcje urządzenia lub jego oprogramowania.

Na karcie **Home** (Strona domowa) można dostosować różne widoki i zadania związane z urządzeniem. Na karcie **Home** (Strona domowa) znajdują się następujące elementy:

- **Recently Visited** (Ostatnio odwiedzane): Wyświetla pięć ostatnio odwiedzanych łączy wbudowanego serwera EWS firmy HP.
- **Printer Status** (Stan drukarki): Wyświetla bieżący stan drukarki.
- **Diagnostic** (Diagnostyka): Zawiera łącza do zadań diagnostycznych.
- **ePrint**: Wyświetla stan połączenia ePrint.
- **Fax Status** (Stan faksu): Wyświetla pięć ostatnich wejść dziennika faksu.
- **Ink Level Status** (Stan poziomu tuszu): Wyświetla stan poziomu tuszu.
- **Manage** (Zarządzaj): Przydatne łącza do zarządzania serwerem EWS firmy HP.
- **Wireless Network Status** (Stan sieci bezprzewodowej): Wyświetla stan komunikacji bezprzewodowej (802.11).
- **Wired Network Status** (Stan sieci przewodowej): Wyświetla stan komunikacji przewodowej (802.3).
- **Setup** (Ustawienia): Wyświetla opcje ustawień.
- **Custom Shortcut** (Niestandardowy skrót): Umożliwia dostosowanie szybkich łączy i dodania ich jako skrótów.
- **Support** (Pomoc techniczna): Łącza do witryny pomocy technicznej firmy Hewlett-Packard.
- **Scan to Computer** (Skanuj do komputera): Rozpoczyna skanowanie do komputera.

 **Uwaga** Nie wszystkie powyższe elementy są domyślnie widoczne. Użyj przycisku **Personalize this page** (Spersonalizuj tę stronę), aby wyświetlić lub ukryć elementy wg własnego uznania.

Uwaga Ustawienia tej strony są automatycznie zapisywane w plikach cookie przeglądarki internetowej. Po usunięciu plików cookie przeglądarki ustawienia te przypadną.

Aby skonfigurować funkcje skanowania urządzenia, użyj karty **Scan** (Skanowanie). Na karcie **Scan** (Skanowanie) znajdują się następujące elementy:

- **Scan to Computer** (Skanuj do komputera): Umożliwia korzystanie z funkcji Webscan. Włączenie funkcji Webscan umożliwia skanowanie z szyby skanera każdemu użytkownikowi z dostępem do drukarki.



Uwaga Z powodów bezpieczeństwa funkcja Webscan jest domyślnie wyłączona. Aby włączyć funkcję Webscan, otwórz kartę **Settings** (Ustawienia), kliknij opcję **Administrator Settings** (Ustawienia administratora), zaznacz pole wyboru **Enable** (Włącz) obok funkcji Webscan i kliknij przycisk **Apply** (Zastosuj).

- **Skanowanie do wiadomości e-mail**
 - **Scan to Email Setup** (Konfiguracja skanowania do wiadomości e-mail): Należy użyć tej opcji do konfiguracji funkcji skanowania do wiadomości e-mail.
 - **Outgoing Email Profiles** (Profile poczty wychodzącej): Umożliwia konfigurację nadawcy skanowanych dokumentów.
 - **Email Address Book** (Książka adresowa e-mail): Umożliwia konfigurację listy osób, do których można wysyłać zeskanowane dokumenty.
 - **Email Options** (Opcje e-mail): Umożliwia konfigurację domyślnej linii SUBJECT (Temat) oraz tekstu i domyślnych ustawień skanowania.
- **Skanowanie do folderu sieciowego**
 - **Network Folder Setup** (Konfiguracja skanowania do folderu sieciowego): Umożliwia konfigurację folderu sieciowego, w którym będą zapisywane obrazy i dokumenty z drukarki.

Aby skonfigurować funkcje faksowania urządzenia, użyj karty **Faks** (Faksowanie). Na karcie **Fax** (Faksowanie) znajdują się następujące elementy:

- **Fax Setup Wizard** (Kreator ustawień faksu): Umożliwia konfigurację funkcji faksu drukarki.
- **Basic Fax Settings** (Podstawowe ustawienia faksu): Zmienia treść nagłówka / numer faksu i inne podstawowe ustawienia faksu.
- **Advanced Fax Settings** (Zaawansowane ustawienia faksu): Ustawia szczegóły faksu, np. raportowanie błędów, potwierdzenia, itp.
- **Fax Speed Dial** (Szybkie wybieranie faksu): Umożliwia wprowadzanie i zapisywanie numerów szybkiego wybierania.
- **Fax Forwarding** (Przekierowanie faksów): Automatycznie przekierowuje faksy przychodzące na inny numer.
- **Junk Fax Blocker** (Blokada numerów faksów): Blokuje faksy od określonych osób lub firm.

Obszar informacyjny

Fax Log (Dziennik faksu): Zawierają listę faksów wysłanych i odebranych przez urządzenie.

Obszar Faks cyfrowy HP

Digital Fax Profile (Profil faksu cyfrowego): Zapisuje przychodzące faksy czarno-białe w wybranym folderze w sieci lub przekierowuje je jako wiadomości e-mail.

Aby skonfigurować i włączyć usługi WWW HP dla tego urządzenia, użyj karty **Usługi WWW HP**. Musisz włączyć usługi WWW HP, aby skorzystać z funkcji HP ePrint.

Aby skonfigurować i zabezpieczyć ustawienia sieciowe urządzenia, gdy jest ono podłączone do sieci opartej na protokole IP, użyj karty **Network** (Sieć). Karta nie wyświetla się, gdy urządzenie jest połączone z innym typem sieci.

Karta **Tools** (Narzędzia)• **Informacje o urządzeniu**

- **Printer Information** (Informacje o drukarce): Dostarcza podstawowych informacji o urządzeniu, takich jak numer seryjny, nazwa i wersja oprogramowania układowego.
- **Ink Gauge** (Wskaźnik tuszu): Obrazuje szacowane poziomy tuszu, numery partii pojemników z tuszem oraz szacowaną liczbę stron możliwą do wydrukowania przez każdy z pojemników.
- **Ink Settings** (Ustawienia tuszu): Umożliwia zmianę wartości progowej, przy której drukarka wyświetla komunikat o niskim poziomie tuszu.

• **Raporty**

- **Usage Report** (Raport użycia): Wyświetla liczbę wydrukowanych, zeskanowanych, skopiowanych i przefaksowanych stron.
- **Printer Reports** (Raporty drukarki): Umożliwia drukowanie różnych raportów.
- **Event Log** (Dziennik zdarzeń): Wyświetla zapisane zdarzenia, np. błędy oprogramowania układowego.

• **Narzędzia**

- **Bookmarking** (Tworzenie zakładek): Umożliwia tworzenie zakładek stron na serwerze HP EWS.
- **Print Quality Toolbox** (Przyborek jakości wydruku): Uruchamia narzędzia konserwacji w celu poprawy jakości wydruków.
- **Asset Tracking** (Śledzenie produktu): Przypisuje numer/lokalizację produktu do urządzenia.

• **Kopia zapasowa i przywracanie**

- **Backup** (Kopia zapasowa): Tworzy plik zabezpieczony hasłem, w którym przechowywane są ustawienia drukarki.
- **Restore** (Przywracanie): Przywraca ustawienia drukarki przy użyciu pliku kopii zapasowej utworzonego na serwerze HP EWS.

• **Monitorowanie zadań**

Job Monitor (Monitorowanie zadań): Umożliwia monitorowanie lub anulowanie bieżących lub oczekujących zadań.

• **Ponowne uruchamianie drukarki**

- **Power Cycle** (Cykl zasilania): Umożliwia wyłączenie lub ponowne uruchomienie drukarki.
- **Restore** (Przywracanie): Przywraca ustawienia drukarki przy użyciu pliku kopii zapasowej utworzonego na serwerze HP EWS.

Aby ustawić różne opcje urządzenia, w tym zarządzanie energią, datę i godzinę, ustawienia bezpieczeństwa, drukowania i papieru, alerty e-mail, domyślne ustawienia kopiowania, przywracanie ustawień fabrycznych czy ustawienia zapory, użyj karty **Settings** (Ustawienia).

Funkcje zabezpieczeń urządzenia

Urządzenie obsługuje standardy i protokoły zabezpieczeń, które pomagają chronić urządzenie oraz informacje w sieci i ułatwiają monitorowanie oraz konserwację urządzenia.

Informacje na temat rozwiązań bezpiecznego obrazowania i drukowania firmy HP można znaleźć na stronie www.hp.com/go/Secureprinting. Zawiera ona łącza do dokumentacji i często zadawanych pytań dotyczących funkcji zabezpieczeń oraz może zawierać informacje o dodatkowych funkcjach zabezpieczeń niezawartych w tym dokumencie.

Przypisywanie hasła administratora we wbudowanym serwerze internetowym

Wbudowany serwer internetowy umożliwia przypisanie hasła administratora, aby uniemożliwić nieautoryzowanym użytkownikom zmianę ustawień konfiguracyjnych urządzenia we

wbudowanym serwerze internetowym. Po ustawieniu hasła administratora trzeba będzie je wprowadzić w celu dokonania zmian konfiguracji poprzez wbudowany serwer internetowy. Przy zmianie istniejącego hasła należy najpierw je wprowadzić. Można także usunąć hasło, wprowadzając istniejące, a następnie usuwając przypisane hasło.

Zabezpieczenie panelu sterowania

Wbudowany serwer internetowy umożliwia blokadę niektórych funkcji na panelu sterowania urządzenia w celu uniemożliwienia nieautoryzowanego użycia. Po włączeniu blokady panelu sterowania z jego poziomu nie będzie można zmienić niektórych funkcji konfiguracyjnych. Samo ustawienie blokady panelu sterowania również można zabezpieczyć. Jest to możliwe poprzez ustawienia hasła administratora wbudowanego serwera internetowego. Po ustawieniu hasła administratora wbudowanego serwera internetowego konieczne będzie jego wprowadzenie podczas uzyskiwania dostępu do ustawienia włączania/wyłączania blokady panelu sterowania.

Wyłączanie nieużywanych protokołów i usług

Wbudowany serwer internetowy umożliwia wyłączenie nieużywanych protokołów i usług. Ustawienia protokołów i usług można również chronić przed zmianami, ustawiając hasło administratora serwera EWS. Wspomniane protokoły i usługi obejmują:

- **Włączenie/wyłączenie protokołów IPv4 oraz IPv6:** Aby sieć TCP/IP działała prawidłowo, konieczne jest skonfigurowanie urządzenia przy użyciu prawidłowych ustawień konfiguracji sieci TCP/IP, np. prawidłowego dla danej sieci adresu IP. Urządzenie obsługuje dwie wersje tego protokołu: wersję 4 (IPv4) i wersję 6 (IPv6). Protokoły IPv4 i IPv6 można oddzielnie włączyć/wyłączyć lub razem włączyć.
- **Włączenie/wyłączenie usług Bonjour:** Usługi Bonjour są zazwyczaj używane w małych sieciach bez standardowego serwera DNS celem rozpoznawania adresów IP i nazw. Usługę Bonjour można włączyć lub wyłączyć.
- **Włączenie/wyłączenie SNMP:** Za pomocą protokołu Simple Network Management Protocol (SNMP) aplikacje zarządzające siecią zarządzają urządzeniem. Urządzenie obsługuje protokół SNMPv1 w sieciach IP. Urządzenie umożliwia włączenie/wyłączenie protokołu SNMPv1.
- **Włączenie/wyłączenie WINS:** Jeśli w sieci używana jest usługa Dynamic Host Configuration Protocol (DHCP), urządzenie automatycznie pozyskuje adres IP z tego serwera i rejestruje swoją nazwę w dowolnych usługach DNS zgodnych ze specyfikacjami RFC 1001 i 1002, o ile określono adres IP serwera Windows Internet Name Service (WINS). Konfigurację adresu IP serwera WINS można włączyć lub wyłączyć. Włączenie funkcji umożliwia określenie pierwszego i drugiego serwera WINS.
- **Włączenie/wyłączenie SLP:** Protokół lokalizacji usługi (SLP) to standardowy internetowy protokół sieciowy zapewniający strukturę umożliwiającą wykrywanie przez aplikację sieciowe obecności, lokalizacji i konfiguracji usług sieciowych w sieciach korporacyjnych. Protokół można włączyć lub wyłączyć.
- **Włączenie/wyłączenie LPD:** Line Printer Daemon (LPD) określa protokół i programy związane z obsługą bufora wydruku, które mogą być zainstalowane w różnych systemach TCP/IP. Protokół LPD można włączyć lub wyłączyć.
- **Włączenie/wyłączenie LLMNR:** Protokół Link-Local Multicast Name Resolution (LLMNR) jest oparty o format pakietów systemu nazw domen (DNS), który umożliwia hostom protokołów IPv4 i IPv6 rozpoznawanie nazw hostów na tym samym łączu lokalnym. Protokół LLMNR można włączyć lub wyłączyć.
- **Włączenie/wyłączenie portu 9100:** Urządzenie obsługuje protokół drukowania Raw IP za pośrednictwem portu TCP 9100. Ten opatentowany przez HP port TCP/IP urządzenia jest domyślnym portem drukowania. Jest on używany przez oprogramowanie HP, które uzyskuje do niego dostęp. Port 9100 można włączyć lub wyłączyć.

- **Włączanie/wyłączanie usług WWW:** Urządzenie umożliwia włączanie lub wyłączanie protokołów Microsoft Web Services Dynamic Discovery (WS Discovery) lub usługi Microsoft Web Services for Devices (WSD) Print obsługiwanych przez urządzenie. Usługi WWW można jednocześnie włączyć lub wyłączyć lub oddzielnie włączyć przez protokół WS Directory.
- **Włączanie/wyłączanie protokołu Internet Printing Protocol (IPP):** Internet Printing Protocol (IPP) jest internetowym protokołem umożliwiającym drukowanie dokumentów i zarządzanie zadaniami poprzez Internet. Protokół IPP można włączyć lub wyłączyć.

Ustawienia administratora

Wbudowany serwer internetowy umożliwia włączanie i wyłączanie niektórych funkcji urządzenia. Należą do nich: sieć, Ethernet, komunikacja bezprzewodowa, punkt dostępu bezprzewodowego (np. wyłączenie funkcji Wireless Direct), USB, faks, ponowne drukowanie faksu, kopiowanie, cyfrowe wysyłanie, Webscan, blokada panelu sterowania, kolorowe fakсы, kopiowanie w kolorze, drukowanie w kolorze z urządzeń pamięci, wszystkie usługi WWW, tylko ePrint lub tylko aplikacje. Aby zmiany zostały zapisane, należy wyłączyć i włączyć ponownie urządzenie.

Sterowanie dostępem do koloru

Zestaw narzędzi sterowania dostępem do koloru firmy HP umożliwia włączenie lub wyłączenie koloru przez pojedynczych użytkowników lub grupy i aplikacje. Więcej informacji znajduje się na stronie www.hp.com/go/upd. Wbudowany serwer internetowy umożliwia także wyłączenie faksowania, kopiowania i drukowania w kolorze z urządzeń pamięci.

Protokoły chronione — HTTPS

Wbudowany serwer internetowy umożliwia włączenie szyfrowania komunikacji urządzenia poprzez funkcję przekierowania HTTPS. Funkcja HTTPS zapobiega oglądaniu przez inne osoby informacji przesyłanych pomiędzy serwerem EWS a urządzeniem poprzez szyfrowanie — zapewniając bezpieczną metodę komunikacji.

Zapora sieciowa

Wbudowany serwer internetowy umożliwia włączenie i konfigurację zasad zapory sieciowej urządzenia, priorytetów, szablonów usług i zasad. Funkcja zapory zapewnia zabezpieczenia sieci IPv4 i IPv6. Poprzez konfigurację zapory można przejąć kontrolę nad adresami IP, które mają mieć dostęp do urządzenia, oraz ustawić zezwolenia i priorytety dla cyfrowego wysyłania, zarządzania, odkrywania i usług drukowania — zapewniając bezpieczniejszy sposób na sterowanie dostępem do urządzenia.

Uwierzytelnianie folderów skanowania i faksowania

Folderzy sieciowe skanowania i faksowania umożliwiają wysyłanie do folderu sieciowego przez mechanizm udostępniania plików systemu Windows. Do zalogowania do sieci z folderem sieciowym mogą być wymagane nazwa i hasło użytkownika. Dodatkowo w celu zapisu w folderze sieciowym mogą być wymagane odpowiednie uprawnienia.

Syslog

Dzięki standardowemu protokołowi Syslog do logowania komunikatów o stanie na wybrany serwer można śledzić aktywność i stan urządzeń w sieci. Wbudowany serwer internetowy umożliwia włączenie protokołu Syslog i określenie serwera, na który mają być przesyłane komunikaty o stanie. Obsługiwane jest także określanie priorytetów tych komunikatów.

Certyfikaty

Wbudowany serwer internetowy umożliwia instalację i zarządzanie certyfikatami do uwierzytelniania urządzenia, serwera i sieci. Dostępne funkcje obejmują możliwość tworzenia i instalacji certyfikatu oraz importowania i eksportowania certyfikatów.

Podpisane oprogramowanie układowe

Obsługa cyfrowo podpisanych aktualizacji oprogramowania układowego zapobiega niebezpieczeństwu złośliwego oprogramowania, uniemożliwiając instalację niezatwierdzonego oprogramowania układowego w urządzeniu.

Autoryzacja komunikacji bezprzewodowej

Wbudowany serwer internetowy umożliwia konfigurację sieci bezprzewodowej w celu sterowania dostępem przez protokoły uwierzytelniania korporacyjnych sieci bezprzewodowych 802.1x, np. EAP-TLS, LEAP czy PEAP. Wbudowany serwer internetowy HP umożliwia także konfigurację bezprzewodowego szyfrowania kluczem dynamicznym, np. szyfrowania WEP czy uwierzytelniania WPA-PSK. Dodatkowo można włączyć lub wyłączyć uwierzytelnianie funkcji Wireless Direct.

F Instrukcje użytkowania

- [Rozpoczęcie pracy](#)
- [Drukowanie](#)
- [Skanowanie](#)
- [Kopiowanie](#)
- [Faks](#)
- [Rozwiązania cyfrowe HP](#)
- [Korzystanie z pojemników z tuszem](#)
- [Rozwiązywanie problemów](#)

G Błędy (Windows)

Drukarka odłączona

Komputer nie może połączyć się z drukarką, ponieważ wystąpiło jedno z poniższych zdarzeń:

- Drukarka została wyłączona.
- Kabel łączący z drukarką — taki jak kabel USB lub sieciowy (Ethernet) — został odłączony.
- Jeśli drukarka jest podłączona do sieci bezprzewodowej, połączenie bezprzewodowe zostało przerwane.

Aby rozwiązać ten problem, wykonaj następujące czynności:

- Sprawdź, czy drukarka jest włączona i czy  (przycisk Zasilanie) świeci.
- Sprawdź, czy kabel zasilający i pozostałe kable są sprawne i poprawnie połączone z drukarką.
- Sprawdź, czy przewód zasilający jest dobrze podłączony do działającego gniazdka z prądem zmiennym.
- Jeśli drukarka jest podłączona do sieci, sprawdź, czy sieć działa prawidłowo. Aby uzyskać więcej informacji, zob. [Rozwiązywanie problemów z siecią Ethernet](#).
- Jeśli drukarka jest podłączona do sieci bezprzewodowej, sprawdź, czy sieć bezprzewodowa działa prawidłowo. Aby uzyskać więcej informacji, zob. [Rozwiązywanie problemów z siecią bezprzewodową](#).

Problem z głowicą drukującą

Brak głowicy drukującej, nie została wykryta, jest nieprawidłowo zainstalowana lub niekompatybilna.

Jeśli ten błąd wystąpi podczas konfigurowania drukarki, spróbuj wykonać opisane poniżej czynności.

Rozwiązanie 1: Ponownie zainstaluj głowicę drukującą.

Aby uzyskać instrukcje, zobacz [Ponowna instalacja głowicy drukującej](#).

 **Przeostroga** Na głowicach drukujących znajdują się styki elektryczne, które można łatwo uszkodzić.

Jeśli problem będzie nadal występował po ponownej instalacji głowicy drukującej, skontaktuj się z pomocą techniczną HP. Aby uzyskać więcej informacji, zob. [Pomoc techniczna firmy HP](#).

Jeśli ten błąd wystąpi po pewnym czasie użytkowania drukarki, spróbuj wykonać opisane poniżej czynności.

Rozwiązanie 1: Wyłącz i włącz drukarkę.

Wyłącz drukarkę i włącz ją ponownie.

Jeśli problem będzie nadal występował, skontaktuj się z pomocą techniczną HP, aby skorzystać z usług serwisu lub wymiany. Aby uzyskać więcej informacji, zob. [Pomoc techniczna firmy HP](#).

Problem z pojemnikiem

Pojemnik z tuszem, którego dotyczy komunikat, jest uszkodzony, niekompatybilny, niezainstalowany lub włożony do niewłaściwego gniazda drukarki.



Uwaga Jeśli w komunikacie określono, że pojemnik jest niezgodny, zobacz [Zamawianie materiałów eksploatacyjnych w trybie online](#), aby uzyskać więcej informacji na temat zakupu pojemników z tuszem.

Aby rozwiązać ten problem, wykonaj następujące czynności. Rozwiązania są ustawione od najbardziej prawdopodobnego. Jeśli pierwsze z rozwiązań nie pomaga, przechodź do kolejnych do czasu rozwiązania problemu.

- Rozwiązanie 1: Wyłącz i włącz drukarkę.
- Rozwiązanie 2: Zainstaluj pojemniki z tuszem prawidłowo.
- Rozwiązanie 3: Oczyszć styki elektryczne.
- Rozwiązanie 4: Wymień pojemnik z tuszem.

Rozwiązanie 1: Włącz i wyłącz drukarkę

Wyłącz drukarkę i włącz ją ponownie.

Jeśli problem nadal występuje, wypróbuj kolejne rozwiązanie.

Rozwiązanie 2: Prawidłowo zainstaluj pojemniki z tuszem

Sprawdź, czy wszystkie pojemniki z tuszem zostały prawidłowo zainstalowane:

1. Delikatnie otwórz drzwiczki dostępu do pojemników z tuszem.
2. Chwyć pojemnik z tuszem i wyjmij go.
3. Włóż pojemnik do gniazda. Dociśnij pojemnik, aby zapewnić odpowiedni kontakt.
4. Zamknij drzwiczki dostępu do pojemników z tuszem i sprawdź, czy komunikat o błędzie jest nadal wyświetlany.

Jeśli problem nadal występuje, wypróbuj kolejne rozwiązanie.

Rozwiązanie 3: Oczyszć styki elektryczne

Czyszczenie styków elektrycznych drukarki

1. Lekko nawilżona przegotowaną lub destylowaną wodą, czysta, nie pozostawiająca śladów ściereczka.
2. Wyczyść styki elektryczne drukarki wycierając je ściereczką z góry do dołu. Użyj odpowiedniej ilości czystych ściereczek. Czyść do chwili, gdy na ściereczce nie widać tuszu.
3. Wytrzyj obszar suchą ściereczką nie pozostawiającą śladów zanim przejdziesz do następnego kroku.

Rozwiązanie 4: Wymień pojemnik z tuszem

Wymień wskazany pojemnik z tuszem. Aby uzyskać więcej informacji, zob. [Wymiana pojemników z tuszem](#).



Uwaga Jeżeli pojemnik z tuszem jest nadal objęty gwarancją, skontaktuj się z HP w celu uzyskania pomocy lub wymiany. Aby uzyskać więcej informacji na temat gwarancji na pojemniki z tuszem, zob. [Informacje o gwarancji na pojemniki z tuszem](#). Jeśli problem będzie występował po wymianie pojemnika, skontaktuj się z pomocą techniczną firmy HP. Aby uzyskać więcej informacji, zob. [Pomoc techniczna firmy HP](#).

Wymień pojemnik z tuszem

Wymień wskazany pojemnik z tuszem. Aby uzyskać więcej informacji, zob. [Wymiana pojemników z tuszem](#).



Uwaga Jeżeli pojemnik z tuszem jest nadal objęty gwarancją, skontaktuj się z HP, aby uzyskać pomoc lub wymianę. Informacje na temat gwarancji na pojemniki z tuszem znajdują się w [Gwarancja na pojemniki z tuszem](#). Jeśli problem będzie występował po wymianie pojemnika, skontaktuj się z pomocą techniczną firmy HP. Więcej informacji znajdziesz w części [Pomoc techniczna firmy HP](#).

Niewłaściwy rodzaj papieru

Wybrany rozmiar lub rodzaj papieru w sterowniku drukarki nie odpowiada papierowi załadowanemu do drukarki. Upewnij się, że do drukarki jest załadowany właściwy papier, a następnie wydrukuj dokument ponownie. Aby uzyskać więcej informacji, zob. [Ładowanie papieru](#).

 **Uwaga** Jeśli papier załadowany do drukarki ma właściwy rozmiar, zmień rozmiar wybranego papieru w sterowniku drukarki i wydrukuj dokument ponownie.

Komora pojemników nie może się przesunąć

Coś blokuje komorę pojemników z tuszem (komorę, w której umieszczone są pojemniki).

Aby rozwiązać problem, naciśnij  (przycisk Zasilanie) w celu wyłączenia drukarki, a następnie sprawdź, czy w drukarce nie zaciął się papier.

Aby uzyskać więcej informacji, zob. [Usuwanie zacięć](#).

Zacięcie papieru

Papier zaciął się w drukarce.

Zanim usuniesz zacięcie:

- Sprawdź, czy załadowany papier spełnia wymagania i nie jest pofałdowany, zagięty czy uszkodzony. Aby uzyskać więcej informacji, zob. [Specyfikacje papieru](#).
- Upewnij się, że drukarka jest czysta. Aby uzyskać więcej informacji, zob. [Konserwacja drukarki](#).
- Upewnij się, że materiały są poprawnie włożone do podajników, a te nie są zbyt mocno wypełnione. Aby uzyskać więcej informacji, zob. [Ładowanie papieru](#).

Aby uzyskać instrukcje usuwania zaciętego papieru, a także informacje o tym, jak unikać zacięć, zob. [Usuwanie zacięć](#).

Brak papieru w drukarce



Domyślny zasobnik jest pusty.

Włóż więcej papieru, a następnie dotknij **OK**.

Aby uzyskać więcej informacji, zob. [Ładowanie papieru](#).

Błąd drukarki

Wystąpił problem z drukarką. Zazwyczaj można rozwiązać takie problemy przez wykonanie poniższych kroków:

1. Naciśnij  (przycisk Zasilanie), aby wyłączyć drukarkę.
2. Odłącz przewód zasilający i podłącz go ponownie.
3. Naciśnij  (przycisk Zasilanie), aby włączyć drukarkę.

Jeśli problem występuje nadal, zapisz kod błędu z komunikatu i skontaktuj się z pomocą techniczną HP. Informacje na temat kontaktowania się z pomocą techniczną firmy HP znajdują się w [Pomoc techniczna firmy HP](#).

Otwarte drzwiczki lub pokrywa

Zanim będzie można wydrukować jakiegokolwiek dokumenty, drzwiczki i pokrywy muszą być zamknięte.



Wskazówka Gdy są całkowicie zamknięte, większość drzwiczek i pokryw zatrzaskuje się w odpowiednim miejscu.

Jeśli problem nadal występuje po prawidłowym zamknięciu wszystkich drzwiczek i pokryw, skontaktuj się z pomocą techniczną HP. Aby uzyskać więcej informacji, zob. [Pomoc techniczna firmy HP](#).

Brak tuszu w pojemnikach

Pojemniki, które zostały określone w komunikacie, muszą zostać wymienione. Dopiero wtedy kontynuowanie drukowania będzie możliwe. Firma HP zaleca by nie wyjmować pojemnika z tuszem do czasu, gdy zamiennik jest gotowy do instalacji.

Aby uzyskać więcej informacji, zob. [Wymiana pojemników z tuszem](#).

Awaria pojemnika z tuszem

Pojemniki, które zostały wymienione w komunikacie, są uszkodzone lub są przyczyną awarii.

Zob. część [Wymiana pojemników z tuszem](#).

Problem z uaktualnieniem informacji o materiałach eksploatacyjnych drukarki

Uaktualnienie materiałów eksploatacyjnych drukarki zakończyło się niepowodzeniem. Pojemniki wymienione w komunikacie mogą być nadal używane z tą drukarką. Wyjmij i ponownie zainstaluj pojemnik potrzebny do uaktualnienia. Aby uzyskać więcej informacji, zob. [Wymiana pojemników z tuszem](#).

Ostrzeżenie o podrabianych pojemnikach

Zainstalowany pojemnik nie jest nowym, oryginalnym pojemnikiem HP. Skontaktuj się ze sklepem, w którym ten pojemnik został zakupiony. Aby zgłosić podejrzenie oszustwa, odwiedź HP pod adresem www.hp.com/go/anticounterfeit. Aby nadal używać tego pojemnika, kliknij przycisk Kontynuuj.

Użyj pojemników POCZĄTKOWYCH

Podczas konfiguracji drukarki musisz zainstalować pojemniki dostarczone w opakowaniu z drukarką. Pojemniki te oznaczone są słowem konfiguracja i służą do kalibracji drukarki przed pierwszym zadaniem drukowania. Niezainstalowanie pojemników instalacyjnych w trakcie konfiguracji urządzenia spowoduje błąd. Jeśli zostały zainstalowane zwykłe pojemniki, wyjmij je i zainstaluj pojemniki instalacyjne by zakończyć konfigurację drukarki. Po zakończeniu konfiguracji drukarki można używać zwykłych pojemników.

Jeśli nadal otrzymujesz komunikaty o błędach, a drukarka nie może zakończyć inicjalizacji systemu tuszu, skontaktuj się z pomocą techniczną HP. Aby uzyskać więcej informacji, zob. [Pomoc techniczna firmy HP](#).

[Kliknij tutaj, aby uzyskać dodatkowe informacje w Internecie.](#)

Komunikat Nie używaj pojemników POCZĄTKOWYCH

Nowe pojemniki POCZĄTKOWE nie mogą być używane po zainicjowaniu drukarki. Włóż zwykłe pojemniki z tuszem. Aby uzyskać więcej informacji, zob. [Wymiana pojemników z tuszem](#).

Brak tuszu przy uruchomieniu

W zużytych pojemnikach wymienionych w komunikacie może być za mało tuszu do ukończenia jednorazowego procesu uruchomienia.

Rozwiązanie: Zainstaluj nowe pojemniki lub kliknij przycisk **OK**, aby użyć zainstalowanych pojemników.

Jeśli nie będzie można dokończyć uruchomienia przy użyciu zainstalowanych pojemników, potrzebne będą nowe. Aby uzyskać informacje na temat instalowania nowych pojemników, patrz [Wymiana pojemników z tuszem](#).

Niezgodne pojemniki z tuszem

Pojemnik z tuszem jest niezgodny z drukarką.

Rozwiązanie: Natychmiast wymień ten pojemnik i zastąp go zgodnym pojemnikiem. Aby uzyskać informacje na temat instalowania nowych pojemników, patrz [Wymiana pojemników z tuszem](#).

Ostrzeżenie czujnika tuszu

Czujnik tuszu zgłasza nieoczekiwany stan. Przyczyną tego stanu może być pojemnik albo awaria czujnika. Jeśli wystąpiła awaria czujnika, nie będzie on wykrywał braku tuszu w pojemnikach. Drukowanie mimo pustego pojemnika sprawi, że do systemu atramentowego dostanie się powietrze, które spowoduje obniżenie jakości druku. Rozwiązanie tego problemu będzie wymagało zużycia znacznej ilości tuszu ze wszystkich pojemników.

Rozwiązanie: Kliknij przycisk **OK**, aby kontynuować drukowanie, lub wymień pojemnik. Aby uzyskać informacje na temat instalowania nowych pojemników, patrz [Wymiana pojemników z tuszem](#).

Problem z przygotowaniem drukarki

Zegar drukarki uległ awarii i tusz mógł nie zostać przygotowany w pełni. Wskaźnik szacowanego poziomu tuszu może nie działać dokładnie.

Rozwiązanie: Sprawdź jakość druku. Jeśli nie jest zadowalająca, poprawić ją może uruchomienie procedury czyszczenia przy użyciu Przybornika.

Awaria czujnika tuszu

Wystąpiła awaria czujnika tuszu i urządzenie nie może dalej drukować.

Skontaktuj się z pomocą techniczną firmy HP. Aby uzyskać więcej informacji, zob. [Pomoc techniczna firmy HP](#).

Zacięcie papieru w automatycznym podajniku dokumentów

Usuń zacięcie papieru w podajniku ADF. Aby uzyskać więcej informacji, zob. [Usuwanie blokad papieru](#).

Problem z systemem tuszu

Wyjmij pojemniki z tuszem i sprawdź, czy nie przeciekają. Jeśli widać wycieki na pojemnikach, skontaktuj się z firmą HP. Nie używaj przeciekających pojemników.

Jeśli nie ma wycieków, zainstaluj pojemniki ponownie i zamknij pokrywę drukarki. Wyłącz drukarkę i włącz ją ponownie. Jeśli komunikat pojawi się drugi raz, skontaktuj się z firmą HP.

Indeks

- A**
- ADF (automatyczny podajnik dokumentów)
 - ładowanie oryginałów 23
 - pojemność 24
 - adres IP
 - sprawdzanie dla drukarki 163
 - ADSL, konfiguracja faksu z równoległe systemy telefoniczne 221
 - akcesoria
 - gwarancja 180
 - instalacja 30
 - raport o stanie drukarki 167
 - włączaj i wyłączaj w sterowniku 33
 - anuluj
 - zaplanowany faks 77
 - aparaty
 - wkładanie kart pamięci 29
 - aparaty cyfrowe
 - wkładanie kart pamięci 29
 - automatyczna sekretarka
 - konfiguracja do faksowania (równoległe systemy telefoniczne) 234
 - nagrane sygnały faksowania 146
 - ustawianie do współpracy z faksem i modemem 235
 - automatyczne zmniejszanie faksu 82
 - automatyczny podajnik dokumentów (ADF):
 - czyszczenie 35
 - ładowanie oryginałów 23
 - podawanie, rozwiązywanie problemów 35
 - pojemność 24
- B**
- bezpieczeństwo
 - komunikacja bezprzewodowa 250
 - białe paski, rozwiązywanie problemów
 - kopie 125, 126
 - zeskanowane obrazy 130
 - blokada niechcianych faksów 82
 - blokowanie podajników 32
 - brakujące lub nieprawidłowe informacje, rozwiązywanie problemów 116
- C**
- ciemne obrazy, rozwiązywanie problemów
 - kopie 125
 - zeskanowane obrazy 131
 - ciśnienie akustyczne 190
 - czarne kropki lub smugi, rozwiązywanie problemów
 - kopie 125
 - skanowanie 131
 - czyszczenie
 - automatyczny podajnik dokumentów 35
 - głowica drukująca 167
 - obudowa 35
 - szyba skanera 34
- D**
- dane techniczne
 - elektryczność 190
 - emisje akustyczne 190
 - papier 184
 - procesor i pamięć 183
 - środowisko pracy 190
 - warunki wysyłki 190
 - wymiary 182
 - dane techniczne procesora 183
 - dane techniczne środowiska pracy 190
 - dane techniczne zasilania 190
 - drukowanie
 - dwustronne 51
 - dziennik faksów 96
 - faksy 80
 - powoli, rozwiązywanie problemów 114
 - raport o stanie drukarki 167
 - raporty faksu 94
 - raport z jakości wydruku 120
 - rozwiązywanie problemów 112
 - strona diagnostyczna 120
 - szczegóły ostatniego faksu 96
 - zdjęcia z urządzeń pamięci masowej 45
 - drukowanie dwustronne 51
 - Drukowanie kopert 42
 - Drukowanie na kopertach Mac OS X 43
 - Drukowanie ulotek drukowanie 41
 - Drukowanie zdjęć Mac OS X 44
 - Windows 44
 - drzwiczki dostępu do pojemników z tuszem, umiejscowienie 14
 - DSL, konfiguracja faksu z równoległe systemy telefoniczne 221
 - duplexer
 - instalacja 30
 - obsługiwane rozmiary materiałów 184
 - rodzaje papieru i gramatury 186
 - usuwanie zacięć 174
 - włączaj i wyłączaj w sterowniku 33
 - Dyski flash USB 191
 - dziennik, faks drukowanie 96

dzwonienie dystynktywne
 równoległe systemy
 telefoniczne 223
 zmiana 90

E

ECM. *patrz* tryb korekcji błędów
 edycja
 tekst w programie OCR 56
 Ekran faksu 17
 Ekran Fotografia 18
 Ekran skanowania 17
 emisje akustyczne 190
 EWS. *patrz* wbudowany serwer
 internetowy

F

faks
 automatyczna sekretarka,
 konfiguracja (równoległe
 systemy telefoniczne)
 234
 automatyczna sekretarka,
 rozwiązywanie
 problemów 146
 automatyczna sekretarka
 i modem,
 współużytkowanie
 (równoległe systemy
 telefoniczne) 235
 blokowanie numerów 82
 dane techniczne 189
 drukowanie szczegółowych
 informacji o ostatniej
 transakcji faksowej 96
 DSL, konfiguracja
 (równoległe systemy
 telefoniczne) 221
 dziennik, czyszczenie 96
 dziennik, drukowanie 96
 dzwonienie dystynktywne,
 zmiana wzorca 90
 głośność 92
 konfiguracja dzwonka
 dystynktywnego
 (telefoniczne systemy
 równoległe) 223
 konfiguracja osobnej linii
 (telefoniczne systemy
 równoległe) 221
 konfiguracja współdzielonej
 linii telefonicznej

(telefoniczne systemy
 równoległe) 225
 kopia zapasowa faksu 79
 liczba dzwonek przed
 odebraniem 89
 linia ISDN, konfiguracja
 (systemy równoległe)
 223
 modem, współdzielony z,
 (równoległe systemy
 telefoniczne) 227
 modem i automatyczna
 sekretarka,
 współużytkowanie
 (równoległe systemy
 telefoniczne) 235
 modem i linia głosowa,
 współużytkowanie
 (równoległe systemy
 telefoniczne) 230
 modem i poczta głosowa,
 współużytkowanie
 (równoległe systemy
 telefoniczne) 239
 monitorowanie
 wybierania 75, 77
 nagłówek 89
 odbieranie 78
 odbieranie, rozwiązywanie
 problemów 139, 142
 odpowiedź automatyczna
 89
 odpytywanie w celu
 odebrania 80
 opcje ponownego
 wybierania 91
 planowanie 76
 poczta głosowa,
 konfiguracja (równoległe
 systemy telefoniczne)
 226
 ponowne drukowanie 80
 prędkość 92
 protokół Internetowy,
 przez 93
 przekazywanie 81
 raporty z błędów 95
 raporty z potwierdzenia 94
 ręczne odbieranie 79
 rodzaje konfiguracji 218
 rodzaj wybierania,
 ustawianie 91
 rozmiar papieru 82

rozwiązywanie
 problemów 131
 równoległe systemy
 telefoniczne 217
 sprawozdania 94
 system PBX, konfiguracja
 (systemy równoległe)
 223
 test gniazodka ściennego,
 niepowodzenie 134
 test nie powiódł się 132
 testowanie konfiguracji
 242
 test połączenia przewodu
 telefonicznego,
 niepowodzenie 134
 test rodzaju przewodu
 telefonicznego,
 niepowodzenie 135
 test stanu linii,
 niepowodzenie 138
 test wykrywania sygnału
 wybierania,
 niepowodzenie 137
 tryb korekcji błędów 77
 tryb odbierania 89
 ustawienia, zmiana 88
 wysyłanie 72
 wysyłanie, rozwiązywanie
 problemów 139, 141,
 145
 za krótki przewód
 telefoniczny 146
 zmniejszanie 82
 FoIP 93

G

głośność
 dźwięki faksu 92
 głowica 167
 głowica drukująca
 czyszczenie 167
 głowice drukujące
 obsługiwane 183
 zamawianie przez
 Internet 215
 głowice drukujące,
 wyrównanie 169
 gniazdo zasilania,
 umiejscowienie 15

grafika
 częściowo wypełnione na
 kopiach 126
 wygląda inaczej niż
 oryginał 130
gwarancja 180

H
HP Utility (Mac OS)
 otwieranie 254

I
ikony połączenia
 bezprzewodowego 17
ikony poziomu tuszu 18
ikony stanu 17
Informacje o firmie Hewlett-
 Packard 3
informacje o hałasie 190
informacje prawne 192, 198
informacje techniczne
 dane techniczne
 faksowania 189
 dane techniczne karty
 pamięci 191
 dane techniczne
 kopiowania 188
 specyfikacje skanowania
 189
instalacja
 akcesoria 30
 duplexer 30
 podajnik 2 31
 rozwiązywanie
 problemów 163
 sugestie dotyczące
 instalacji
 oprogramowania HP
 164
 sugestie dotyczące
 instalacji sprzętu 164

J
jakość, rozwiązywanie
 problemów
 kopiowanie 125
 skanowanie 129
jasne obrazy, rozwiązywanie
 problemów
 kopie 125
 zeskanowane obrazy 131
język, drukarka 183

K
kabel telefoniczny
 niepowodzenie testu
 podłączenia do
 właściwego portu 134
 niepowodzenie testu
 właściwości rodzaju
 135
 przedłużanie 146
kalibracja wysuwu 168
karta pamięci
 wkładanie 29
karta pamięci Secure Digital
 wkładanie 29
karta pamięci xD-Picture
 wkładanie 29
karty
 obsługiwane podajniki 186
 obsługiwane rozmiary 185
karty pamięci
 dane techniczne 191
 wkładanie 29
kod identyfikacyjny abonenta
 89
kolorowy tekst i OCR 56
komunikacja bezprzewodowa
 bezpieczeństwo 250
 informacje prawne 198
 konfiguracja 246
 ograniczanie zakłóceń
 252
 podstawowe rozwiązywanie
 problemów z siecią
 bezprzewodową 155
 wyłączanie 243
 zaawansowane
 rozwiązywanie
 problemów z siecią
 bezprzewodową 156
komunikaty o błędach
 nie można aktywować
 źródła TWAIN 129
konfigurowanie
 automatyczna sekretarka
 (równoległe systemy
 telefoniczne) 234
 automatyczna sekretarka
 i modem (równoległe
 systemy telefoniczne)
 235
DSL (telefoniczne systemy
 równoległe) 221

 dzwonek dystynktywny
 (telefoniczne systemy
 równoległe) 223
 dzwonienie dystynktywne
 90
faks, z równoległym
 systemem
 telefonicznym 217
linia ISDN (telefoniczne
 systemy równoległe)
 223
modem (telefoniczne
 systemy równoległe)
 227
modem komputerowy
 i automatyczna
 sekretarka (równoległe
 systemy telefoniczne)
 235
modem komputerowy i linia
 głosowa (równoległe
 systemy telefoniczne)
 230
modem komputerowy
 i poczta głosowa
 (równoległe systemy
 telefoniczne) 239
osobna linia faksowa
 (telefoniczne systemy
 równoległe) 221
poczta głosowa
 (telefoniczne systemy
 równoległe) 226
poczta głosowa i modem
 komputerowy
 (równoległe systemy
 telefoniczne) 239
scenariusze faksowania
 218
system PBX (telefoniczne
 systemy równoległe)
 223
testowanie faksu 242
współdzielona linia
 telefoniczna (telefoniczne
 systemy równoległe)
 225
Konfigurowanie
 zapora 161
konserwacja
 czyszczenie głowicy
 drukującej 167
 głowica drukująca 167

Indeks

- kalibracja wysuwu 168
- raport z jakości wydruku 120
- sprawdzanie poziomów tuszu 104
- strona diagnostyczna 120
- wymiana pojemników z tuszem 105
- wyrównanie głowic drukujących 169
- koperty
 - obsługiwane podajniki 186
 - obsługiwane rozmiary 185
- Kopia ID 70
- kopia kolorowa 68
- kopia zapasowa faksu 79
- kopiowanie
 - dane techniczne 188
 - jakość 125
 - rozwiązywanie problemów 123
 - ustawienia 69
 - zapisywanie ustawień 69
- Kopiowanie 17
- kropki, rozwiązywanie problemów
 - skanowanie 131
- kropki lub smugi, rozwiązywanie problemów kopie 125
- L**
- liczba dzwonek przed odebraniem 89
- linia ISDN, ustawianie do pracy z faksem
 - równoległe systemy telefoniczne 223
- linia telefoniczna, wzorzec dzwonięcia 90
- linie
 - kopie, rozwiązywanie problemów 125
 - skanowanie, rozwiązywanie problemów 130, 131
- Ł**
- ładowanie
 - podajnik 25, 26
 - podajnik 2 31
 - zdjęcie 27
- ładowanie kart 27
- ładowanie kopert 26
- ładowanie papieru 25
- ładowanie papieru o niestandardowych rozmiarach 28
- łączniki, umiejscowienie 15
- M**
- Mac OS
 - Drukowanie zdjęć 44
 - papier o niestandardowych rozmiarach 46, 47
 - ustawienia drukowania 40
 - włączaj i wyłączaj akcesoria w sterowniku 33
- Mac OS X
- Narzędzie HP 254
- marginesy
 - ustawienie, dane techniczne 187
- materiały eksploatacyjne
 - raport o stanie drukarki 167
 - wydajność 183
 - zamawianie przez Internet 215
- materiały fotograficzne
 - obsługiwane rozmiary 186
- moc
 - dane techniczne 190
 - rozwiązywanie problemów 112
- modem
 - współdzielona z faksem (telefoniczne systemy równoległe) 227
 - współużytkowanie z faksem i automatyczną sekretarką (równoległe systemy telefoniczne) 235
 - współużytkowanie z faksem i linią głosową (równoległe systemy telefoniczne) 230
 - współużytkowanie z faksem i pocztą głosową (równoległe systemy telefoniczne) 239
- modem komputerowy
 - współdzielona z faksem (telefoniczne systemy równoległe) 227
- współużytkowanie z faksem i automatyczną sekretarką (równoległe systemy telefoniczne) 235
- współużytkowanie z faksem i linią głosową (równoległe systemy telefoniczne) 230
- współużytkowanie z faksem i pocztą głosową (równoległe systemy telefoniczne) 239
- modem telefoniczny
 - współdzielona z faksem (telefoniczne systemy równoległe) 227
 - współużytkowanie z faksem i automatyczną sekretarką (równoległe systemy telefoniczne) 235
 - współużytkowanie z faksem i linią głosową (równoległe systemy telefoniczne) 230
 - współużytkowanie z faksem i pocztą głosową (równoległe systemy telefoniczne) 239
- monitorowanie wybierania 75, 77
- N**
- nagłówek, faks 89
- nośniki
 - blokowanie podajników 33
 - dane techniczne 184
 - dupleks 51
 - krzywo wydrukowane strony 122
 - ładowanie do podajnika 25
 - ładowanie do podajnika 2 31
 - obsługiwane rozmiary 184
 - pojemność podajnika ADF 24
 - rozwiązywanie problemów z podawaniem papieru 122
 - usuwanie zacięć 174

- numer identyfikacji prawnej 200
 - numer modelu 167
 - numer seryjny 167
- O**
- obcięte strony, rozwiązywanie problemów 116
 - obie strony arkusza papieru, drukowanie 51
 - obsługa 109
 - obsługa klienta
 - elektroniczna 110
 - obsługa PCL 5 183
 - obsługa PCL 6 183
 - obsługa PDF 5 183
 - obsługa telefoniczna 110
 - obsługiwane czcionki 183
 - obsługiwane systemy operacyjne 183
 - OCR
 - edycja zeskanowanych dokumentów 56
 - rozwiązywanie problemów 128
 - odbieranie faksów
 - automatycznie 78
 - blokowanie numerów 82
 - liczba dzwonek przed odebraniem 89
 - odpytywanie 80
 - przekazywanie 81
 - ręczne 79
 - rozwiązywanie problemów 139, 142
 - tryb odbierania automatycznego 89
 - odinstalowanie oprogramowania HP
 - Windows 253
 - odpytywanie w celu odebrania faksu 80
 - odzysk
 - pojemniki z tuszem 202
 - okres obsługi telefonicznej
 - okres obsługi 111
 - opcje ponownego wybierania, ustawianie 91
 - oprogramowanie
 - gwarancja 180
 - OCR 56
 - ustawienia akcesoriów 33
 - Webscan 55
 - oprogramowanie drukarki (Windows)
 - informacje 254
 - otwieranie 37, 254
 - Oprogramowanie HP
 - odinstalowanie z Windows 253
 - oryginały
 - skanowanie 53
- P**
- pamięć
 - dane techniczne 183
 - ponowne drukowanie faksów 80
 - zapisywanie faksów 79
 - panel sterowania
 - ikony stanu 17
 - kontrolki 15
 - przyciski 15
 - panel sterowania drukarki
 - skanowanie z 53
 - umiejscowienie 13
 - ustawienia sieciowe 243
 - wysyłanie faksów 73
 - papier
 - dane techniczne 184
 - drukowanie na niestandardowym rozmiarze 45
 - HP, kolejność 216
 - rodzaje i gramatury 186
 - rozmiar, ustawianie dla faksu 82
 - wybór 22
 - zacięcia 174, 178
 - papier, wybór 20
 - papier o niestandardowych rozmiarach
 - drukowanie na 45
 - Mac OS X 46, 47
 - Windows 46
 - parametry związane z napięciem 190
 - paski na skanowanym obrazie, rozwiązywanie problemów 130
 - pionowe paski na kopiach, rozwiązywanie problemów 125
 - pobieranie kilku stron, rozwiązywanie problemów 123
 - poczta głosowa
 - konfiguracja do faksowania (równoległe systemy telefoniczne) 226
 - konfiguracja z faksowaniem i modemem komputerowym (równoległe systemy telefoniczne) 239
 - podajnik 1
 - obsługiwane rozmiary materiałów 184
 - pojemność 186
 - rodzaje papieru i gramatury 186
 - podajnik 2
 - instalacja 31
 - ładowanie materiałów 31
 - obsługiwane rozmiary materiałów 184
 - pojemność 186
 - rodzaje papieru i gramatury 186
 - włączaj i wyłączaj w sterowniku 33
 - podajniki
 - blokowanie 32
 - instalacja podajnika 2 31
 - ładowanie papieru 25
 - obsługiwane rozmiary materiałów 184
 - pojemność 186
 - przewodnice papieru, ilustracja 13
 - rodzaje i gramatury 186
 - rozwiązywanie problemów z podawaniem papieru 122
 - umiejscowienie 13
 - ustawianie domyślnego ustawienia 32
 - usuwanie zacięć 174
 - włączaj i wyłączaj w sterowniku 33
 - podawanie papieru, rozwiązywanie problemów 121
 - pojemniki z tuszem
 - daty wygaśnięcia gwarancji 167
 - gwarancja 180
 - numery katalogowe 167, 215

obsługiwane 182
 sprawdzanie poziomów tuszu 104
 stan 167
 umiejscowienie 14
 wskazówki 103
 wydajność 183
 wymiana 105
 zamawianie przez Internet 215
 pojemność
 Podajnik ADF 24
 podajniki 186
 połączenie przez port USB
 dane techniczne 182
 port, położenie 13, 15
 Pomoc 18
 Pomoc techniczna firmy PS3 183
 ponowne drukowanie
 faksy z pamięci 80
 porty, dane techniczne 182
 potwierdzenia, faks 94
 po upływie okresu obsługi 111
 poziomy tuszu, sprawdzanie 104
 prawy przycisk nawigacyjny 16
 prędkość
 rozwiązywanie problemów ze skanerem 127
 prędkość łącza, ustawianie 244
 prędkość transmisji 92
 program ochrony środowiska 201
 protokół Internetowy
 faks, używanie 93
 przekierowywanie faksów 81
 przekrzywienie, rozwiązywanie problemów
 drukowanie 122
 kopiowanie 125
 skanowanie 130
 Przycisk Anuluj 16
 przyciski, panel sterowania 15
 puste strony, rozwiązywanie problemów
 drukowanie 115
 kopiowanie 124
 skanowanie 131

R
 raport
 test sieci
 bezprowodowej 250
 raport o stanie drukarki
 drukowanie 167
 informacje o 166
 raport sieci bezprzewodowej
 drukowanie 250
 raport z jakości wydruku 120
 ręczne wysyłanie faksu
 odbieranie 79
 wysyłanie 74, 75
 rodzaj wybierania, ustawianie 91
 rozmiar
 rozwiązywanie problemów z kopiowaniem 124
 skanowanie, rozwiązywanie problemów 131
 rozsyłanie faksów
 wysyłanie 77
 rozwiązywanie problemów
 automatyczne sekretarki 146
 brakujące lub nieprawidłowe informacje 116
 drukowane są puste strony 115
 drukowanie 112
 faks 131
 jakość kopii 125
 jakość skanowania 129
 kopiowanie 123
 krzywo wydrukowane strony 122
 moc 112
 nie drukuje 113
 niepowodzenie testu połączenia przewodu telefonicznego faksu 134
 niepowodzenie testu rodzaju przewodu telefonicznego faksu 135
 niepowodzenie testu sygnału wybierania faksu 137
 obcięte strony, nieprawidłowe położenie tekstu lub grafiki 116

odbieranie faksów 139, 142
 papier nie jest pobierany z zasobnika 122
 pobierane jest kilka stron 123
 problemy z instalacją 163
 problemy z podawaniem papieru 121
 problemy z siecią bezprzewodową 154
 przekrzywione kopie 125
 raport o stanie drukarki 166
 rozwiązywanie ogólnych problemów sieciowych 154
 rozwiązywanie problemów z siecią 165
 sieć Ethernet 154
 skanowanie 126
 strona konfiguracji sieci 171
 sugestie dotyczące instalacji oprogramowania HP 164
 sugestie dotyczące instalacji sprzętu 164
 test faksu 132
 test gniazdka ściennego faksu, niepowodzenie 134
 test linii faksu nie powiódł się 138
 test sprzętowy faksu nie powiódł się 133
 urządzenia pamięci masowej 153
 wbudowany serwer internetowy 162
 wskazówki 111
 wysyłanie faksów 139, 141, 145
 zacięcia, papier 178
 zapory sieciowe 113
 równoległe systemy telefoniczne
 automatyczna sekretarka, konfiguracja 234
 konfiguracja DSL 221
 konfiguracja dzwonienia dystynktywnego 223

- konfiguracja ISDN 223
 - konfiguracja modemu 227
 - konfiguracja modemu
 - i automatycznej sekretarki 235
 - konfiguracja modemu i poczty głosowej 239
 - konfiguracja modemu współdzielonego z linią głosową 230
 - konfiguracja osobnej linii 221
 - konfiguracja PBX 223
 - konfiguracja współdzielonej linii 225
 - kraje/regiony z 217
 - rodzaje konfiguracji 218
- S**
- sieci
 - konfiguracja komunikacji bezprzewodowej 246
 - prędkość łącza 244
 - rozwiązywanie problemów 165
 - rysunek złącza 15
 - ustawienia, zmiana 243
 - ustawienia
 - bezprzewodowe 171
 - Ustawienia IP 244
 - ustawienia wyświetlania i drukowania 243
 - ustawienia
 - zaawansowane 243
 - ustawienia zapory 244, 245
 - zapory sieciowe, rozwiązywanie problemów 113
 - skaner, szyba
 - czyszczenie 34
 - ładowanie oryginałów 23
 - umieszczenie 13
 - skanowanie
 - Ekran skanowania 17
 - jakość 129
 - komunikaty o błędach 129
 - OCR 56
 - rozwiązywanie problemów 126
 - specyfikacje skanowania 189
 - wolno 127
 - za pomocą Webscan 55
 - z panelu sterowania drukarki 53
 - smugi, rozwiązywanie problemów
 - kopie 125
 - skanowanie 131
 - sortowanie kopii 69
 - specjalne rozmiary nośnika obsługiwane rozmiary 186
 - specyfikacje
 - wymagania systemowe 183
 - specyfikacje środowiska pracy 190
 - specyfikacje temperatury 190
 - specyfikacje warunków wysyłki 190
 - specyfikacje wilgotności 190
 - sprawozdania
 - błąd, faks 95
 - diagnostyczne 120
 - głowica drukująca 167
 - jakość drukowania 120
 - potwierdzenia, faks 94
 - test faksu nie powiódł się 132
 - sprawozdania o błędach, faks 95
 - sprzęt, test konfiguracji faksu 133
 - stan
 - raport o stanie drukarki 167
 - strona konfiguracji sieci 171
 - sterownik
 - gwarancja 180
 - ustawienia akcesoriów 33
 - sterownik drukarki
 - gwarancja 180
 - ustawienia akcesoriów 33
 - strona diagnostyczna 120
 - stron na miesiąc (wydajność druku) 183
 - strony czarno-białe
 - faks 72
 - kopiowanie 68
 - strony internetowe
 - arkusz danych wydajności materiałów eksploatacyjnych 183
 - informacje o ułatwieniach dostępu 12
 - obsługa klienta 110
 - programy ochrony środowiska 201
 - zamawianie materiałów eksploatacyjnych i akcesoriów 215
 - system PBX, ustawianie do pracy z faksem
 - równoległe systemy telefoniczne 223
 - szyba skanera
 - czyszczenie 34
 - ładowanie oryginałów 23
 - umieszczenie 13
 - szybkie wybieranie
 - wysyłanie faksu 72
- T**
- tekst
 - braki w skanowanym pliku, rozwiązywanie problemów 128
 - częściowo wypełnione na kopiach 126
 - nie można edytować tekstu po zeskanowaniu, rozwiązywanie problemów 128
 - niewyraźne kopie, rozwiązywanie problemów 125
 - niewyraźne skany 131
 - plamy na kopiach 126
 - rozwiązywanie problemów 116
 - telefon, faksowanie z
 - odbieranie 79
 - wysyłanie 74
 - wysyłanie, 74
 - telefoniczne gniazdko ścienne, faks 134
 - telefoniczne systemy szeregowo
 - kraje/regiony z 217
 - rodzaje konfiguracji 218
 - test gniazdko ściennego, faks 134
 - test prawidłowego portu, faks 134
 - test stanu linii, faks 138

test sygnału wybierania,
niepowodzenie 137
testy, faks
konfigurowanie 242
niepowodzenie 132
niepowodzenie testu
rodzaju przewodu
telefonicznego faksu
135
połączenie z portem,
niepowodzenie 134
sprzęt, nieudany 133
stan linii faksu 138
sygnał wybierania,
niepowodzenie 137
ścienne gniazdo
telefoniczne 134
tryb korekcji błędów 77
TWAIN
nie można aktywować
źródła 129
tylny panel dostępu
ilustracja 15
usuwanie zacięć 174
typ połączenia
zmiana 249

U

ułatwienia dostępu 11
urządzenia pamięci masowej
drukowanie plików 45
Obsługiwane dyski flash
USB 191
rozwiązywanie
problemów 153
ustawienia
głośność, faks 92
kopiowanie 69
prędkość, faks 92
sieć 243
Ustawienia 18
ustawienia domyślne
kopiowanie 69
ustawienia drukowania
jakość drukowania 117
Ustawienia IP 244
ustawienia kopiowania
kopiowanie 69
ustawienia zapory 244, 245

W

wbudowany serwer internetowy
informacje 254
otwieranie 255
rozwiązywanie problemów,
nie można otworzyć
162
Webscan 55
Webscan 55
widok
ustawienia sieciowe 243
Windows
drukowanie broszur 41
Drukowanie zdjęć 44
odinstalowanie
oprogramowania HP
253
papier o niestandardowych
rozmiarach 46
ustawienia drukowania 39
włączaj i wyłączaj akcesoria
w sterowniku 33
wymagania systemowe
183
wskaźniki, panel sterowania
15
wybieranie impulsowe 91
wybieranie tonowe 91
wybłąkłe kopie 124
wybłąkłe paski na kopiach,
rozwiązywanie problemów
125
wyczyść
dziennik faksów 96
wydajność druku 183
wyłączanie 243
wymagania systemowe 183
wymiana pojemników z
tuszem 105
wyrównanie głowic
drukujących 169
wysuw, kalibracja 168
wysyłanie faksów
monitorowanie
wybierania 75, 77
planowanie 76
ręczne 74
rozwiązywanie
problemów 139, 141,
145
z pamięci 76
zwykły faks 72

wysyłanie wyników skanowania
do OCR 56
rozwiązywanie
problemów 126
wzorzec dzwonienia
równoległe systemy
telefoniczne 223
zmiana 90

Z

zablokowane numery faksów
konfiguracja 82
zacięcia
materiały do unikania 22
papier 174, 178
wyczyść 174
zakłócenia radiowe
informacje prawne 198
ograniczanie 252
zapisywanie
faksy w pamięci 79
zapisywanie ustawień
kopiowanie 69
zaplanowane wysyłanie faksu
76
Zapora sieciowa
konfigurowanie 161
zapory sieciowe, rozwiązywanie
problemów 113
zasobnik wyjściowy
obsługiwane nośniki 187
umieszczenie 13
zatrząsk głowic drukujących,
umieszczenie 14
zdjęcia
drukowanie z urządzeń
pamięci masowej 45
rozwiązywanie problemów z
urządzeniami pamięci
masowej 154
wkładanie kart pamięci 29
ziarniste lub białe obwódki na
kopiach, rozwiązywanie
problemów 126
zmniejszanie faksu 82

© 2014 Hewlett-Packard Development Company, L.P.
www.hp.com

