

**hp** LaserJet 3300mfp



i n v e n t

Początek





produkt serii hp LaserJet 3300mfp

---

**przewodnik czynności  
wstępnych**

## Informacje o prawach autorskich

Copyright © 2002,  
Hewlett-Packard Company

Wszelkie prawa zastrzeżone.  
Reprodukcja, adaptacja  
lub tłumaczenie bez  
wcześniejszego pisemnego  
zezwolenia jest zabronione,  
z wyłączeniem czynności  
dozwolonych przez prawa  
autorskie.

Numer części: C9124-90969  
Wydanie pierwsze:  
styczeń 2002

## Przepisy FCC

Niniejsze urządzenie zostało przetestowane i uznane za zgodne z ograniczeniami dla urządzeń cyfrowych klasy B, przedstawionymi w 15 części przepisów FCC. Ograniczenia te określono po to, aby zapewnić rozsądną ochronę przeciw szkodliwym zakłóceniom w miejscu instalacji. Niniejsze urządzenie wytwarza, używa i emituje energię o częstotliwości radiowej. Jeśli nie zostanie ono zainstalowane i nie będzie używane zgodnie z instrukcją, może zakłócać sygnały radiowe. Nie ma jednak gwarancji, że wspomniane zakłócenia nie wystąpią w danej instalacji. Jeżeli sprzęt ten powoduje szkodliwe zakłócenia w odbiorze radiowym lub telewizyjnym, co można stwierdzić przez wyłączenie i włączenie sprzętu, zachęca się użytkownika do próby usunięcia zakłóceń za pomocą jednego lub kilku z podanych sposobów:

Zmiana pozycji lub lokalizacji anteny odbiornika.

Zwiększenie odstępów pomiędzy urządzeniem a odbiornikiem.

Podłączenie sprzętu do gniazda w innym obwodzie niż obwód, do którego podłączony jest odbiornik.

Zwrócenie się o pomoc do sprzedawcy lub doświadczonego technika radiowo-telewizyjnego.

Wszelkie zmiany lub modyfikacje w drukarce nie zatwierdzone wyraźnie przez firmę HP mogą unieważnić prawo użytkownika do używania tego sprzętu.

W celu zapewnienia zgodności z ograniczeniami dla urządzeń klasy B, określonymi w 15 części przepisów FCC, należy używać ekranowanych przewodów.

Więcej informacji dotyczących przepisów prawnych znaleźć można w podręczniku elektronicznym produktu HP LaserJet 3300.

## Gwarancja

Informacje zawarte w niniejszym dokumencie mogą ulec zmianie bez powiadomienia.

Firma Hewlett-Packard nie udziela jakichkolwiek gwarancji w związku z przedstawionymi tutaj informacjami.

**FIRMA HEWLETT-PACKARD  
W SZCZEGÓLNOŚCI NIE  
UDZIELA DOMNIEMANEJ  
GWARANCJI  
SPRZEDAWALNOŚCI ORAZ  
PRZYDATNOŚCI DO  
OKREŚLONEGO CELU.**

Firma Hewlett-Packard nie przyjmuje odpowiedzialności za żadne pośrednie, wtórne, następcze lub inne szkody, mające związek z udostępnieniem lub korzystaniem z niniejszych informacji.

## Znaki handlowe

Microsoft®, Windows® i Windows NT® są zarejestrowanymi w Stanach Zjednoczonych znakami handlowymi firmy Microsoft Corporation.

Wszystkie inne produkty wymienione w niniejszym podręczniku mogą być znakami towarowymi firm posiadających prawa ich własności.

# Spis treści

## 1 Wstęp

Produkty z serii HP LaserJet 3300 . . . . .	3
Wymagania dotyczące środowiska pracy. . . . .	8
Wymagania dotyczące połączenia sieciowego. . . . .	9
Aby używać obsługiwanego serwera druku HP Jetdirect . . . . .	10

## 2 Konfiguracja produktu

Składanie produktu . . . . .	11
Aby rozpakować produkt . . . . .	11
Aby do produktu podłączyć przewód drukarki . . . . .	12
Aby zainstalować kasetę z tonerem . . . . .	13
Aby zamontować i załadować podajnik materiałów oraz podajnik szybkiego podawania materiałów . . . . .	14
Aby zainstalować automatyczny podajnik dokumentów . . . . .	15
Aby podłączyć przewód zasilający . . . . .	15
Sprawdzenie urządzenia . . . . .	16
Aby wykonać autotest drukarki . . . . .	16
Aby wykonać autotest kopiarki, korzystając z automatycznego podajnika dokumentów. . . . .	16
Aby wykonać autotest kopiarki, korzystając z płaskiego skanera. . . . .	17
Aby wydrukować mapę menu panelu sterowania . . . . .	17
Dokończenie konfiguracji urządzenia . . . . .	18
Podłączanie urządzenia do komputera. . . . .	18
Aby podłączyć urządzenie do komputera . . . . .	19
Podłączanie urządzenia do sieci . . . . .	19
Aby podłączyć urządzenie 3320n do sieci, korzystając z serwera druku HP Jetdirect 310x . . . . .	20
Aby zamontować serwer druku . . . . .	21
Instalacja oprogramowania . . . . .	21
Aby zainstalować oprogramowanie (Windows) . . . . .	22
Aby zainstalować tylko sterownik drukarki (Windows) . . . . .	23
Aby zainstalować tylko sterownik drukarki (Windows XP). . . . .	23
Aby zainstalować oprogramowanie (Macintosh OS 9.1) . . . . .	24
Aby zainstalować oprogramowanie (Macintosh OS X) . . . . .	25

### 3 Rozwiązywanie problemów

Rozwiązywanie problemów z produktem z serii HP LaserJet 3300 . . .	27
Aby skorzystać z tabeli z rozwiązaniami problemów . . . . .	27
Gdzie szukać informacji . . . . .	33
Aby uzyskać dostęp do ekranowej instrukcji obsługi za pomocą oprogramowania urządzenia . . . . .	33
Aby uzyskać dostęp do ekranowej instrukcji obsługi z dysku CD-ROM . . . . .	33
Aby uzyskać informacje przez telefon . . . . .	33
Aby uzyskać informacje przez Internet . . . . .	33
Aby uzyskać informacje za pomocą poczty e-mail . . . . .	34

# 1 Wstęp

Gratulujemy zakupu produktu z serii HP LaserJet 3300, urządzenia „wszystko w jednym“, wydajnego narzędzia biznesowego z szerokim zakresem funkcji urządzeń biurowych. Urządzenie to można wykorzystywać do drukowania, kopiowania, skanowania kolorowego, skanowania do sieci Web i skanowania do wiadomości e-mail.

Ten przewodnik może być pomocny w wykonywaniu następujących zadań:







- Zapoznanie się z urządzeniem
- Złożenie sprzętu wchodzącego w skład urządzenia
- Podłączenie urządzenia do komputera lub do sieci
- Instalacja oprogramowania urządzenia

## Produkty z serii HP LaserJet 3300

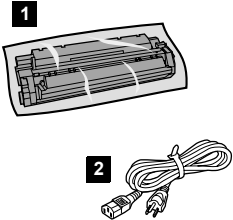
Produkty z serii HP LaserJet 3300 drukują i kopią do 15 stron na minutę i standardowo są wyposażone w następujące elementy:

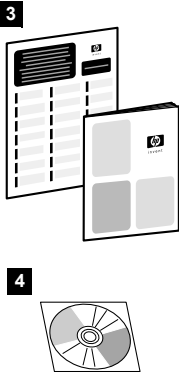
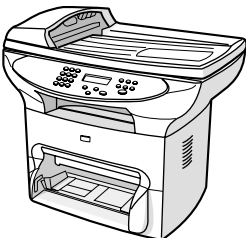
- Płaska kopiarka/skaner
- 32 megabajty (MB) pamięci o dostępie swobodnym (RAM)
- Gniazdo modułu DIMM służące do dodawania czcionek i pamięci
- Port USB 1.1 oraz port równoległy IEEE 1284-B

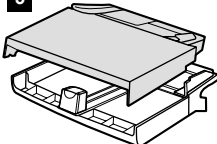
Następująca tabela przedstawia różne dostępne modele, oraz zawartość opakowania i dodatkowe funkcje dla każdego modelu.

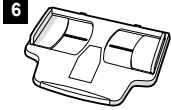
Zawartość opakowania	Model	Dodatkowa zawartość
	 <p data-bbox="451 522 723 552"><b>HP LaserJet 3300mfp</b></p>	
	 <p data-bbox="451 951 723 980"><b>HP LaserJet 3310mfp</b></p>	
	 <p data-bbox="451 1367 723 1397"><b>HP LaserJet 3320mfp</b></p>	

## Opis

Urządzenie **HP LaserJet 3300mfp** jest standardowo wyposażone w moduł płaskiej koparki/skanera, 32 MB pamięci RAM, gniazdo modułu DIMM służące do dodawania czcionek i pamięci, port USB 1.1 i port równoległy IEEE 1284-B.

**Zawartość opakowania:** 1) kasetka z tonerem; 2) przewód zasilający; 3) przewód wprowadzający i ulotka z pomocnymi informacjami; 4) dysk CD-ROM zawierający oprogramowanie urządzenia oraz elektroniczny przewodnik użytkownika; 5) podajnik na 250 arkuszy materiału oraz podajnik do szybkiego podawania materiałów.











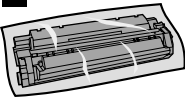

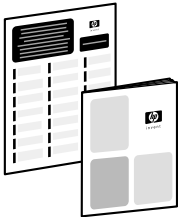
**Uwaga:** Urządzenie **HP LaserJet 3300se mfp** różni się od HP LaserJet 3300 jedynie tym, że posiada specjalistyczne oprogramowanie. To urządzenie dostępne jest jedynie w USA.

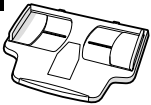
Urządzenie **HP LaserJet 3310mfp** jest standardowo wyposażone w moduł płaskiej koparki/skanera, 32 MB pamięci RAM, gniazdo modułu DIMM służące do dodawania czcionek i pamięci, port USB 1.1 i port równoległy IEEE 1284-B. Nie posiada przycisków skanowania na panelu sterowania. Funkcje skanowania są dostępne za pomocą oprogramowania urządzenia, gdy urządzenie jest podłączone do komputera. Produkt jest wyposażony w automatyczny podajnik dokumentów na 50 stron.

**Zawartość opakowania:** 1) kasetka z tonerem; 2) przewód zasilający; 3) przewód wprowadzający i ulotka z pomocnymi informacjami; 4) dysk CD-ROM zawierający oprogramowanie urządzenia oraz elektroniczny przewodnik użytkownika; 5) podajnik na 250 arkuszy materiału oraz podajnik do szybkiego podawania materiałów; 6) automatyczny podajnik dokumentów.

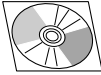
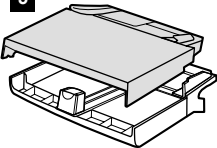
Urządzenie **HP LaserJet 3320mfp** jest standardowo wyposażone w moduł płaskiej koparki/skanera, 32 MB pamięci RAM, gniazdo modułu DIMM służące do dodawania czcionek i pamięci, port USB 1.1 i port równoległy IEEE 1284-B. Posiada przyciski skanowania na panelu sterowania oraz jest wyposażone w automatyczny podajnik dokumentów na 50 stron.

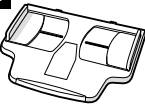
**Zawartość opakowania:** 1) kasetka z tonerem; 2) przewód zasilający; 3) przewód wprowadzający i ulotka z pomocnymi informacjami; 4) dysk CD-ROM zawierający oprogramowanie urządzenia oraz elektroniczny przewodnik użytkownika; 5) podajnik na 250 arkuszy materiału oraz podajnik do szybkiego podawania materiałów; 6) automatyczny podajnik dokumentów.

Zawartość opakowania	Model	Dodatkowa zawartość
<p>1 </p> <p>2 </p> <p>3 </p>	<p></p> <p><b>HP LaserJet 3320n mfp</b></p>	<p>6 </p> <p>7 </p> <p>8 </p> <p>9 </p>
<p>4 </p> <p>5 </p>	<p></p> <p><b>HP LaserJet 3330mfp</b></p>	<p>6 </p> <p>10 </p> <p>11 </p>

## Opis

Urządzenie **HP LaserJet 3320n mfp** jest standardowo wyposażone w moduł płaskiej kopiarki/skanera, 32 MB pamięci RAM, gniazdo modułu DIMM służące do dodawania czcionek i pamięci, port USB 1.1, port równoległy IEEE 1284-B i automatyczny podajnik dokumentów na 50 stron. Zawiera on serwer druku HP Jetdirect 310x służący do podłączania do sieci 10Base-T lub 100Base-Tx (nazywanymi odpowiednio siecią Ethernet i Fast Ethernet). Serwer druku oferuje sieciowe rozwiązania komunikacji za pośrednictwem protokołów TCP/IP, IPX, Novell Netware i AppleTalk.

**Zawartość opakowania:** 1) kasetka z tonerem; 2) przewód zasilający; 3) przewód wprowadzający i ulotka z pomocnymi informacjami; 4) dysk CD-ROM zawierający oprogramowanie urządzenia, oprogramowanie serwera druku oraz elektroniczny przewodnik użytkownika; 5) podajnik na 250 arkuszy materiału oraz podajnik do szybkiego podawania materiałów; 6) automatyczny podajnik dokumentów; 7) serwer druku HP Jetdirect 310x z uchwytem mocującym; 8) kabel USB 1.1; 9) zasilacz serwera druku.

Urządzenie **HP LaserJet 3330mfp** jest standardowo wyposażone w moduł płaskiej kopiarki/skanera, 32 MB pamięci RAM, gniazdo modułu DIMM służące do dodawania czcionek i pamięci, port USB 1.1, port równoległy IEEE 1284-B i automatyczny podajnik dokumentów na 50 stron. Produkt jest również wyposażony w pełni funkcjonalny faks V.34, z funkcjami szybkiego wybierania numerów, pobierania faksów i opóźnionego wysyłania faksów.

**Zawartość opakowania:** 1) kasetka z tonerem; 2) przewód zasilający; 3) przewód wprowadzający i ulotka z pomocnymi informacjami; 4) dysk CD-ROM zawierający oprogramowanie urządzenia, oprogramowanie faksu oraz elektroniczny przewodnik użytkownika; 5) podajnik na 250 arkuszy materiału oraz podajnik do szybkiego podawania materiałów; 6) automatyczny podajnik dokumentów; 10) instrukcja obsługi faksu; 11) przewód telefoniczny.

## Uwaga

Przewód drukarki dołączony jest jedynie do urządzenia HP LaserJet 3320n. Aby podłączyć produkt do komputera, można użyć przewodu USB 1.1 lub równoległego przewodu IEEE 1284-B. Przewody można nabyć po adresie <http://www.buy.hp.com>. Więcej informacji dotyczących akcesoriów HP można znaleźć w ekranowym podręczniku użytkownika.

## Wymagania dotyczące środowiska pracy

Produkt należy zainstalować w miejscu spełniającym następujące wymagania:

- Produkt należy umieścić na stabilnej, równej powierzchni, w miejscu nienarażonym na działanie światła słonecznego, kurzu, otwartego ognia lub oparów amoniaku.

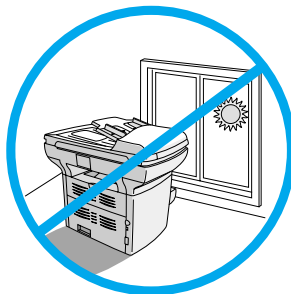

- Należy upewnić się, że otoczenie ma dobrą wentylację, nie występują w nim nagłe zmiany temperatury lub wilgotności, a jego parametry mieszczą się w następującym zakresie:
  - **Temperatura:** od 15 do 32,5° C (od 59 do 90,5° F)
  - **Wilgotność względna:** od 10 do 80% wilgotności (bez kondensacji)
- Należy upewnić się, że wokół produktu pozostawiono wystarczająco dużo miejsca na dostęp do materiałów i dla właściwej wentylacji; podajnik materiału w prostej ścieżce materiału będzie wystawać z tyłu produktu.

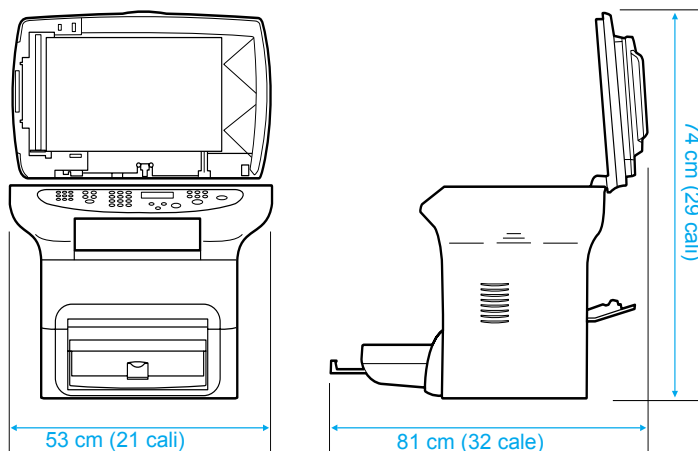

## Wymagania dotyczące połączenia sieciowego

Jeśli zakupione urządzenie HP LaserJet 3320n ma być podłączone do sieci za pomocą serwera druku HP Jetdirect 310x dołączonego do produktu, należy skorzystać z informacji podanych w tym podręczniku.

Jeśli zakupione urządzenie z serii HP LaserJet 3300 inny niż HP LaserJet 3320n ma być podłączone do sieci, należy użyć obsługiwane serwera druku HP Jetdirect i postępować zgodnie z procedurą opisaną w sekcji „Aby używać obsługiwanego serwera druku HP Jetdirect“ na stronie 10.

Wybór serwera druku zależy od typu dostępnego połączenia sieciowego i liczby urządzeń podłączanych do tego serwera druku.

Poniżej opisano serwery druku obsługiwane przez produkty serii HP LaserJet 3300, które dostępne są u lokalnych przedstawicieli handlowych firmy HP lub pod adresem <http://www.buy.hp.com>.

Model	Numer produktu	Wykorzystywany serwer druku	Numer wersji oprogramowania sprzętowego
HP Jetdirect 170x	J3258B	Połączenie sieciowe 10Base-T (do łączenia jednego urządzenia z siecią)	Wszystkie
HP Jetdirect 175x	J6035A	Połączenie sieciowe 10Base-T lub 100Base-Tx (do łączenia jednego urządzenia z siecią)	Wszystkie
HP Jetdirect 300x	J3263A	Połączenie sieciowe 10Base-T lub 100Base-Tx (do łączenia jednego urządzenia z siecią)	H.08.00 lub nowszy
HP Jetdirect 310x	J6038A	Połączenie sieciowe 10Base-T lub 100Base-Tx (w produktach produktów serii HP LaserJet 3320n – do łączenia jednego urządzenia z siecią)	Wszystkie
HP Jetdirect 500x	J3264A	Połączenie sieciowe Token Ring (do łączenia urządzenia i maksymalnie dwóch innych urządzeń siecią)	J.08.00 lub nowszy

**Uwaga:** Urządzenie jest obsługiwane jedynie przez port 1 tego serwera druku.

Model	Numer produktu	Wykorzystywany serwer druku	Numer wersji oprogramowania sprzętowego
HP Jetdirect 500x	J3265A	Połączenie sieciowe BNC, 10Base-T lub 100Base-Tx (do łączenia urządzenia i maksymalnie dwóch innych urządzeń siecią)	J.08.00 lub nowszy
<b>Uwaga:</b> Urządzenie jest obsługiwane jedynie przez port 1 tego serwera druku.			

### Uwaga

Firma HP nie zaleca korzystania z serwerów druku HP Jetdirect z oprogramowaniem sprzętowym starszym niż wymienione powyżej. Aby sprawdzić wersję oprogramowania sprzętowego, należy zajrzeć do dokumentacji serwera w celu uzyskania instrukcji dotyczących drukowania strony konfiguracji.

Jeśli użytkownik posiada serwer druku HP Jetdirect 170x i numer modelu to **nie** J3258B, oznacza to, że serwer druku nie jest zgodny z produktem z serii HP LaserJet 3300.

Jeśli użytkownik posiada serwer druku HP Jetdirect 300x lub 500x i wersja oprogramowania sprzętowego to nie H.08.00, J.08.00 lub nowsza, należy pobrać aktualizację oprogramowania sprzętowego z witryny sieci Web firmy HP, pod adresem [http://www.hp.com/support/net\\_printing](http://www.hp.com/support/net_printing), aby używać serwera druku z produktami z serii HP LaserJet 3300.

## Aby używać obsługiwanego serwera druku HP Jetdirect

Jeśli urządzenie jest podłączane do sieci za pomocą serwera druku HP Jetdirect zakupionego niezależnie od urządzenia HP LaserJet 3320n, aby skonfigurować produkt, należy zastosować następującą procedurę.

- 1 Należy postępować zgodnie z instrukcjami znajdującymi się w tym podręczniku, aby złożyć sprzęt wchodzący w skład urządzenia.
- 2 Aby podłączyć produkt serii HP LaserJet 3300 do sieci za pomocą jednego z obsługiwanych serwerów druku HP Jetdirect wymienionych powyżej, należy zajrzeć do dokumentacji serwera druku.
- 3 Aby zainstalować oprogramowanie urządzenia dołączone do produktu z serii HP LaserJet 3300, należy zajrzeć do sekcji „Instalacja oprogramowania“ na stronie 21.

### Uwaga

Nie należy instalować oprogramowania dołączonego z niezależnie zakupionym serwerem druku HP Jetdirect. Należy skorzystać z oprogramowania dostępnego na dysku CD-ROM produktu z serii HP LaserJet 3300.

# 2 Konfiguracja produktu

Procedury opisane w tym rozdziale służą do złożenia produktu serii HP LaserJet 3300, podłączenia go do komputera lub sieci, podłączenia przewodu zasilania oraz instalacji oprogramowania produktu.

## Składanie produktu

W tej sekcji znajdują się informacje o tym, jak podłączyć przewód drukarki do produktu, zainstalować kasetę z tonerem, podajniki materiałów i automatyczny podajnik dokumentów (ADF), oraz jak podłączyć przewód zasilający produktu.

---

### Uwaga

---

Przewód drukarki dołączony jest jedynie do produktu HP LaserJet 3320n. Aby podłączyć produkt do komputera, można użyć przewodu USB 1.1 lub równoległego przewodu IEEE 1284-B. Przewody można nabyć po adresem <http://www.buy.hp.com>. Więcej informacji dotyczących akcesoriów HP można znaleźć w ekranowym podręczniku użytkownika.

### Aby rozpakować produkt

Przed kontynuowaniem konfiguracji produktu, usuń taśmę pakunkową oraz karton.

## Aby do produktu podłączyć przewód drukarki

Aby do produktu podłączyć przewód drukarki, należy wykonać poniższe kroki:

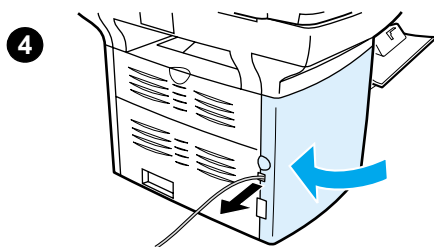
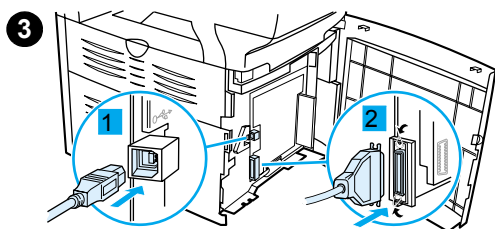
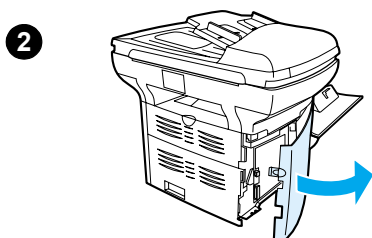
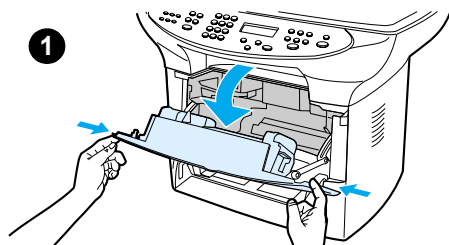

### Uwaga

Jeśli drukarka HP LaserJet 3300 ma być używana jako osobna kopiarka lub faks – bez podłączania do komputera – pomiń tę sekcję i przejdź do sekcji „Aby zainstalować kasety z tonerem” na stronie 13.

### Uwaga

W systemach Windows 95 i Windows NT 4.0 podłączenie drukarki za pomocą kabla USB nie jest obsługiwane. W komputerach Macintosh połączenie kablem równoległym nie jest obsługiwane.

- 1 Otwórz drzwiczki kasety z tonerem, ciągnąc do przodu boki drzwiczek, jak to pokazano na rysunku.
- 2 Otwórz lewy panel drukarki, naciskając zatrzask zwalniający.
- 3 Podłącz jeden koniec przewodu USB (1) lub równoległego (2) do odpowiedniego gniazda z lewej strony drukarki, jak pokazano na rysunku.
- 4 Przeprowadź przewód przez otwór w lewym panelu i zamknij lewy panel.

### Uwaga

W przypadku przewodu USB, należy go poprowadzić przez górne nacięcie w lewym panelu. Przewód równoległy należy poprowadzić przez dolne nacięcie w panelu.

Po podłączeniu przewodu drukarki, drzwiczki kasety z tonerem należy pozostawić otwarte i przejść do sekcji „Aby zainstalować kasety z tonerem” na stronie 13. Przewód drukarki zostanie podłączony do komputera w dalszej części procesu konfiguracji.

## Aby zainstalować kasetę z tonerem

Aby zainstalować kasetę z tonerem, należy wykonać poniższe kroki:

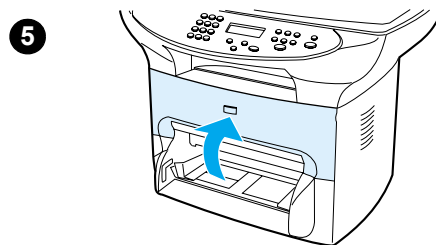
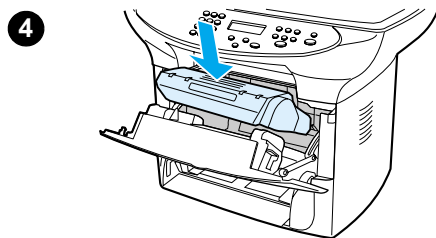
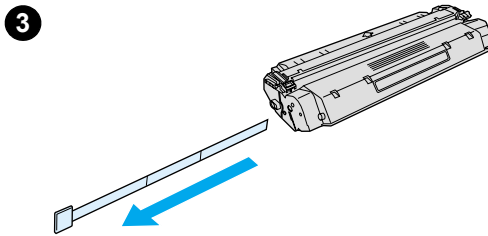
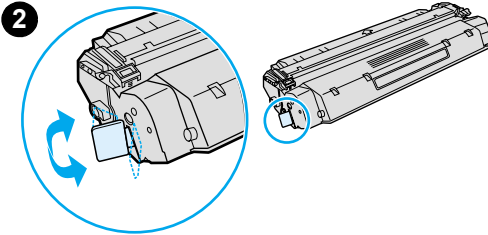
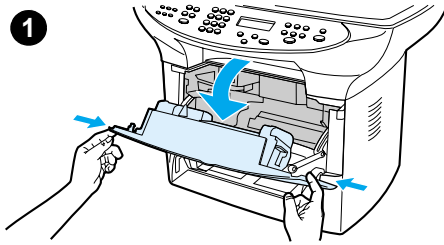

### PRZESTROGA

Aby zapobiec zniszczeniu kasety z tonerem, nie należy wystawiać jej bezpośrednio do światła na więcej niż kilka minut.

- 1 Upewnij się, że drzwiczki kasety z tonerem są otwarte.
- 2 Wymij kasetę z tonerem z opakowania i odszukaj taśmę zabezpieczającą na końcu kasety.
- 3 Aby z kasety usunąć taśmę zabezpieczającą, chwyć taśmę i odciągnij ją od kasety. Nie dotykaj czarnego tonera na taśmie.
- 4 Włóż kasetę, jak pokazano na rysunku, ze strzałkami skierowanymi w stronę urządzenia.
- 5 Zamknij drzwiczki kasety z tonerem. Kaseca z tonerem przechodzi w pozycję roboczą po zamknięciu drzwiczek.

### Uwaga

W przypadku zabrudzenia ubrania lub innej tkaniny tonerem, należy go wytrzeć suchą szmatką. Do mycia należy użyć zimnej wody i pozostawić do wyschnięcia.

### PRZESTROGA

Gorąca woda oraz użycie suszarki może spowodować trwałe zabarwienie materiału.

Firma Hewlett-Packard nie zaleca używania nowych, dopełnianych ani przerabianych kaset z tonerem, które nie są produktem firmy HP. Ponieważ kasety takie nie są wyrobami firmy HP, firma HP nie ma żadnego wpływu na ich konstrukcję ani jakość.

## Aby zamontować i załadować podajnik materiałów oraz podajnik szybkiego podawania materiałów

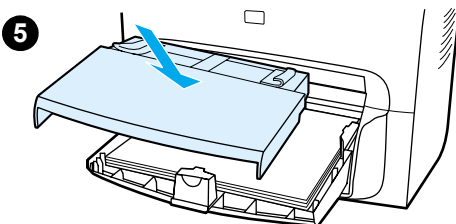
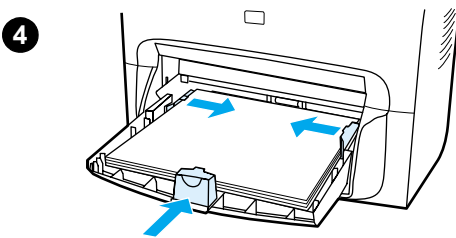
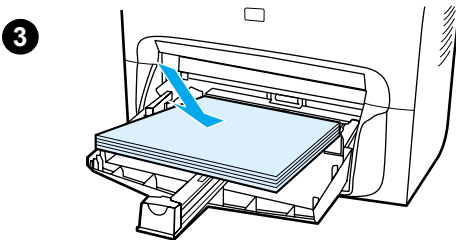
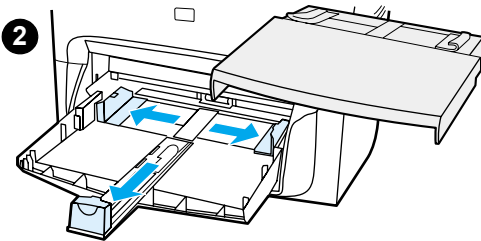
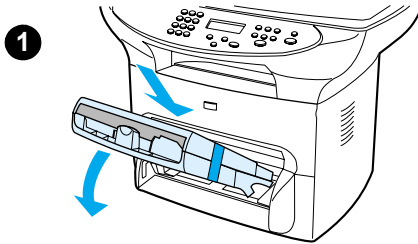

Aby zamontować i załadować podajnik materiałów oraz podajnik szybkiego podawania materiałów, należy wykonać następujące kroki:

- 1 Wsuń podajniki do wnętrza drukarki pod kątem do dołu, aż osiadą na swoim miejscu. Usuń taśmę łączącą dwa podajniki.
- 2 Wysuń podajnik szybkiego podawania materiałów. W podajniku materiałów rozsuń prowadnice materiałów i wyciągnij tacę do podawania długich materiałów, aby ułożyć materiały.
- 3 Włóż materiały do podajnika.
- 4 Dopasuj prowadnice tak, aby były wyrównane z materiałami.
- 5 Podajnik szybkiego podawania zainstaluj nad podajnikiem materiałów.

---

### Uwaga

Jeśli prowadnice nie są dosunięte wystarczająco mocno, materiały mogą się przekrzywiać i spowodować zacięcie.

---

## Aby zainstalować automatyczny podajnik dokumentów

Jeśli urządzenie jest wyposażone w automatyczny podajnik dokumentów, aby go zainstalować, należy wykonać poniższe kroki:

- 1 Dopasuj dwa wypusty na podajniku do dwóch rowków w automatycznym podajniku dokumentów.
- 2 Wsuń podajnik, jak pokazuje rysunek, aż zaskoczy na swoje miejsce.

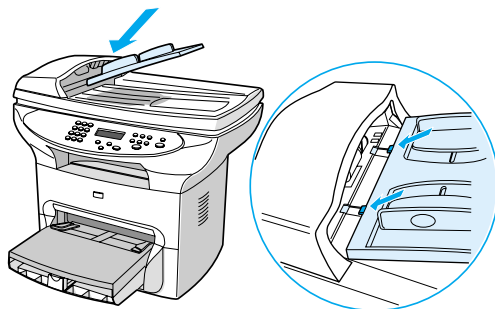

## Aby podłączyć przewód zasilający

Aby urządzenie podłączyć do źródła zasilania, należy wykonać poniższe kroki:

- 1 Jeśli urządzenie dostosowane jest do napięcia 220V, znajdź wyłącznik zasilania z tyłu urządzenia i upewnij się, że urządzenie jest wyłączone.
- 2 Podłącz do urządzenia przewód zasilający, jak pokazuje rysunek (1).
- 3 Drugi koniec przewodu podłącz bezpośrednio do gniazda zasilania z uziemieniem (2).

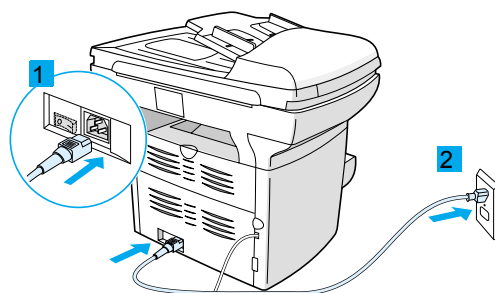

- 4 Jeśli urządzenie dostosowane jest do napięcia 220V, włącz zasilanie. Jeśli urządzenie dostosowane jest do napięcia 110V, nie ma wyłącznika zasilania. Urządzenie zostanie włączone automatycznie po podłączeniu do gniazda zasilania.

---

### Uwaga

---

Firma HP nie zaleca stosowania z urządzeniem zasilaczy awaryjnych (UPS) ani zabezpieczeń przeciwprzepięciowych. Wiele zabezpieczeń przeciwprzepięciowych i zasilaczy awaryjnych powoduje pogorszenie wydruku.

## Sprawdzenie urządzenia

W tym momencie procesu instalacji, należy sprawdzić poprawność wykonanych zadań, testując funkcje drukowania i kopiowania urządzenia HP LaserJet 3300.

### Aby wykonać autotest drukarki

Aby wykonać test drukarki, należy wykonać poniższe kroki:

- 1 W panelu sterowania urządzenia naciśnij przycisk **menu/wyberz**.
- 2 Przyciskami < i > przejdź do opcji `Raporty` i naciśnij przycisk **menu/wyberz**.
- 3 Przyciskami < i > wybierz opcję `Raport konfiguracji` i naciśnij przycisk **menu/wyberz**.

Zostanie wydrukowana strona konfiguracji, pokazująca aktualną konfigurację urządzenia, a wyświetlacz panelu sterowania powróci do trybu `Gotowy`. Jeśli wydruk strony nie powiedzie się, przejdź do sekcji „[Rozwiązywanie problemów](#)” na stronie 27.

### Aby wykonać autotest kopiarki, korzystając z automatycznego podajnika dokumentów

Do przeprowadzenia testu kopiarki można użyć właśnie wydrukowanej strony konfiguracji.

- 1 Dopasuj prowadnice automatycznego podajnika dokumentów do rozmiaru strony konfiguracji.
- 2 Umieść stronę konfiguracji w automatycznym podajniku dokumentów, zadrukowaną stroną do góry. Upewnij się, że na wyświetlaczu panelu sterowania wyświetlony jest komunikat `Dokument załóż`.
- 3 W panelu sterowania urządzenia naciśnij przycisk **start/kopiuj**.

Zostanie wykonana kopia strony konfiguracji, a na wyświetlaczu panelu sterowania zostanie wyświetlony komunikat `Gotowy`. Jeśli kopiowanie strony nie powiedzie się, przejdź do sekcji „[Rozwiązywanie problemów](#)” na stronie 27.

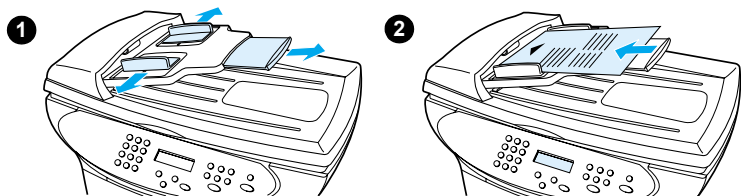

## Aby wykonać autotest kopiarki, korzystając z płaskiego skanera

Jeśli urządzenie nie jest wyposażone w automatyczny podajnik dokumentów, test kopiarki można wykonać, układając stronę konfiguracji w skanerze płaskim.

- 1 Stronę konfiguracji ułóż w skanerze zadrukowaną stroną do dołu, jak pokazano na rysunku.
- 2 Łagodnie opuść pokrywę.
- 3 W panelu sterowania urządzenia naciśnij przycisk **start/kopiuuj**.

Zostanie wykonana kopia strony konfiguracji, a na wyświetlaczu panelu sterowania zostanie wyświetlony komunikat *Gotowy*. Jeśli kopiowanie strony nie powiedzie się, przejdź do sekcji „[Rozwiązywanie problemów](#)” na stronie 27.

### PRZESTROGA

Aby zapobiec uszkodzeniu urządzenia, nie wolno dopuścić, aby pokrywa skanera spadła na powierzchnię szyby skanera. Jeśli urządzenie nie jest używane, należy zamykać pokrywę skanera.

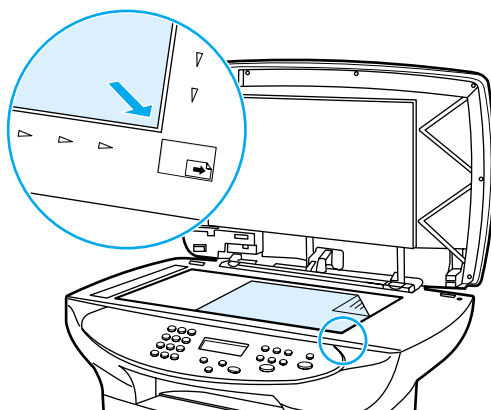

## Aby wydrukować mapę menu panelu sterowania

Oprócz drukowania strony konfiguracji, można wykonać test urządzenia drukując mapę menu, pokazującą wszystkie opcje menu panelu sterowania.

Aby wydrukować mapę menu panelu sterowania, należy wykonać następujące kroki:

- 1 W panelu sterowania urządzenia naciśnij przycisk **menu/wyberz**.
- 2 Przyciskami < i > przejdź do opcji *Raporty* i naciśnij przycisk **menu/wyberz**.
- 3 Przyciskami < i > przejdź do opcji *Struktura menu* i naciśnij przycisk **menu/wyberz**.

Zostanie wydrukowana mapa menu, pokazująca wszystkie opcje menu panelu sterowania urządzenia. Jeśli wydruk mapy menu nie powiedzie się, przejdź do sekcji „[Rozwiązywanie problemów](#)” na stronie 27.

## Dokończenie konfiguracji urządzenia

Po złożeniu urządzenia i przeprowadzeniu testów, należy wybrać jedną z konfiguracji przedstawionych w poniższej tabeli, a następnie dokończyć konfigurację produktu z serii HP LaserJet 3300, postępując według instrukcji.

Konfiguracja	Instrukcje
Osobna kopiarka	Konfiguracja zakończona – urządzenie jest gotowe do użytku.
Podłączone do dedykowanego komputera lub komputerów	Patrz sekcja „ <a href="#">Podłączanie urządzenia do komputera</a> ” na <a href="#">stronie 18</a> .
Podłączone do sieci z serwerem druku HP Jetdirect 310x	Patrz sekcja „ <a href="#">Podłączanie urządzenia do sieci</a> ” na <a href="#">stronie 19</a> .  <b>Uwaga:</b> Jeśli serwer druku HP Jetdirect 310x i urządzenie HP LaserJet 3320n zostały nabyte oddzielnie, nie należy instalować oprogramowania dostarczonego z serwerem druku. Należy skorzystać z oprogramowania dostępnego na dysku CD-ROM produktu z serii HP LaserJet 3300.
Podłączone do sieci z serwerem druku HP Jetdirect innym niż model 310x	Zapoznaj się z dokumentacją serwera druku HP Jetdirect, a następnie z sekcją „ <a href="#">Instalacja oprogramowania</a> ” na <a href="#">stronie 21</a> .  <b>Uwaga:</b> Nie należy instalować oprogramowania dołączonego do serwerów druku HP Jetdirect. Należy skorzystać z oprogramowania dostępnego na dysku CD-ROM produktu z serii HP LaserJet 3300.
Podłączone tylko do linii telefonicznej w celu nadawania faksów i kopiowania (tylko HP LaserJet 3330)	Informacje dotyczące podłączania urządzenia do linii telefonicznej znajdują się w podręczniku faksu urządzenia HP LaserJet 3330.
Podłączone do linii telefonicznej i komputera dedykowanego w celu drukowania, kopiowania, skanowania i nadawania faksów (tylko HP LaserJet 3330)	Informacje dotyczące podłączania urządzenia do linii telefonicznej znajdują się w podręczniku faksu urządzenia HP LaserJet 3330 oraz w sekcji „ <a href="#">Instalacja oprogramowania</a> ” na <a href="#">stronie 21</a> tego podręcznika.

## Podłączanie urządzenia do komputera

Ta sekcja przedstawia informacje na temat podłączania urządzenia HP LaserJet 3300 do komputera za pomocą przewodu wcześniej podłączonego do urządzenia.

Do urządzenia HP LaserJet 3300 można podłączyć dwa komputery PC – jeden za pomocą przewodu równoległego, drugi za pomocą przewodu USB – umożliwiając tym samym współdzielenie urządzenia.

---

#### Uwaga

---

W systemach Windows 95 i Windows NT 4.0 z dodatkiem SP3 połączenia USB nie są obsługiwane. W komputerach Macintosh nie są obsługiwane połączenia przewodem równoległym.

---

#### Uwaga

---

W przypadku używania przewodu równoległego, należy go podłączyć bezpośrednio do dwukierunkowego portu IEEE 1284-B, zgodnego ze standardem ECP. Jeśli do portu równoległego podłączone jest inne urządzenie (jak zewnętrzne urządzenie pamięci masowej), musi ono zostać odłączone.

## Aby podłączyć urządzenie do komputera

---

#### Uwaga

---

Jeśli przewód drukarki nie został podłączony do urządzenia, przed tą procedurą należy zapoznać się z sekcją „[Aby do produktu podłączyć przewód drukarki](#)” na stronie 12.

- 1 Przy uruchomionym komputerze, zamknij wszystkie uruchomione aplikacje.
- 2 Podłącz przewód USB (1) lub równoległy (2) drukarki do odpowiedniego gniazda komputera PC lub Macintosh, jak pokazano na rysunku.

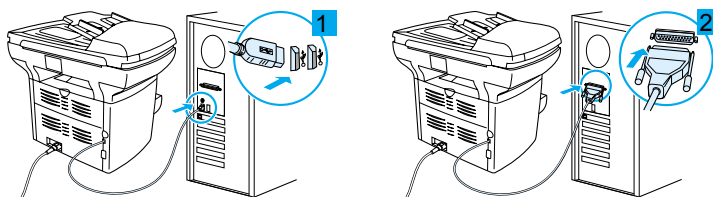

---

#### PRZESTROGA

---

Nie należy podłączać przewodu równoległego do portu szeregowego komputera. Może to doprowadzić do uszkodzenia urządzenia, a oba porty można łatwo pomylić. W identyfikacji portu równoległego może pomóc dokumentacja komputera.

- 3 Jeśli na ekranie komputera pojawi się kreator nowego sprzętu, kliknij przycisk **Anuluj**.

## Podłączanie urządzenia do sieci

Procedury przedstawione w tej sekcji służą do podłączenia urządzenia HP LaserJet 3320n do sieci, za pomocą serwera druku HP Jetdirect 310x, oraz do umieszczenia serwera druku na urządzeniu lub innej powierzchni.

Jeśli do podłączenia produktu z serii HP LaserJet 3300 do sieci wykorzystywany jest, zakupiony osobno, serwer druku HP Jetdirect, należy zapoznać się z sekcjami „Wymagania dotyczące połączenia sieciowego“ na stronie 9 i „Aby używać obsługiwanego serwera druku HP Jetdirect“ na stronie 10.

2

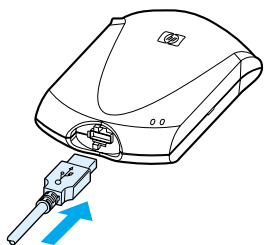

3

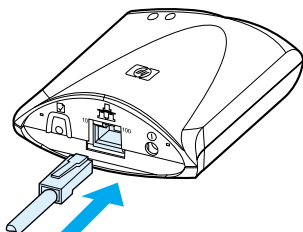

4

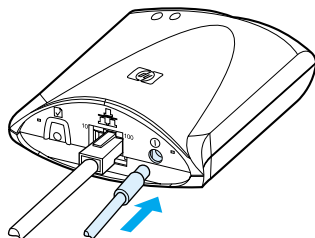

5

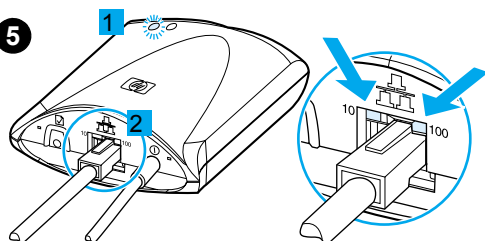

6

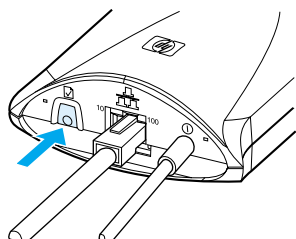

## Aby podłączyć urządzenie 3320n do sieci, korzystając z serwera druku HP Jetdirect 310x

### Uwaga

Jeśli przewód USB nie został podłączony do urządzenia, przed tą procedurą należy zapoznać się z sekcją „Aby do produktu podłączyć przewód drukarki“ na stronie 12.

- 1 Znajdź serwer druku HP Jetdirect 310x dołączony do urządzenia.
- 2 Podłącz prostokątną końcówkę przewodu USB (podłączonego do urządzenia), symbolem USB zwróconym do góry, do gniazda USB na przedzie serwera druku. Upewnij się, że wtyczka jest dokładnie włożona.
- 3 Podłącz serwer druku do sieci lokalnej 10Base-T lub 100Base-Tx, podłączając przewód sieciowy do portu sieciowego na tylnym panelu serwera druku.
- 4 Podłącz zasilacz serwera druku do gniazda zasilania. Drugi koniec przewodu zasilacza podłącz do gniazda ① z tyłu serwera druku.
- 5 Dioda power/status ① (zasilanie/stan) (1) miga na zielono przez około 15 sekund, a następnie świeci stałym światłem, wskazując pomyślne podłączenie zasilania. Dioda 10 lub 100 (2) wskazuje pomyślne podłączenie do sieci.
- 6 Aby wydrukować stronę konfiguracji sieci, naciśnij na krótko i zwolnij przycisk testu  na tylnej ścianie serwera druku. Urządzenie HP LaserJet 3320n wydrukuje stronę konfiguracji. Jeśli wydruk strony nie powiedzie się, przejdź do sekcji „Rozwiązywanie problemów“ na stronie 27.

## Aby zamontować serwer druku

Aby zamontować serwer druku HP Jetdirect 310x na urządzeniu, można użyć taśmy samoprzylepnej w celu zabezpieczenia uchwytu mocującego, dołączonego do urządzenia, jak pokazano na rysunku (1).

Aby zamontować serwer druku na innej powierzchni, jak stół lub ściana, uchwyt mocujący należy zabezpieczyć taśmą samoprzylepną lub skorzystać z otworów na śruby (2).

---

### Uwaga

---

Jeśli serwer druku jest montowany z tyłu urządzenia, nie należy zakrywać żadnych otworów wentylacyjnych urządzenia.

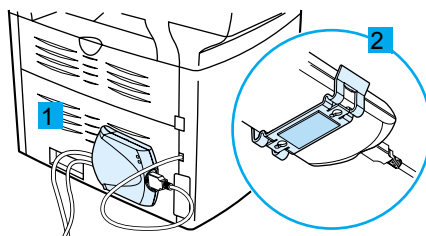

## Instalacja oprogramowania

Po pomyślnym podłączeniu urządzenia do komputera lub sieci, sekcja ta pomoże w instalacji oprogramowania urządzenia. Oprogramowanie powinno zostać zainstalowane na każdym komputerze, który ma korzystać z urządzenia, co pozwoli wykorzystać wszystkie funkcje urządzenia i umożliwi drukowanie w sieci.

Jeśli urządzenie nie zostało jeszcze podłączone do komputera, przed instalacją oprogramowania produktu należy zapoznać się z sekcjami „[Podłączanie urządzenia do komputera](#)” na stronie 18 lub „[Podłączanie urządzenia do sieci](#)” na stronie 19.

W programie instalacyjnym oprogramowania dostępne są następujące sterowniki drukarki.

- Sterownik drukarki PCL 6 obsługuje większość funkcji drukowania urządzenia.
- Sterownik PCL 5e zapewnia zgodność ze starszymi drukarkami LaserJet.
- Sterownik drukarki PS emuluje funkcje PostScript® poziomu 2 (PostScript jest zarejestrowanym znakiem towarowym Adobe Systems Incorporated).

Sterownik drukarki PCL 6 jest instalowany domyślnie. Aby zainstalować inny sterownik drukarki, należy wybrać opcję instalacji Custom Install (Instalacja niestandardowa) i wybrać inny sterownik drukarki.

---

## Uwaga

---

Operacje skanowania można wykonywać za pomocą oprogramowania urządzenia lub dowolnej aplikacji zgodnej ze standardem TWAIN. Lista zgodnych aplikacji dołączona jest w pliku readme.txt na płycie CD-ROM urządzenia.

## Aby zainstalować oprogramowanie (Windows)

Poniższe instrukcje służą do instalacji oprogramowania urządzenia na komputerach z systemem Windows 95, 98, NT 4.0 z dodatkiem SP3, ME, 2000 lub XP. Użytkownicy systemu Windows 95 mogą korzystać tylko z podstawowych funkcji oprogramowania. Informacje na temat instalacji tylko sterownika drukarki znajdują się w następnej sekcji.

---

## Uwaga

---

W systemach Windows NT 4.0 z dodatkiem SP3, XP lub 2000 użytkownik musi mieć uprawnienia administratora (do uruchamiania i ponownego uruchamiania), aby zainstalować oprogramowanie.

- 1 Zamknij uruchomione na komputerze programy. W kreatorze nowego sprzętu naciśnij przycisk **Anuluj**.
- 2 Aby wyświetlić ekran powitalny, włóż dysk CD-ROM z oprogramowaniem urządzenia do napędu CD komputera.
  - Jeśli ekran powitalny nie zostanie wyświetlony, kliknij przycisk **Start** na pasku zadań Windows, wybierz opcję **Uruchom**, wpisz **Z:\setup** (gdzie **Z** jest literą napędu CD), a następnie kliknij przycisk **OK**.
- 3 Postępuj według instrukcji wyświetlanych na ekranie.
- 4 Kliknij przycisk **Software Installation** (Instalacja oprogramowania).
- 5 Aby zainstalować oprogramowanie, postępuj według instrukcji na ekranie.
  - Jeśli urządzenie jest podłączone do sieci, w monicie wybierz opcję **Connected to the network** (Podłączone do sieci), następnie wybierz typ połączenia sieciowego.
  - Przed zakończeniem instalacji, wybierz **Print a test page** (Wydrukuj stronę testową) w wyświetlonym monicie.
- 6 Kliknij przycisk **Zakończ**.
- 7 Kliknij przycisk **Tak**, aby ponownie uruchomić komputer. Strona testowa zostanie wydrukowana po uruchomieniu komputera. Jeśli monit o uruchomienie komputera nie zostanie wyświetlony, strona testowa jest drukowana natychmiast.
- 8 Instalacja zakończy się po poprawnym wydrukowaniu strony testowej. Jeśli wydruk strony testowej nie powiedzie się, przejdź do sekcji „Rozwiązywanie problemów” na stronie 27.

W systemach Windows 2000 lub Windows 98 z połączeniem USB, po uruchomieniu komputera może zostać wyświetlony kreator nowego sprzętu. Jeśli tak się stanie, kliknij przycisk **Dalej**, aby dokończyć proces instalacji.

## **Aby zainstalować tylko sterownik drukarki (Windows)**

Jeśli zainstalowany zostanie tylko sterownik drukarki, a nie pełne oprogramowanie, możliwe będzie drukowanie, ale funkcje faksu i skanowania będą niedostępne. Aby za pomocą Kreatora dodawania drukarki zainstalować sterownik drukarki na komputerze z systemem Windows 95, 98, NT 4.0 SP3, ME lub 2000, należy wykonać poniższe instrukcje.

- 1 Włóż dysk CD-ROM z oprogramowaniem do napędu CD komputera. Zamknij okno automatycznej instalacji oprogramowania.
- 2 Na pasku zadań systemu Windows kliknij przycisk **Start**, wskaż pozycję **Ustawienia** i kliknij **Drukarki**.
- 3 Kliknij dwukrotnie **Dodaj drukarkę**. Postępuj według instrukcji wyświetlanych na ekranie. Ścieżka do pliku .inf sterownika jest następująca ...język\drivers\WinXX\PCl6\.

## **Aby zainstalować tylko sterownik drukarki (Windows XP)**

- 1 Podłącz drukarkę do komputera, korzystając z kabla równoległego lub kabla USB. Jeśli po minucie nie pojawi się **Found New Hardware Wizard** (Kreator wykrywania nowego sprzętu), uruchom ponownie komputer.
- 2 Włóż dysk CD dostarczony z drukarką. Jeśli zadziała automatyczne uruchamianie i wyświetlone zostanie okno instalacji oprogramowania, zamknij je.
- 3 Po wyświetleniu okna **Found New Hardware Wizard** (Kreator wykrywania nowego sprzętu) wybierz polecenie **Install from a list or specific location** (Zainstaluj z listy lub określonej lokalizacji). Następnie kliknij przycisk **Dalej**.
- 4 Po wyświetleniu monitu kreatora o podanie opcji wyszukiwania, usuń zaznaczenie opcji **Search removable media** (Przeszukaj nośniki wymienne) i zaznacz opcję **Include this location in the search** (Dołącz tę lokalizację do wyszukiwania).
- 5 Kliknij **Przeglądaj**. W oknie przeglądania przejdź do następującej lokalizacji na dysku CD: ...język\drivers\WinXP\xpdot4infl i kliknij **OK**.
- 6 Kliknij przycisk **Dalej**.

- 7 Jeśli komputer jest podłączony do drukarki za pomocą kabla USB, kreator wyświetli monit o wybranie najlepszego sterownika dla tego urządzenia. Wybierz **HP LaserJet 3300 USB**, a następnie kliknij przycisk **Dalej**.
- 8 Po wyświetleniu ekranu końcowego kliknij przycisk **Zakończ**.
- 9 Po chwili wyświetlony zostanie kolejny **Found New Hardware Wizard** (Kreator wykrywania nowego sprzętu). Wybierz opcję **Install from a list or specific location** (Zainstaluj z listy lub określonej lokalizacji). Następnie kliknij przycisk **Dalej**.
- 10 Po wyświetleniu monitu kreatora o podanie opcji wyszukiwania, usuń zaznaczenie opcji **Search removable media** (Przeszukaj nośniki wymienne) i zaznacz opcję **Include this location in the search** (Dołącz tę lokalizację do wyszukiwania).
- 11 Kliknij **Przeglądaj**. W oknie przeglądania przejdź do następującej lokalizacji na dysku CD: `...Źęzyk\drivers\WinXP\PCL6\`, a następnie kliknij **OK**.
- 12 Kliknij przycisk **Dalej**. Po wyświetleniu ekranu końcowego kliknij przycisk **Zakończ**.

Aby zainstalować dodatkowe sterowniki, na przykład sterownik PS lub PCL5e, należy skorzystać z Kreatora dodawania drukarek. Pliki .inf sterowników znajdują się w folderach podanego powyżej katalogu WinXP. Po wyświetleniu monitu kreatora o wybranie portu należy wybrać port "dot4\_001".

## **Aby zainstalować oprogramowanie (Macintosh OS 9.1)**

Poniższe instrukcje służą do instalowania oprogramowania na komputerze Macintosh z systemem Mac OS 9.1. Jeśli na komputerze zainstalowany jest system Mac OS X, patrz sekcja „[Aby zainstalować oprogramowanie \(Macintosh OS X\)](#)“ na stronie 25.

- 1 Włóż dysk CD-ROM oprogramowania urządzenia do napędu CD.
- 2 W katalogu CD, kliknij dwukrotnie ikonę HP All-in-One Installer.
- 3 Postępuj według instrukcji na ekranie i kliknij przycisk **Install** (Instaluj).
- 4 Po wyświetleniu odpowiedniego monitu, ponownie uruchom komputer. Po uruchomieniu komputera, asystent konfiguracji HP All-in-One zostanie uruchomiony automatycznie.
- 5 Aby dokończyć instalację, postępuj według instrukcji na ekranie.

## Aby zainstalować oprogramowanie (Macintosh OS X)

Poniższe instrukcje służą do instalowania oprogramowania na komputerze Macintosh z systemem Mac OS X.

- 1 Włóż dysk CD-ROM oprogramowania urządzenia do napędu CD.
- 2 W katalogu CD, kliknij dwukrotnie ikonę HP All-in-One Installer.
- 3 Postępuj według instrukcji na ekranie i kliknij przycisk **Install** (Instaluj).
  - W wyświetlonym monicie wpisz nazwę i hasło użytkownika z uprawnieniami administratora.
- 4 Po wyświetleniu odpowiedniego monitu, ponownie uruchom komputer. Po uruchomieniu komputera, asystent konfiguracji HP All-in-One zostanie uruchomiony automatycznie.
- 5 Postępuj według instrukcji wyświetlanych na ekranie.
- 6 W katalogu Applications\Utilities uruchom program Print Center (Centrum drukowania) i wybierz polecenie **Add Printer** (Dodaj drukarkę).
- 7 Wybierz polecenie **Directory Services** (Usługi katalogowe), a następnie wybierz **HP AIO Print**.
- 8 Podświetl wpis właśnie zainstalowanego urządzenia i kliknij przycisk **Dodaj**.
- 9 Jeśli urządzenie nie jest wyposażone w faks, zamknij program Print Center (Centrum drukowania) i zakończ instalację. Jeśli masz urządzenie HP LaserJet 3330, kontynuuj dalsze kroki.
- 10 Wybierz polecenie **Dodaj drukarkę**.
- 11 Wybierz polecenie **Directory Services** (Usługi katalogowe) a następnie wybierz **HP AIO Fax**.
- 12 Podświetl wpis właśnie zainstalowanego urządzenia i kliknij przycisk **Dodaj**.
- 13 Zamknij program Print Center (Centrum drukowania). Instalacja jest zakończona.



# 3 Rozwiązywanie problemów

## Rozwiązywanie problemów z produktem z serii HP LaserJet 3300

W przypadku problemów z konfiguracją urządzenia lub instalacją jego oprogramowania, najpierw należy przejrzeć poniższą tabelę z rozwiązaniami problemów, aby określić czy możliwa jest identyfikacja i rozwiązanie problemu. Jeżeli rozwiązanie problemu nie jest możliwe, należy zapoznać się z sekcją „Gdzie szukać informacji” na stronie 33.

### Aby skorzystać z tabeli z rozwiązaniami problemów

Ta tabela z rozwiązaniami problemów zawiera informacje dotyczące rozwiązań następujących typów problemów:

- Podstawowe problemy z użytkowaniem
- Problemy z instalacją oprogramowania (Windows)
- Problemy z instalacją oprogramowania (Macintosh)
- Problemy z instalacją serwera druku

Problem	Możliwa przyczyna	Rozwiązanie
<b>Podstawowe problemy z użytkowaniem</b>		
Urządzenie nie jest zasilane, a na panelu sterowania nie są włączone żadne kontrolki.	Urządzenie nie jest zasilane.	Upewnij się, że przewód zasilający jest dokładnie podłączony do urządzenia i gniazda zasilania.  W przypadku jednostki zasilanej napięciem 220V, należy upewnić się, że zasilanie jest włączone.  Jeżeli przewód zasilający jest podłączony do listwy zasilającej, upewnij się, że listwa zasilająca jest włączona.

<b>Problem</b>	<b>Możliwa przyczyna</b>	<b>Rozwiązanie</b>
<p>Strony są drukowane, ale są zupełnie puste.</p>	<p>W kasecie z tonerem nadal znajduje się taśma zabezpieczająca.</p> <p>Plik zawiera puste strony.</p> <p>Jeżeli wykonujesz kopię, oryginał może być nieprawidłowo załadowany.</p>	<p>Wyciągnij kasetę z tonerem i zdejmij taśmę zabezpieczającą. Ponownie zainstaluj kasetę z tonerem. Spróbuj ponownie wydrukować plik.</p> <p>Sprawdź drukowany plik, aby określić, czy każda strona zawiera jakąś treść.</p> <p>Oryginał musi być załadowany do automatycznego podajnika dokumentów stroną zadrukowaną w górę. Po załadowaniu stroną zadrukowaną w dół, zostanie wydrukowana pusta strona.</p>
<p>Bieżące zadanie jest zatrzymywane, a na panelu sterowania urządzenia jest wyświetlany następujący komunikat:</p> <p>Zaklesz. drukarki Usuń zakł. papier</p>	<p>Nastąpiło zacięcie materiału.</p>	<p>Usuń materiał z urządzenia. Dodatkowe instrukcje dotyczące usuwania zacięcia materiału zawiera ekranowa instrukcja obsługi.</p> <p>Po pomyślnym usunięciu zacięcia materiału i zamknięciu wszystkich pokryw i paneli urządzenia, urządzenie dokończy bieżące zadanie lub powróci do stanu gotowości.</p>
<p>Na panelu sterowania urządzenia wyświetlany jest następujący komunikat:</p> <p>Otw. drzwicz. lub brak kas z toner</p>	<p>Pokrywa kasety z tonerem jest otwarta lub we wnęce kasety z tonerem urządzenia nie ma kasety z tonerem.</p>	<p>Najpierw upewnij się, że kaseta z tonerem została prawidłowo zainstalowana w urządzeniu. Instrukcje dotyczące instalowania kasety z tonerem zawiera sekcja „<a href="#">Aby zainstalować kasetę z tonerem</a>” na stronie 13.</p> <p>Po sprawdzeniu kasety z tonerem, zamknij dokładnie pokrywę kasety z tonerem.</p> <p>Jeżeli problem został rozwiązany, urządzenie dokończy bieżące zadanie lub powróci do stanu gotowości.</p>
<p>Bieżące zadanie jest zatrzymywane, a na panelu sterowania urządzenia jest wyświetlany następujący komunikat:</p> <p>Pusta taca druk. Dodaj więcej pap</p>	<p>W urządzeniu zabrakło papieru.</p>	<p>załaduj papier do podajnika materiałów lub podajnika do szybkiego podawania materiałów. Instrukcje dotyczące ładowania materiałów do podajników materiałów zawiera sekcja „<a href="#">Aby zamontować i załadować podajnik materiałów oraz podajnik szybkiego podawania materiałów</a>” na stronie 14.</p> <p>Jeżeli materiał jest już załadowany, wyjmij go, sprawdź, czy nie ma zacięć i usuń je, następnie ponownie załaduj podajnik.</p> <p>Jeżeli problem został rozwiązany, urządzenie dokończy bieżące zadanie lub powróci do stanu gotowości.</p>

<b>Problem</b>	<b>Możliwa przyczyna</b>	<b>Rozwiązanie</b>
<p>Bieżące zadanie kopiowania lub skanowania jest zatrzymywane, a na panelu sterowania urządzenia jest wyświetlany następujący komunikat:</p> <p>Zakłszcz pod dok Usuń, zał ponow</p>	<p>W automatycznym podajniku dokumentów nastąpiło zacięcie papieru.</p>	<p>Usuń zakleszczony lub źle podany materiał z automatycznego podajnika dokumentów. Dodatkowe instrukcje dotyczące usuwania zacięć materiału zawiera ekranowa instrukcja obsługi.</p> <p>Po pomyślnym usunięciu zacięcia papieru, załaduj ponownie dokument do automatycznego podajnika dokumentów.</p>
<p>Bieżące zadanie kopiowania lub skanowania jest zatrzymywane, a na panelu sterowania urządzenia jest wyświetlany jeden z następujących komunikatów:</p> <p>50 Błąd utrwala 51 Błąd lasera 52 Błąd skanera 57 Błąd wentyl. 79 Błąd serwis. Błąd skanera CCD Awaria lampy skanera</p>	<p>W urządzeniu wystąpił sprzętowy błąd krytyczny.</p>	<p>Odłącz drukarkę na 5 minut, a następnie podłącz ją ponownie. Jeżeli błąd nadal występuje, skontaktuj się z działem obsługi klienta firmy HP pod numerem podanym na ulotce z pomocnymi informacjami, dołączonej do urządzenia, lub przejdź do witryny <a href="http://www.hp.com">http://www.hp.com</a>.</p>

### **Problemy z instalacją oprogramowania (Windows)**

<p>Podczas instalacji oprogramowania, wyświetlany jest następujący komunikat ekranowy: „Setup has determined that you do not have enough disk space on the selected drive. Please reduce the set of install components or change the install drive.“ („Program instalacyjny wykrył, że na wybranym dysku jest za mało miejsca. Zainstaluj mniejszą liczbę składników lub zmień dysk docelowy.“)</p>	<p>Po wybraniu składników oprogramowania urządzenia i katalogów danych, program instalacyjny wykrył zbyt małą ilość miejsca na podanym dysku twardym. Oprogramowanie wymaga co najmniej 175 MB dostępnego miejsca na dysku.</p>	<p>Spróbuj wykonać następujące czynności:</p> <ul style="list-style-type: none"> <li>Wybierz mniejszą liczbę składników do instalacji podczas procesu instalacji. Można to zrobić za pomocą opcji Custom install (Instalacja niestandardowa).</li> <li>Przed zainstalowaniem oprogramowania urządzenia, usuń niepotrzebne pliki z wybranego dysku twardego i zarchiwizuj starsze dane na dyskietkach lub innych nośnikach.</li> <li>Zainstaluj oprogramowanie urządzenia na innym dysku twardym. Można to zrobić za pomocą opcji Custom install (Instalacja niestandardowa).</li> </ul>
---	---	---

<b>Problem</b>	<b>Możliwa przyczyna</b>	<b>Rozwiązanie</b>
Oprogramowanie nie zostało zainstalowane.	Nie wszystkie aplikacje uruchomione na komputerze zostały zamknięte. Przed uruchomieniem programu instalacyjnego, wszystkie programy <b>poza</b> Systray i Explorer powinny zostać zamknięte.	<p>Aby sprawdzić otwarte aplikacje w systemach Windows 95, 98 lub ME, naciśnij klawisze Ctrl+Alt+Delete. Jeśli jakiegokolwiek aplikacji poza Systray i Explorer są otwarte, zaznacz jedną z nich i kliknij przycisk <b>Zakończ zadanie</b>. Powtórz tę procedurę dla wszystkich otwartych aplikacji, a następnie ponownie zainstaluj oprogramowanie.</p> <p>Aby sprawdzić otwarte aplikacje w systemach Windows NT 4.0 z dodatkiem SP3, 2000 lub XP, naciśnij klawisze Ctrl+Alt+Delete. Wybierz kartę <b>Aplikacje</b> (Menedżer zadań w systemie NT 4.0). Jeśli jakiegokolwiek aplikacji poza Systray i Explorer są otwarte, zaznacz jedną z nich i kliknij przycisk <b>Zakończ zadanie</b>. Powtórz czynność dla wszystkich otwartych aplikacji, a następnie ponownie zainstaluj oprogramowanie.</p>
Komputer nie może odczytać instalacyjnego dysku CD-ROM.	<p>Określono nieprawidłowy napęd CD-ROM.</p> <p>Dysk CD-ROM jest uszkodzony.</p>	<p>Sprawdź literę napędu. W przypadku napędu CD-ROM jest to najczęściej <b>D</b> lub <b>E</b>.</p> <p>Skontaktuj się z działem obsługi klienta firmy HP pod numerem podanym na ulotce z pomocnymi informacjami, dołączonej do urządzenia, lub przejdź do witryny <a href="http://www.hp.com">http://www.hp.com</a>.</p>

### **Problemy z instalacją oprogramowania (Macintosh)**

Podczas instalacji oprogramowania na komputerze Macintosh, urządzenie nie jest wyświetlane w oknie dialogowym Select Device (Wybór urządzenia).	Komputer nie wykrył poprawnie urządzenia.	<p>Upewnij się, że na panelu sterowania urządzenia wyświetlony jest komunikat <b>Gotowe</b>. W programie instalacyjnym, kliknij <b>Continue</b> (Kontynuuj), aby powrócić do okna dialogowego Select Device (Wybór urządzenia) i spróbuj ponownie zainstalować oprogramowanie urządzenia. Jeżeli komputer nadal nie wykrywa urządzenia, upewnij się, że kabel USB lub kabel sieciowy jest prawidłowo podłączony. Wymień wszystkie wadliwe kable.</p> <p>Jeśli w oknie Select Device (Wybór urządzenia) wybrana jest opcja <b>TCP/IP</b>, upewnij się, że adres IP jest prawidłowy.</p>
---	---	--

Problem	Możliwa przyczyna	Rozwiązanie
<b>Problemy z instalacją serwera druku</b>		
Serwer druku HP Jetdirect nie może wydrukować strony konfiguracji, a stan kontrolki jest nieprawidłowy.	Serwer druku jest nieprawidłowo zainstalowany.	<p>Sprawdź wszystkie przewody i połączenia zasilania. Upewnij się, że na panelu sterowania urządzenia wyświetlony jest komunikat <i>Gotowy</i>. Przejrzyj czynności instalacyjne w sekcji „<a href="#">Podłączanie urządzenia do sieci</a>” na stronie 19.</p> <p>Jeżeli korzystasz z serwera druku HP Jetdirect 310x i urządzenia HP LaserJet 3320n, dodatkowe informacje dotyczące rozwiązywania problemów zawiera ekranowa instrukcja obsługi.</p> <p>Jeżeli korzystasz z innego serwera druku HP Jetdirect i produktu z serii HP LaserJet 3300, uruchom dysk CD-ROM HP Jetdirect, wybierz opcję <b>Networking Help</b> (Pomoc w używaniu w sieci) i wybierz <b>Troubleshooting</b> (Rozwiązywanie problemów).</p>
Jeżeli urządzenie jest podłączone do sieci za pomocą serwera druku HP Jetdirect, podczas instalacji oprogramowania urządzenia wyświetlany jest następujący komunikat ekranowy: „All in One configuration cannot continue because the required protocols were not found on your computer.” (Nie można kontynuować konfiguracji urządzenia typu „wszystko w jednym”, ponieważ na komputerze nie znaleziono wymaganych protokołów.)	Protokoły IPX/SPX lub TCP/IP nie są zainstalowane na tym komputerze.	Zainstaluj protokół IPX/SPX zgodny z protokołem NW Link lub TCP/IP na tym komputerze.

<b>Problem</b>	<b>Możliwa przyczyna</b>	<b>Rozwiązanie</b>
Jeżeli urządzenie jest podłączone do sieci za pomocą serwera druku HP Jetdirect, wyświetlany jest jeden z następujących komunikatów:	<p>Serwer druku HP Jetdirect nie jest jeszcze skonfigurowany (TCP/IP).</p> <p>Używany serwer druku nie jest jednym z serwerów druku HP Jetdirect, które współpracują z tym urządzeniem.</p> <p>Przewód zasilający jest obłuzowany.</p> <p>Przewód sieciowy jest obłuzowany.</p> <p>Przewód sieciowy jest uszkodzony.</p> <p>Przewód USB jest obłuzowany lub niepołączony bezpośrednio.</p> <p>Przewód USB jest uszkodzony.</p> <p>Adres IP nie jest określony.</p>	<p>Jeżeli zainstalowano oprogramowanie urządzenia, odinstaluj je. Zainstaluj ponownie oprogramowanie i wybierz <b>Connected to the network</b> (Połączony z siecią) po wyświetleniu monitu.</p> <p>Lista zgodnych serwerów druku HP Jetdirect znajduje się w sekcji <a href="#">„Wymagania dotyczące połączenia sieciowego”</a> na stronie 9.</p> <p>Upewnij się, że przewód zasilający jest prawidłowo podłączony do urządzenia i źródła zasilania. Upewnij się też, że zasilacz serwera druku HP Jetdirect jest prawidłowo podłączony do źródła zasilania.</p> <p>Upewnij się, że kabel sieciowy łączący serwer druku HP Jetdirect z gniazdem sieci jest prawidłowo podłączony. Upewnij się, że przewód sieciowy łączący komputer z gniazdem sieci jest prawidłowo podłączony.</p> <p>Spróbuj użyć innego przewodu sieciowego.</p> <p>Upewnij się, że przewód USB łączący serwer druku HP Jetdirect z urządzeniem jest prawidłowo podłączony.</p> <p>Jeżeli posiadasz inny przewód USB typu 1.1, spróbuj podłączyć go do urządzenia i serwera druku HP Jetdirect.</p> <p>Wydrukuj stronę konfiguracji sieci, naciskając przycisk testu na tylnym panelu serwera druku. Jeżeli adres IP to 0.0.0.0, zaczekaj 2 minuty i ponownie wydrukuj stronę konfiguracji. Jeżeli adres IP to nadal 0.0.0.0, poszukaj dodatkowych informacji w ekranowej instrukcji obsługi.</p>
„The configuration wizard did not find your HP LaserJet 3300 All in One on the network.“ (Kreator konfiguracji nie odnalazł urządzenia typu „wszystko w jednym” HP LaserJet 3300 w sieci.)		
„The configuration wizard was unable to find an All in One at the specified address.“ (Kreator konfiguracji nie mógł znaleźć urządzenia typu „wszystko w jednym” pod określonym adresem.)		
„The Jetdirect model found at the specified address does not support All in One devices.“ (Model serwera druku Jetdirect znaleziony pod określonym adresem nie obsługuje urządzeń typu „wszystko w jednym“.)		

## Gdzie szukać informacji

### Aby uzyskać dostęp do ekranowej instrukcji obsługi za pomocą oprogramowania urządzenia

Jeżeli zainstalowano oprogramowanie urządzenia, do ekranowej instrukcji obsługi można uzyskać dostęp, wybierając w oprogramowaniu opcję **User Guide** (Instrukcja obsługi) z menu **Help** (Pomoc).

### Aby uzyskać dostęp do ekranowej instrukcji obsługi z dysku CD-ROM

Jeżeli nie zainstalowano oprogramowania urządzenia, ekranową instrukcję obsługi można przejrzeć na komputerze, wykonując następujące kroki:

- 1 Aby wyświetlić ekran powitalny, włóż dysk CD-ROM z oprogramowaniem urządzenia do napędu CD komputera.
  - Jeżeli ekran powitalny nie zostanie wyświetlony, kliknij przycisk **Start** na pasku zadań systemu Windows, kliknij **Uruchom**, wpisz **Z:\setup** (gdzie **Z** oznacza literę napędu CD) i kliknij **OK**.
- 2 Na ekranie powitalnym kliknij **Documentation** (Dokumentacja).
- 3 Na ekranie dokumentacji kliknij **PDF Format** (Format PDF) lub **HTML Help Format** (Pomoc w formacie HTML) w polu **User Guide Viewing Options** (Opcje przeglądania instrukcji obsługi).

---

#### Uwaga

Jeżeli komputer pracuje pod kontrolą systemu Windows 95, w celu przeglądania lub drukowania ekranowej instrukcji obsługi w formacie HTML wymagana jest instalacja programu Internet Explorer w wersji 4.01 lub nowszej.

Do przeglądania lub drukowania ekranowej instrukcji obsługi w formacie PDF, konieczna jest instalacja programu Adobe® Acrobat Reader.

---

### Aby uzyskać informacje przez telefon

Jeżeli problem nie został rozwiązany po wykonaniu czynności z tabeli z rozwiązaniami problemów, należy skontaktować się z działem obsługi klienta firmy HP pod numerem podanym na ulotce z pomocnymi informacjami.

### Aby uzyskać informacje przez Internet

Bez względu na to, czy jesteś początkującym czy zaawansowanym użytkownikiem, witryna obsługi klientów firmy (HP Customer Care) to doskonałe miejsce na uzyskanie informacji o używanym produkcie. Możesz tam znaleźć odpowiedzi, informacje o szkoleniach i potrzebnych aktualizacjach oprogramowania, 24 godziny na dobę, 7 dni w tygodniu, a wszystko to bez żadnych opłat.

W USA, przejdź do witryny <http://www.hp.com/support/lj3300> (witryna w języku angielskim). W Europie, przejdź do witryny <http://www.hp.com/cposupport/eschome.html> i kliknij łącze **Choose your own country/language** (Wybierz swój kraj/język).

## **Aby uzyskać informacje za pomocą poczty e-mail**

Za pomocą poczty e-mail możesz szybko i wygodnie uzyskać informacje. Wyślij pytanie za pomocą poczty e-mail do firmy HP, a w dni robocze otrzymasz odpowiedź w ciągu 24 godzin. To takie proste. Możesz wysłać pytania pocztą elektroniczną z witryny sieci Web firmy HP pod adresem <http://www.hp.com/support/lj3300> (witryna w języku angielskim).





i n v e n t

copyright © 2002  
Hewlett-Packard Company

[www.hp.com/support/lj3300](http://www.hp.com/support/lj3300)

Polski



C9124-90969